



Une compagnie canadienne 🍁 A Canadian company

Guide d'installation et d'utilisation pour hottes de cuisinière (Murales et Îlot)



Liste des modèles muraux :

PP30382 (30 po)
ARCOBALENO (30 po)
SR30482 (30 po)
SIROCCO (30 po)



Liste des modèles Îlot :

BVI36782 (36 po)

Votre modèle pour référence future:

Veillez lire et conserver ces directives.

AVIS :

À l'installateur : Remettez ce guide au propriétaire.

Au propriétaire : Conservez ce guide pour référence ultérieure.

- Cochez votre modèle de ventilateur sur cette page pour référence ultérieure.



Hottes de cuisinière à fixation murale.

PP30382 (30 po)



ARCOBALENO (30 po)



SR30482 (30 po)



SIROCCO (30 po)



Hottes de cuisinière à fixation au plafond (Îlot).

BVI36782 (36po)



TABLE DES MATIÈRES

INSTALLATION

Votre modèle pour référence future	2
Table des matières	3
Les outils nécessaires	3
Avertissements de sécurité	4
Les pièces incluses dans la boîte (Modèles muraux)	5
Les pièces incluses dans la boîte (Modèles Îlot)	6
Les conditions de ventilation	7
La hauteur et le dégagement	7
Les calculs de la longueur du conduit de ventilation	8
Les méthodes de ventilation	9
Les exigences électriques	10
Les préparations	11
L'installation (Modèles muraux)	12
L'installation (Modèles Îlot)	13
L'utilisation de la hotte	14
Schémas électriques et certifications	15

UTILISATION ET SOINS

Le dépannage	16
--------------------	----

LES OUTILS NÉCESSAIRES

- Marqueur ou crayon
- Niveau
- Couteau universel
- Perceuse ou tournevis électrique
- Ruban à mesurer
- Tournevis plat et étoile

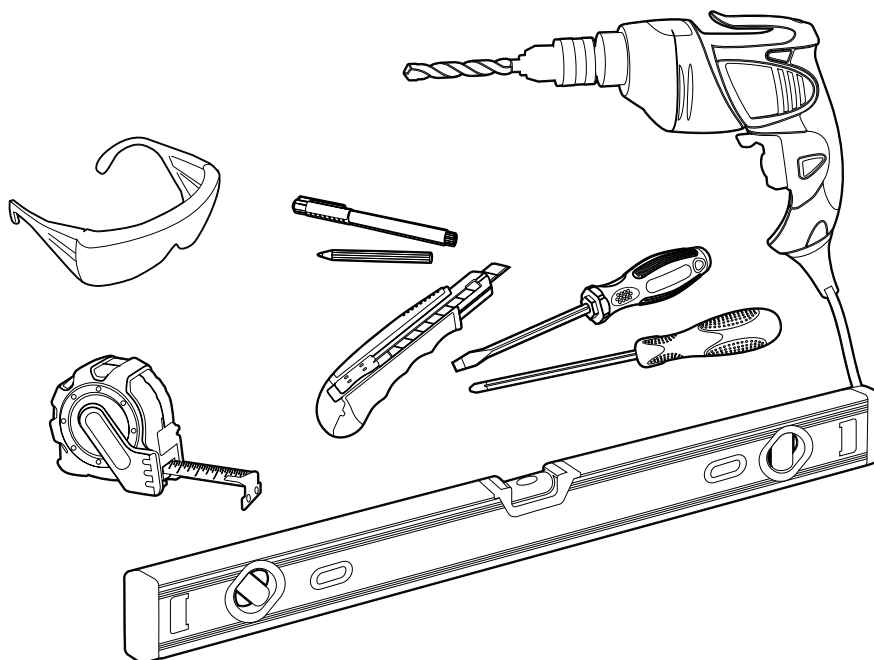

IMPORTANT — AVERTISSEMENTS DE SÉCURITÉ

Lisez toutes les instructions avant d'installer et d'utiliser cet appareil.

- Les instructions d'installation fournies dans ce guide sont conçues pour les installateurs qualifiés, les techniciens de service reconnus ou les personnes qui ont ces compétences. L'installation et le raccordement électrique doivent être effectués par des professionnels qualifiés et conformément aux normes et aux codes de sécurité en vigueur, incluant les normes de résistance au feu.
- **N'ESSAYEZ PAS** d'installer cet appareil vous-même. Vous pourriez vous blesser en raison d'un manque de connaissances techniques et électriques.
- Les pièces de la hotte peuvent présenter des rebords tranchants; veuillez porter des gants de protection s'il était nécessaire de retirer des pièces pour l'installation, le nettoyage ou le service.
- Mettre des composantes en marche (**ON**) avant d'avoir terminé l'installation peut se traduire par une ignition ou une explosion.
- En raison du format et du poids de cette hotte, il est recommandé que l'installation se fasse par trois personnes ou plus.

Pour réduire les risques d'incendie, de décharge électrique ou de blessures, veuillez suivre ces consignes :

- Pour un usage de ventilation générale seulement. **N'UTILISEZ PAS** cet appareil pour ventiler des vapeurs ou des gaz dangereux ou explosifs.
- La circulation d'air nécessaire aux appareils à combustible peut être affectée par l'usage de cette hotte. Veuillez suivre les directives du fabricant d'équipement de chauffage et les normes de sécurité publiées par le *National Fire Protection Association* (NFPA), par le *American Society of Heating, Refrigeration and Air Conditioning Engineers* (ASHRAE), de même que par les autorités québécoises et canadiennes.
- Avant d'effectuer le service ou le nettoyage de l'appareil, veuillez l'éteindre (**OFF**) à partir du panneau de commande et verrouillez-le pour éviter qu'il soit remis en marche accidentellement.
- Nettoyez fréquemment les surfaces où se pose la graisse. Pour réduire les risques d'incendie et pour évacuer l'air convenablement, assurez-vous que l'aération se fait à l'extérieur. **NE FAITES PAS** évacuer l'air entre les murs, dans un vide sanitaire, dans le grenier ou dans le garage.
- Le conduit de ventilation **DOIT TOUJOURS** mener à l'extérieur et être en métal.
- Cet appareil doit être muni d'une mise à la terre.
- Il faut suffisamment d'air pour faire évacuer les vapeurs par le conduit pour éviter un refoulement de l'air.
- Lorsque vous percez ou que vous découpez dans le mur ou dans le plafond, faites toujours attention de ne pas endommager les fils électriques ou d'autres fils de service qui s'y trouveraient. Tous les fils électriques doivent être installés, isolés et mis à la terre selon les normes.
- Les vieux conduits doivent être nettoyés ou remplacés si nécessaire pour éviter un incendie en raison de présence de graisse.
- Vérifiez que le raccordement du conduit est fait convenablement et que le conduit est adéquatement scellé avec du ruban adhésif.
- N'utilisez cet appareil que pour les fins décrites par le fabricant.
- Nettoyez le ventilateur souvent.
- Utilisez toujours le format de récipient approprié pour la grandeur de l'élément de la cuisinière.



MISE EN GARDE

Ceci est un symbole d'avertissement de sécurité. Il vous indique qu'il y a possibilité de danger pour vous ou pour les autres. Tous les messages de MISE EN GARDE sécurité suivront le symbole d'avertissement de sécurité et l'expression « MISE EN GARDE ».

Le fabricant, le distributeur et le revendeur refusent toute responsabilité si les instructions données dans ce document pour l'installation, pour l'entretien et pour l'utilisation appropriés de cet appareil ne sont pas respectées. De plus, le fabricant, le distributeur et le revendeur refusent toute responsabilité pour des blessures occasionnées par la négligence. La garantie de cet appareil serait automatiquement annulée en raison de l'entretien inadéquat. Le fabricant, le distributeur et le revendeur ne pourront être tenus responsables de dommages aux biens personnels ou à la propriété ou pour des blessures qui seraient occasionnées directement ou indirectement par l'usage de la hotte.

Si vous avez des questions, veuillez contacter NAUTIKA.

LES PIÈCES INCLUSES DANS LA BOÎTE (Modèles muraux) †

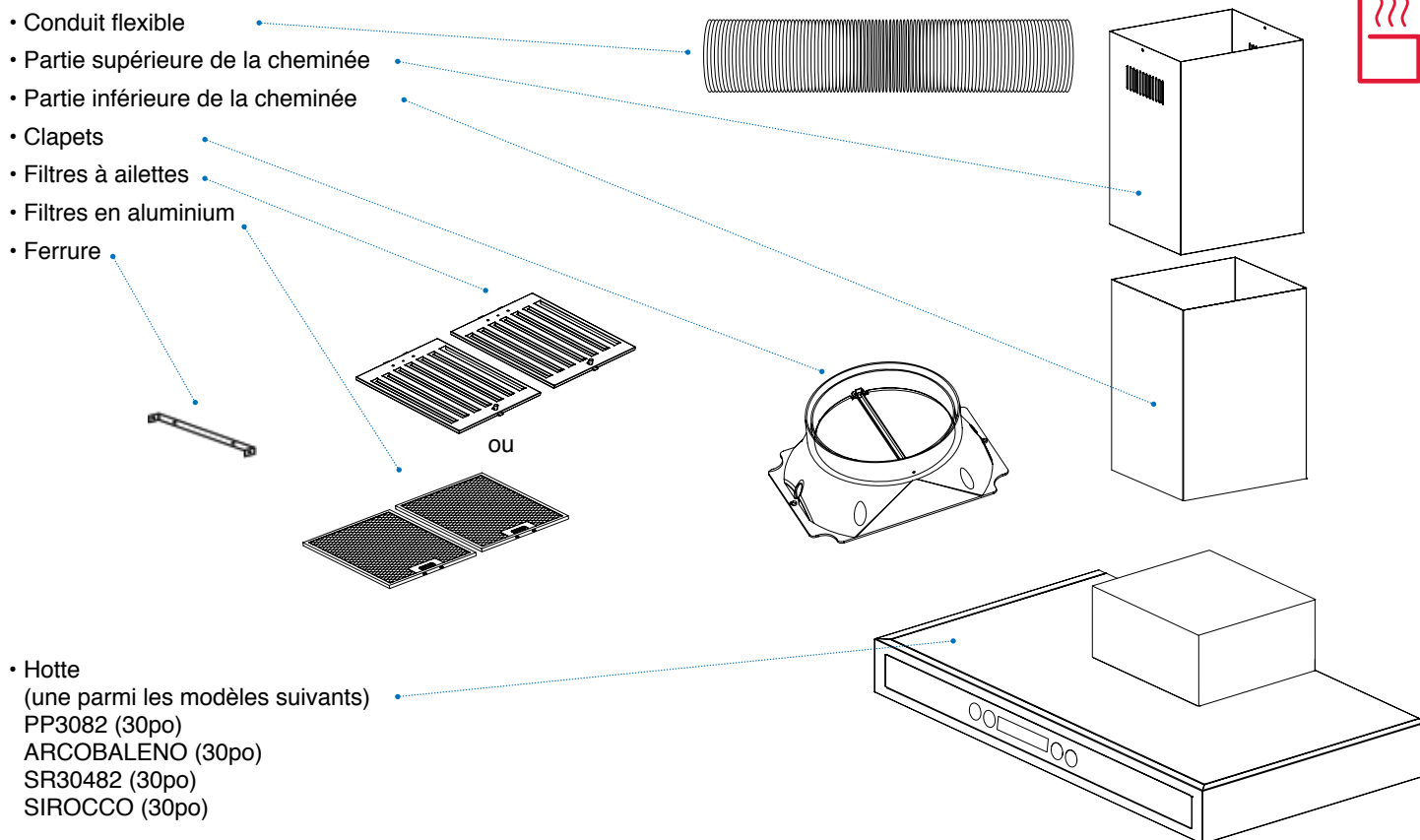

Description	Quantité
Boulons à ailettes	2 pièces
Conduit flexible	1 pièce
Crochets (selon le modèle)	2 pièces
Ferrures pour la cheminée	1 jeu
Guide d'installation / manuel d'utilisateur	1 livret
Vis et rondelles de 5 mm x 16 mm	4 jeux
Vis taraudeuses de 4 mm x 16 mm	6 pièces
Vis taraudeuses de 4 mm x 10 mm	16 pièces

† Certaines pièces sont déjà assemblées, le nombre de pièces peut donc différer.

LES PIÈCES INCLUSES DANS LA BOÎTE (Modèles Ilôt) †

- Conduit flexible
- Partie supérieure de la cheminée
- Partie inférieure de la cheminée
- Filtres à ailettes
- Filtres en aluminium
- Clapets
- Ferrures

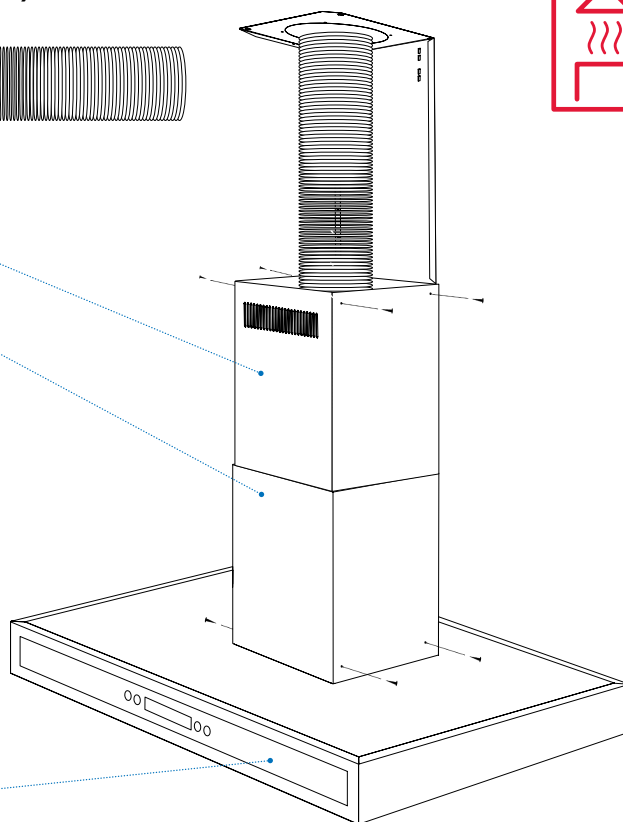
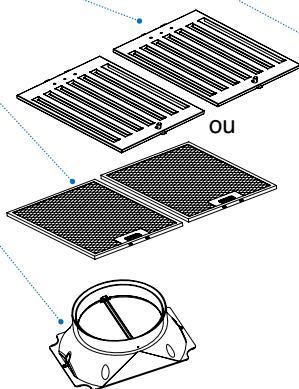
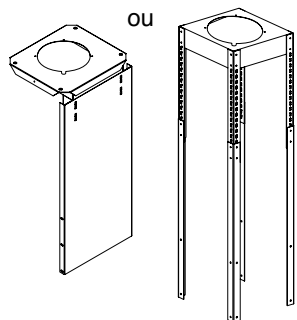
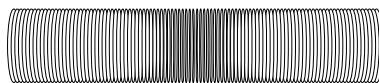

- Hotte
(une parmi le modèle suivant)
BVI36782 (36po)

Description	Quantité
Boulons à ailettes	2 pièces
Conduit flexible	1 pièce
Ferrures pour la cheminée (selon le modèle)	1 jeu
Guide d'installation / manuel d'utilisateur	1 livret
Vis et rondelles de 5 mm x 16 mm	4 jeux
Vis taraudeuses de 4 mm x 16 mm	6 pièces
Vis taraudeuses de 4 mm x 10 mm	16 pièces
Vis à bois	8 pièces

† Certaines pièces sont déjà assemblées, le nombre de pièces peut donc différer.

LES CONDITIONS DE VENTILATION

- La ventilation doit se faire vers l'extérieur, par le mur ou par le toit.
- **N'AMENEZ PAS** la ventilation dans un grenier ou dans un autre espace clos.
- **N'UTILISEZ PAS** de sortie d'air du genre « sortie de sècheuse » de 4 po (10,2 cm).
- Utilisez une sortie de métal ou d'aluminium seulement, le type rigide est recommandé.
- **N'UTILISEZ PAS** d'évent de plastique.
- Gardez toujours le conduit propre pour assurer une bonne circulation d'air.
- Faites les calculs suivants avant d'entreprendre l'installation :
 1. La distance du plancher au plafond;
 2. La distance entre le plancher et le dessus du comptoir ou de la cuisinière;
 3. La distance entre le dessus du comptoir ou de la cuisinière et la hotte (une distance de 28 po à 31 po (71 cm à 79 cm) est recommandée*);
 4. La hauteur de la hotte et du dessus du conduit.

Pour obtenir une efficacité maximale et silencieuse, nous recommandons de respecter les consignes suivantes :

- Une distance de 28 po à 31 po (71 cm à 79 cm) entre le dessus du comptoir ou de la cuisinière et la hotte*.
- Il est recommandé de diriger le conduit de ventilation de la hotte verticalement et installez la sortie sur le toit au moyen d'un tuyau rond de 6 po (15 cm) ou plus, en métal ou en aluminium.
- Le format du conduit doit être uniforme.
- N'utilisez pas plus de trois coudes de 90°.
- Si vous utilisez plus d'un coude, assurez-vous de conserver une distance de 24 po (61 cm) de conduit droit entre les coudes.
- **N'INSTALLEZ PAS** deux coudes ensemble.
- La longueur du conduit et le nombre de coudes doivent être gardés au minimum.
- Le conduit doit être muni d'un clapet. Si la sortie du toit ou du mur en a un, **N'UTILISEZ PAS** de clapet sur le dessus de la hotte (s'il est fourni).
- Utilisez du ruban métallisé (argent) ou du ruban adhésif entoilé (duct tape) pour sceller les joints.
- Utilisez un calfeutrant pour refermer l'ouverture extérieure, autour de la sortie.

LA HAUTEUR ET LE DÉGAGEMENT

Ces spécifications s'appliquent également aux hottes pour îlot

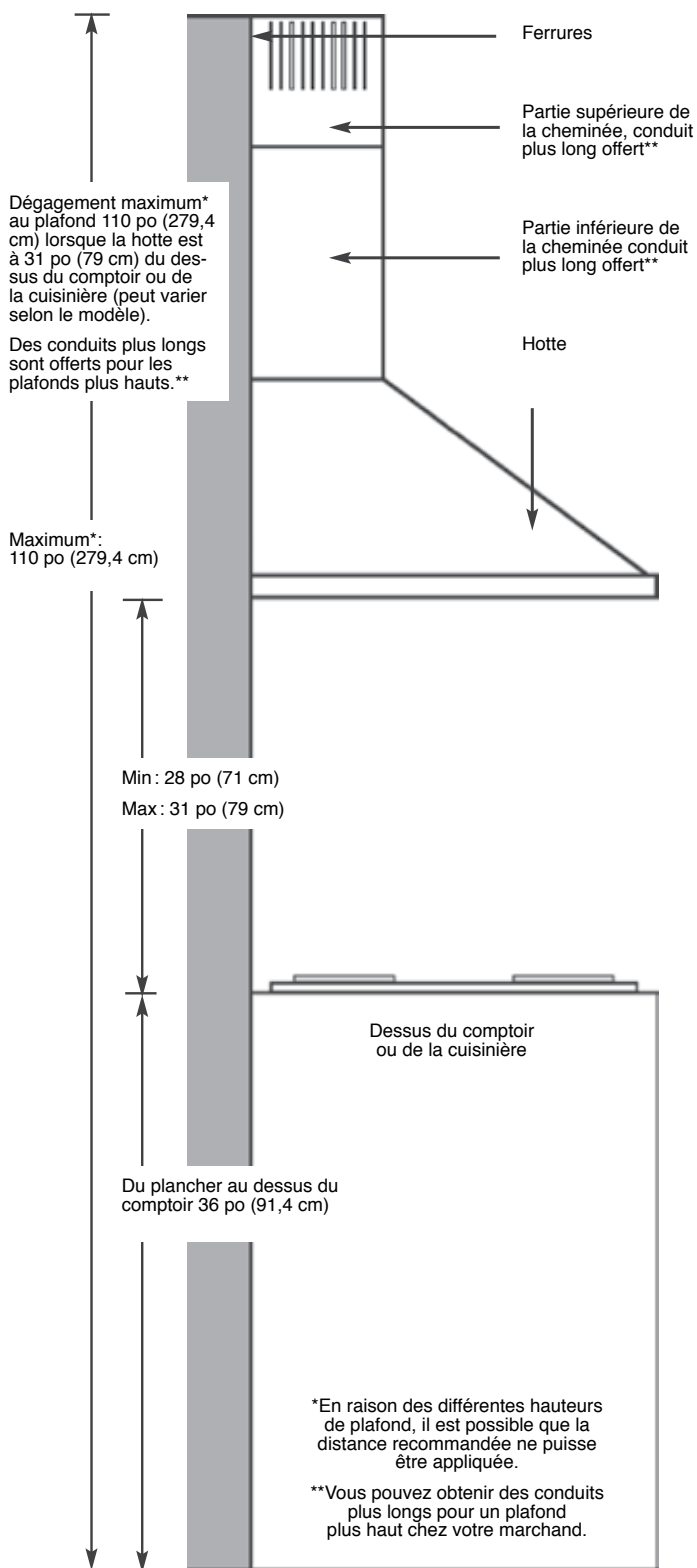

IMPORTANT :

- Pour obtenir une efficacité maximale de la ventilation vous devez utiliser un conduit rond de 6 po (15 cm, courant pour cette hotte) ou un conduit rectangulaire de 3 1/4 po X 10 po (8,25 cm X 25 cm, vendu séparément).
 - Un tube flexible de 6 po (15 cm) est fourni pour vous faciliter l'installation. Si possible, utilisez toujours un conduit de métal ou d'aluminium rigide pour faire la liaison avec le conduit fourni et ainsi maximiser la ventilation.
 - Veuillez utiliser le tableau des **CALCULS DE LONGUEUR DE CONDUIT** pour obtenir la longueur totale du conduit lorsque vous utilisez les coudes, les rallonges et la sortie.
 - Lorsque c'est possible, veillez à **TOUJOURS** réduire le nombre de coudes et de rallonges. Si vous devez utiliser un long conduit, augmentez le format de 6 po à 7 po ou 8 po (15 cm à 17,7 cm ou 20,3 cm). Si vous devez utiliser un raccord de réduction, installez-en un long plutôt qu'un court. Le fait de réduire la dimension du conduit limitera la capacité de la ventilation et diminuera la ventilation. Conséquemment, réduisez la dimension du conduit le plus loin possible de l'ouverture de la hotte.
 - Si des coudes et des rallonges sont nécessaires, installez-les le plus loin possible de l'ouverture de la hotte et le plus espacé possible.
 - La distance entre le dessus du comptoir ou de la cuisinière et la hotte devrait être au minimum de 28 po (71 cm) et au maximum de 31 po (78,8 cm)*.
 - Il est important d'installer la hotte à distance prescrite, Une hotte installée trop basse pourrait être endommagée par la chaleur et pourrait même présenter un danger d'incendie, alors qu'une hotte installée trop haute perdrait de sa capacité d'aspiration.
 - Si vous les avez, veuillez consulter les consignes du fabricant de la cuisinière en matière de dégagement au-dessus de la table de cuisson et ses recommandations quant à la hauteur d'installation de la hotte.
- *En raison des différentes hauteurs de plafond, il est possible que la distance recommandée ne puisse être appliquée.

Format minimum du conduit :

- Rond, 6 po (15 cm).
- Rectangulaire, 3 1/4 po X 10 po (8,25 cm X 25 cm) minimum (un adaptateur du conduit de 6 po (15 cm) à celui de 3 1/4 po X 10 po (8,25 cm X 25 cm) est requis et n'est pas fourni).

LES CALCULS DE LA LONGUEUR DU CONDUIT DE VENTILATION

Pour calculer la longueur du conduit, vous devez déduire un pied (12 po ou 30,48 cm), pour chaque pièce de conduit utilisé, de la longueur maximum du conduit.

CALCULS DE LA LONGUEUR DU CONDUIT	
	Longueur maximale recommandée
Conduit de 6 po (15 cm) ou de 3 1/4 po X 10 po (8,25 cm X 25 cm)	50 pi (15,24 m)
Déduction de la pièce de conduit	
Chaque coude de 90°	9 pi (2,74 m)
Chaque coude de 45°	5 pi (1,52 m)
Chaque rallonge de 6 po (15 cm) ou de 3 1/4 po X 10 po (8,25 cm X 25 cm)	7 pi (2,13 m)
Sortie murale avec clapet	0 pi (0 m)
Sortie sur le toit avec clapet	0 pi (0 m)

Exemple de calcul :

Une sortie sur le toit, deux coudes de 90° et un coude de 45° :

$0 \text{ pi} + 9 \text{ pi} + 9 \text{ pi} + 5 \text{ pi} = 23 \text{ pi}$ utilisés

$0 + 2,74 \text{ m} + 2,74 \text{ m} + 1,52 \text{ m} = 7 \text{ m}$ utilisés.

Déduire 23 pi (7m) du total de 50 pi (15,24 m), il reste **27 pi (8,24 m)** maximum pour la longueur du conduit droit.

LES MÉTHODES DE VENTILATION

- Cette hotte est conçue pour une sortie extérieure, au mur ou sur le toit.
- Pour une installation murale, il faut utiliser un coude de 90°.

IMPORTANT :

- **NE FAITES JAMAIS** évacuer l'air ou ne terminez pas l'installation du conduit dans les murs, dans un vide sanitaire, dans un plafond, dans le grenier ou dans le garage, mais toujours à l'extérieur.
- N'utilisez que des conduits en métal ou en aluminium.
- Fixez tous les joints avec des vis à métal et scellez les joints avec du ruban métallisé (argent) ou du ruban adhésif entoilé (*duct tape*).
- Utilisez un calfeutrant pour refermer l'ouverture extérieure, autour de la sortie.

Sortie horizontale au mur

Sortie verticale sur le toit

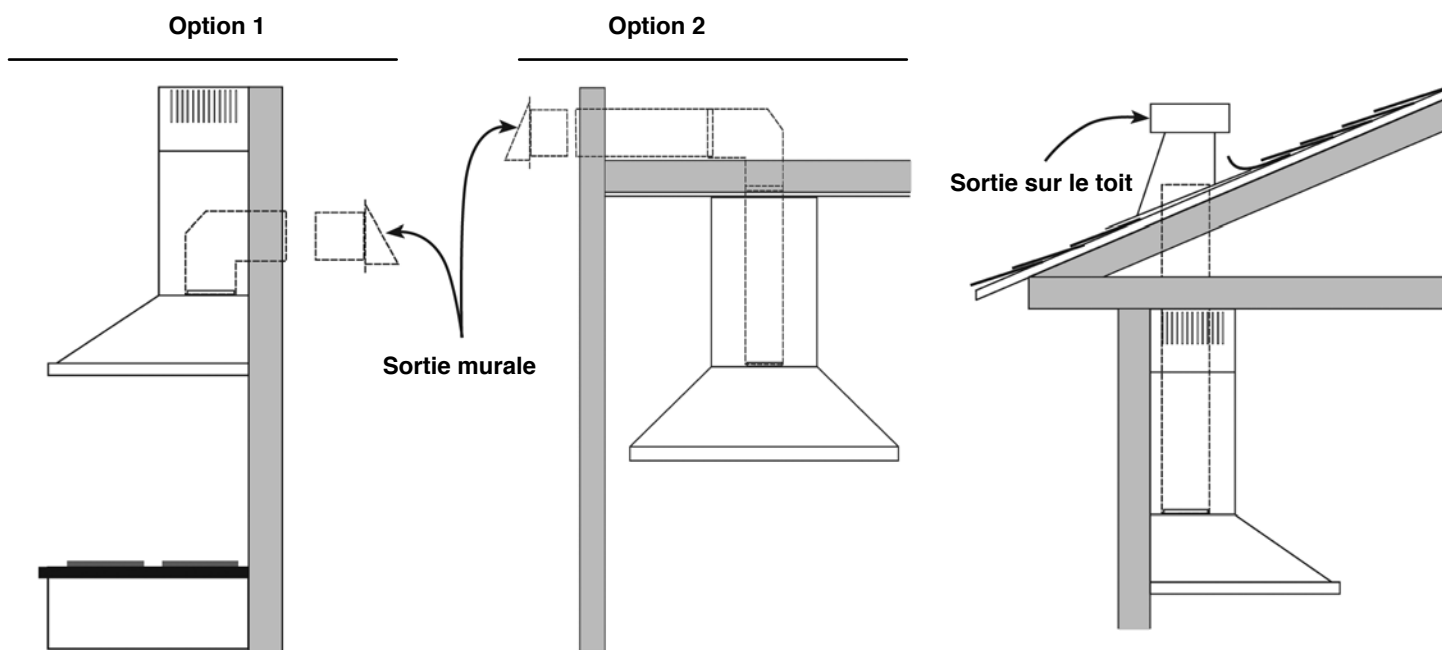

LES EXIGENCES ÉLECTRIQUES

**IMPORTANT : Veuillez vous conformer aux normes et au code en vigueur.
(Veuillez consulter un électricien qualifié pour le raccordement électrique)**

Le client est responsable de :

- Communiquer avec un électricien qualifié pour l'installation.
- S'assurer que les installations électriques sont adéquates et conformes aux normes les plus récentes*** des organismes suivants : *National Electrical Code*, ANSI/NFPA70, ou C22. 1-94 de CSA, ou du Code canadien de l'électricité, partie 1 et C22. 2 no 0-M91, et de toutes les normes et de toutes les réglementations locales.
- Si le code le permet et qu'un fil de mise à la terre individuel est utilisé, nous recommandons qu'un électricien confirme que la mise à la terre est conforme.
- Un circuit autonome de 15 ampères, de 120 V 60 Hz est requis.
- N'utilisez pas un tuyau de gaz pour relier la mise à la terre.
- Ne mettez pas un fusible dans un circuit neutre ou un circuit de mise à la terre.
- **RISQUE D'ÉLECTROCUTION.** Cette hotte doit être munie d'une mise à la terre appropriée. Vérifiez avec un électricien qualifié si vous avez des doutes à ce sujet.
- La hotte devrait être branchée directement à une boîte à fusibles ou à disjoncteurs au moyen d'un fil de cuivre à armature flexible ou à gaine non métallique. Un serre-câble approuvé CSA ou UL doit être utilisé à chaque bout du câble de l'alimentation électrique. N'utilisez pas de rallonge électrique ou d'adaptateur avec cet appareil.
- La hotte doit être branchée à l'aide d'un conducteur de cuivre seulement.
- Veuillez à toujours utiliser la prise fournie. Si c'est impossible, assurez-vous de joindre les trois fils aux conducteurs en place avec des connecteurs de fils selon le code de couleur suivant : noir au « vivant », blanc au neutre et vert à la mise à la terre.

Le calibre du câble électrique (fil de cuivre seulement) et les branchements doivent répondre aux normes pour cet appareil, comme spécifié sur l'étiquette de classification du modèle. Le calibre du câble doit respecter les exigences et les normes les plus récentes*** des organismes suivants : *National Electrical Code*, ANSI/NFPA 70, ou C22. 1-94 de CSA, ou du Code canadien de l'électricité, partie 1 et C22. 2 no 0-M91, et de toutes les normes et toutes les réglementations locales. Des raccordements approuvés CSA ou UL doivent être installés à chaque bout du câble d'alimentation (à la hotte et dans la boîte de jonction).

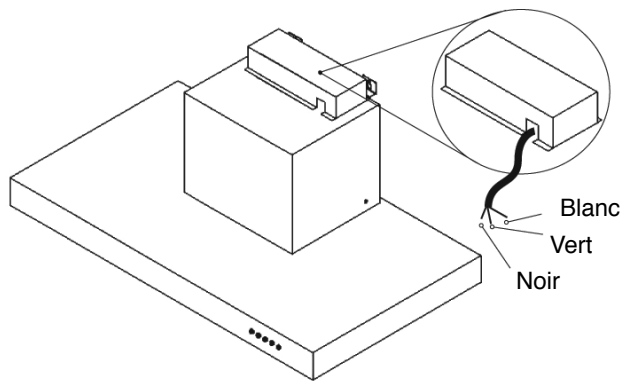



! MISE EN GARDE

DANGER D'ÉLECTROCUTION !

Ne tentez pas de faire l'entretien d'un appareil sous tension. Débranchez la source d'électricité avant d'effectuer l'entretien. Le fait de toucher aux branchements électriques ou aux circuits électriques à l'intérieur de cette hotte alors qu'elle est sous tension peut provoquer des blessures graves, des dommages à la propriété ou même la mort.

LES PRÉPARATIONS

Préparations préalables :

1. Vous devez lire le guide d'installation et le manuel d'utilisation au complet, comprendre les instructions et les mises en garde qui y sont données.
2. Vous devez vous familiariser avec les commandes de la hotte en lisant **L'UTILISATION DE LA HOTTE** à la page 12 ou 13.
3. Déposez la hotte sur une surface plane et stable. Branchez la hotte à une prise de courant (veuillez vous référer à l'étiquette de produit pour connaître la tension convenable pour cet appareil) et vérifiez que rien n'est entré dans les ouvertures de ventilation avant de la mettre en marche. Vérifiez tous les fonctionnements de la hotte en lisant **L'UTILISATION DE LA HOTTE** à la page 12 ou 13.
4. Placez toutes les pièces fournies et les outils nécessaires sur une surface plane et stable. Assurez-vous d'avoir toutes les pièces énumérées à la page 4.
5. Retirez délicatement la pellicule protectrice de plastique blanc qui recouvre la cheminée et la hotte.



MISE EN GARDE

POIDS EXCESSIF

Trois personnes ou plus sont requises pour installer cette hotte. Des blessures à la colonne vertébrale peuvent survenir si cet avertissement n'est pas observé.

Préparations :

NOTE : Pour éviter d'endommager votre hotte, assurez-vous que rien n'entre dans les ouvertures de ventilation.

1. Trouvez, au plafond, le centre de l'endroit où la hotte sera installée et faites-y une marque. Assurez-vous qu'il y a un dégagement suffisant dans le plafond ou dans le mur pour installer le conduit.
2. En raison du poids et de la taille de cet appareil, veuillez vous assurer que la structure et la charpente du plafond sur lequel il sera fixé sont stables et solides.
3. Mettez une couverture épaisse sur le comptoir et sur la table de cuisson de la cuisinière pour les protéger de tout accident et de toute saleté. Retirez tout objet dangereux qui se trouverait à proximité pendant l'installation.
4. Faites des marques au plafond pour indiquer l'endroit où seront installés les ferrures, le conduit et le câble électrique. Utilisez une perceuse ou une scie sauteuse pour faire les ouvertures requises (consultez **LES CONDITIONS DE VENTILATION** à la page 5 et **LES EXIGENCES ÉLECTRIQUES** à la page 8).
5. Débranchez l'alimentation électrique principale. Préparez le câble électrique et installez-le dans le plafond. Laissez pendre environ 12 po (30,5 cm) de câble du plafond. Ne réalimentez pas l'électricité avant d'avoir terminé le câblage.
6. Débranchez le câble d'alimentation et retirez les filtres d'aluminium en appuyant sur le taquet et tirez délicatement sur les filtres.
7. Mettez les filtres de côté jusqu'à ce que la hotte soit installée convenablement.



MISE EN GARDE

BLESSURES GRAVES

L'éventail en mouvement peut occasionner des blessures graves. Tenez-vous à l'écart de l'éventail lorsque le moteur fonctionne.



MISE EN GARDE

BLESSURES GRAVES

Les rebords de la hotte peuvent être très coupants. Veuillez porter des gants de protection s'il était nécessaire de retirer des pièces pour l'installation, le nettoyage ou le service.

INSTALLATION (Modèles muraux)

(Veuillez consulter la page 5 pour les pièces fournies*)



MISE EN GARDE

POIDS EXCESSIF

Trois personnes ou plus sont requises pour installer cette hotte. Des blessures à la colonne vertébrale peuvent survenir si cet avertissement n'est pas observé.

1. Repérez l'endroit idéal pour installer la hotte. Percez deux trous d'un diamètre maximal de 5/8 po (16 mm).
2. Insérez deux boulons à ailettes et ajustez deux vis taraudeuses de 4 mm X 16 mm. Assurez-vous d'utiliser les bons ancrages pour le type de mur où vous faites l'installation.
3. Accrochez votre hotte aux vis par les trous qui se trouvent derrière votre hotte. Les trous sont plus grands que les étriers afin de vous permettre d'ajuster le tout horizontalement. Le fond de votre hotte devrait être à entre 28 po et 31 po au-dessus de la surface de cuisson.
4. Serrez les vis jusqu'au bout de façon à maintenir la hotte en place.
5. Installez les entrées du conduit en utilisant 6 vis taraudeuses de 4 mm X 16 mm, ensuite installez le tube en aluminium.
6. Joignez le tube d'aluminium au système d'aération extérieur. Assurez-vous que tous les joints sont étanches et bien scellés. L'usage du ruban adhésif entoilé (duct tape) est recommandé.
7. Placez les parties supérieure et inférieure de la cheminée sur la hotte comme à l'illustration 4. Glissez le couvercle du dessus sur les ferrures de la cheminée. Utilisez quatre vis taraudeuses de 4 mm X 10 mm pour fixer la partie supérieure de la cheminée à ses ferrures. Finalement, fixez la partie inférieure de la cheminée à la hotte en utilisant deux vis taraudeuses de 4 mm X 10 mm.



Liste des modèles :

PP30382 (30 po)
ARCOBALENO (30 po)
SR30482(30 po)
SIROCCO (30 po)

vue arrière

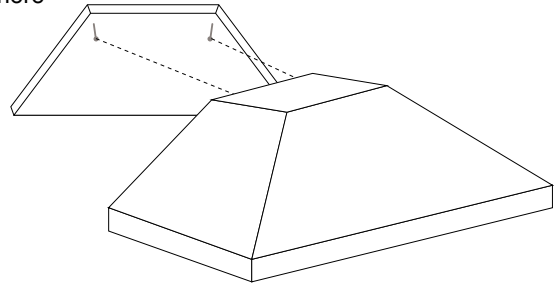

vue de face

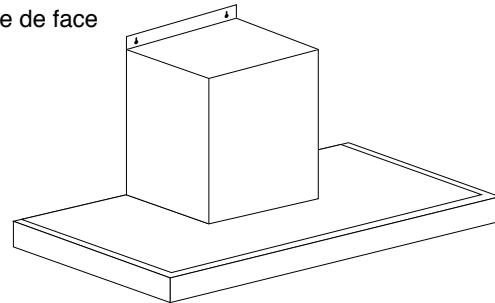
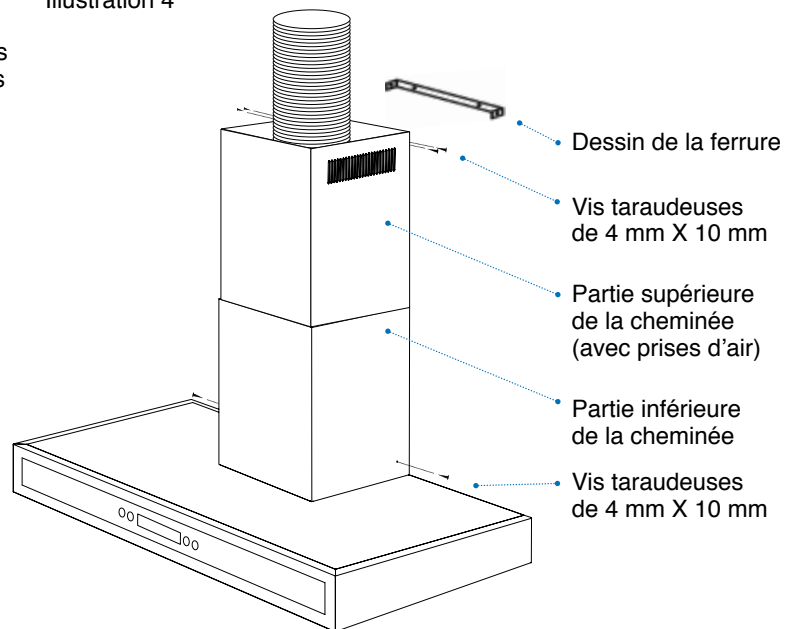

Illustration 4



MISE EN GARDE

DANGER D'ÉLECTROCUTION !

Ne tentez pas de faire l'entretien d'un appareil sous tension. Débranchez la source d'électricité avant d'effectuer l'entretien. Le fait de toucher aux branchements électriques ou aux circuits électriques à l'intérieur de cette hotte alors qu'elle est sous tension peut provoquer des blessures graves, des dommages à la propriété ou même la mort.

NOTE : Certaines pièces sont déjà assemblées, le nombre de pièces peut donc différer.

L'INSTALLATION (modèles IIôt)

(Veuillez consulter la page 6 pour les pièces fournies)



1. Repérez l'endroit idéal pour installer la hotte. Assurez-vous que les Solives de plafond offrent un support adéquat pour la hotte suspendue, au besoin ajoutez du renforcement entre les solives afin de visser la ferrure de support solidement dans le bois (voir Illustrations).

ATTENTION : L'installation **NE DOIT EN AUCUN CAS** être fixé uniquement dans le gypse, le tout doit être vissé dans la structure de bois sous le panneau de gypse.

2. Marquez et découpez un cercle de 7 1/2 po de diamètre pour le conduit flexible dans le panneau de gypse au centre du carré de support formé par les solives.
3. Alignez la plaque de support supérieure au plafond avec le trou percé à l'étape 2. et fixez le tout solidement avec les vis à bois fournies.
4. Fixez les tiges de ferrures à la plaque de support supérieure, ajuster les tiges à la longueur nécessaire (voir schéma p.7) et verrouillez les en utilisant seize (16) Vis Taraudeuses à tête Phillips 4mm x 8mm comme le montre l'illustration 5 ou 6 selon votre modèle.

ATTENTION : S'assurer que le montage du châssis de support est bien fixé avant de le relâcher!

5. Insérez les parties supérieure et inférieure de la cheminée sur la ferrure de la cheminée sans les fixer (maintenir en place temporairement avec du ruban pour effectuer l'étape 6).
6. Accrochez la hotte en fixant les tiges de ferrures au boîtier de la hotte à l'aide des vis fournies à cet effet.
7. Joignez le conduit flexible au système d'aération extérieur. Assurez-vous que tous les joints sont étanches et bien scellés. L'usage du ruban adhésif entoilé (duct tape) est recommandé.
8. Acheminez le fil d'alimentation électrique le long du conduit flexible et par l'ouverture du plafond et complétez le branchement électrique à la boîte de jonction.

ATTENTION : L'étape du branchement électrique devrait être effectué par un électricien certifié qui fera l'installation correctement, suivant les normes en vigueur et assurera ainsi la conformité de votre installation.

9. Une fois le branchement électrique complété, assurez-vous que la hotte fonctionne correctement (ventilateur et lumières) (voir p.14).
10. Glissez les parties supérieure et inférieure de la cheminée sur la ferrure de la cheminée comme le montre l'illustration 5 ou 6 selon votre modèle. Utilisez quatre vis taraudeuses de 4 mm x 10 mm pour fixer la partie supérieure de la cheminée à ses ferrures. Finalement, fixez la partie inférieure de la cheminée à la hotte en utilisant deux vis taraudeuses de 4 mm X 10 mm.



NOTE : Certaines pièces sont déjà assemblées, le nombre de pièces peut donc différer.



Modèle :

BVI36782 (36 po)

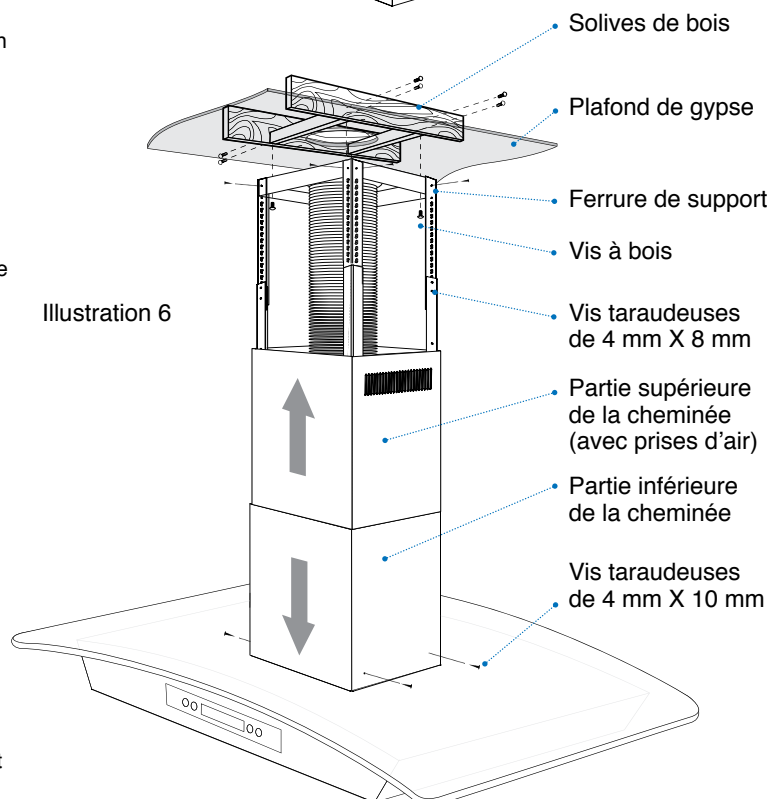
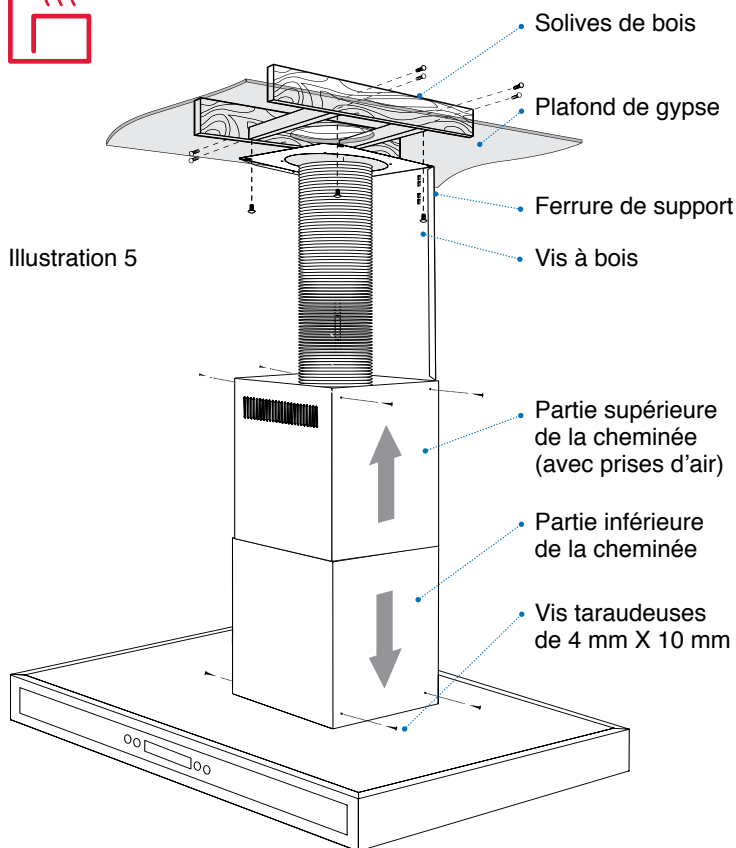

LE DÉPANNAGE



1. Si la hotte ou les lumières ne fonctionnent pas après l'installation :

- Vérifiez que la hotte est bien branchée au secteur, assurez-vous que les interrupteurs sont bien en position « allumé » (**ON**), que les fusibles sont en bon état et que le câblage est bien fait.
- Changez les ampoules pour être certain qu'il ne s'agit pas d'ampoules défectueuses. Consultez le chapitre **LE REMPLACEMENT DES AMPOULES** à la page 16.

2. Il y a une vibration lorsque le ventilateur fonctionne :

- La hotte n'est sans doute pas bien fixée au mur ou au plafond, veuillez vérifier avec l'installateur.

3. La puissance du ventilateur semble faible :

- Assurez-vous que le format du conduit utilisé est d'au moins 6 po (15 cm) ou 3 1/4 po X 10 po (8,25 cm X 25 cm). La hotte **NE FONCTIONNERA PAS BIEN** si le format n'est pas suffisant. Par exemple, un conduit de 8 po (20,3 cm) sur un trou de 6 po (15 cm) ne sera pas adéquat.
- Vérifiez que le conduit n'est pas bouché ou que les clapets sont installés correctement et qu'ils s'ouvrent bien. Un grillage à mailles serrées à l'embouchure extérieure pourrait obstruer la circulation d'air.

4. Les lumières s'allument, mais le ventilateur ne fonctionne pas du tout, ou il est pris, ou il fait du bruit :

- Le ventilateur peut être bloqué ou peut froter le fond de la hotte en raison de dommages occasionnés dans le transport. Appelez votre Marchand immédiatement.¹

5. La ventilation vers l'extérieur ne se fait pas adéquatement :

- Assurez-vous que la distance entre la table de cuisson de votre cuisinière et le dessous de la hotte est bien comprise entre 28 po (71 cm) et 31 po (78,7 cm). En raison des différentes hauteurs de plafond, il est possible que la distance recommandée ne puisse être appliquée.
- Faites réduire le nombre de coudes et la longueur du conduit.
- Vérifiez que tous les joints sont bien faits, qu'ils sont bien scellés.
- Assurez-vous que la haute vitesse est utilisée lorsque vous cuisinez beaucoup.

¹ Vous trouverez ces informations sur votre facture.

NOTE: Pour toutes les autres demandes, veuillez vous présenter chez votre marchand.



Une compagnie canadienne 🍁 A Canadian company

Installation guide and user's manual for kitchen range hoods (Mural and Island)



Mural models list:

PP30382 (30")
ARCOBALENO (30")
SR30482 (30")
SIROCCO (30")



Island model list:

BVI36782 (36")

Your model for future reference:

Read and save these instructions.

NOTICE:

To the installer: Leave this guide with the homeowner.

To the homeowner: Keep this guide for future reference.

- Put a checkmark next to your hood model on this page for future reference.



Mural kitchen hoods.

PP30382 (30 po)



ARCOBALENO (30 po)



SR30482 (30 po)



SIROCCO (30 po)



Ceiling suspended kitchen hoods (Island).

BVI36782 (36po)



TABLE OF CONTENTS

INSTALLATION

Your model for future reference	2
Table of contents	3
Tools needed	3
Safety notice	4
Parts supplied (Mural models)	5
Parts supplied (Island models)	6
Venting requirements	7
Installation height & clearance	7
Calculating vent system length	8
Venting methods	9
Electrical requirements	10
Preparations	11
Installation (Mural models)	12
Installation (Island models)	13
Range hood operations	14
Electrical diagrams and certifications	15

USE AND CARE

Troubleshooting	16
-----------------------	----

TOOLS NEEDED

- Marker or pencil
- Level
- Utility knife
- Powered screwdriver or drill
- Measuring tape
- Flat-blade and Phillips screwdrivers

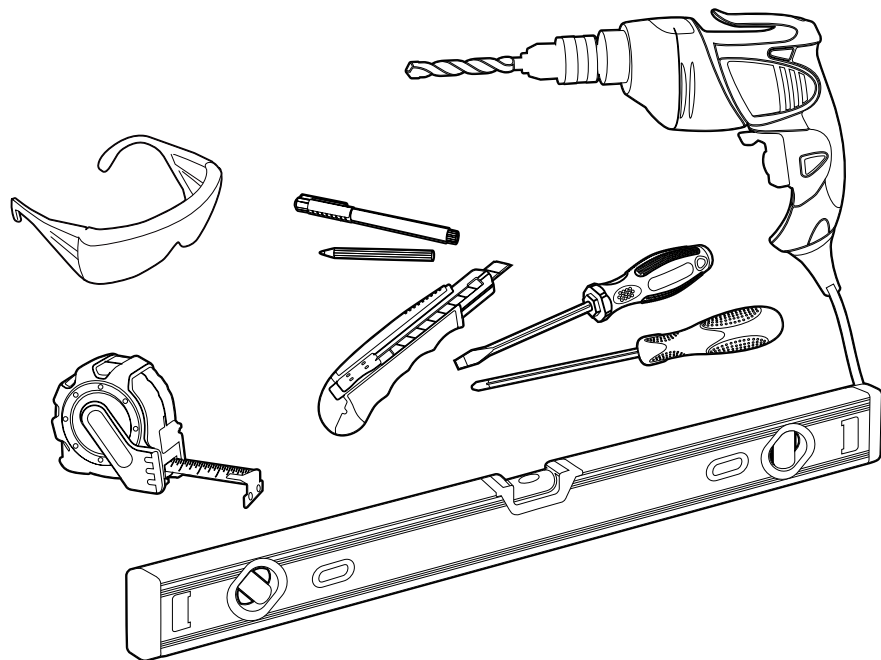

IMPORTANT — SAFETY NOTICE

Read all instructions before installing and operating this appliance.

- The installation in this manual is intended for qualified installers, service technicians or persons with similar qualified background. Installation and electrical wiring must be done by qualified professionals and in accordance with all applicable codes and standards, including fire-rated construction.
- **DO NOT** attempt to install this appliance yourself. Injury could result from installing the unit due to lack of appropriate electrical and technical background.
- Range hood may have very sharp edges; please wear protective gloves if it is necessary to remove any parts for installing, cleaning or servicing.
- Activating any switch (**ON**) before completing installation may cause ignition or an explosion.
- Due to the size and weight of this range hood, it is recommended that three persons or more proceed to the installation.

To reduce the risk of fire, electric shock, or injury to persons:

- For general ventilating use only. **DO NOT** use to exhaust hazardous or explosive materials and vapors.
- The combustion airflow needed for safe operation of fuel-burning equipment may be affected by the operation of this unit. Follow the heating equipment manufacturer's guidelines and safety standards such as those published by the National Fire Protection Association (NFPA), by the American Society of Heating, Refrigeration and Air Conditioning Engineers (ASHRAE), as well as those published by the Canadian and Québec authorities.
- Before servicing or cleaning the unit, switch the power to (**OFF**) at service panel and lock service panel to prevent power from being switched ON accidentally.
- Clean grease-laden surfaces frequently. To reduce the risk of fire and to disperse air properly, make sure to vent outside. **DO NOT** vent exhaust into spaces between walls, crawl spaces, ceiling, attics or garages.
- Ducted fans **MUST** always be vented to the outdoors.
- Use only metal ductwork.
- This unit **MUST** be grounded.
- Sufficient air is needed for proper combustion and exhausting of gases through the duct to prevent back drafting. † When cutting or drilling into wall or ceiling, be careful not to damage electrical wiring or other hidden utilities. † All electrical wiring must be properly installed, insulated and grounded.
- Old ductwork should be cleaned or replaced if necessary to avoid the possibility of a grease fire. † Check all joints on ductwork to insure proper connection and all joints should be properly taped. † Use this unit only in the manner intended by the manufacturer.
- Clean ventilating fan frequently.
- Always use cookware appropriate for the size of the surface element.



WARNING

This is the safety alert symbol. This symbol alerts you to potential hazards that can hurt you and others. All safety messages will follow the safety alert symbol and the word "WARNING".

The manufacturer and/or distributor/reseller decline all responsibilities in the event of failure to observe the instructions given here for installation, maintenance and suitable use of the product. The manufacturer and/or distributor/reseller further decline all responsibilities for injury due to negligence and the warranty of the unit automatically expires due to improper maintenance. The manufacturer and/or distributor/reseller will not be held responsible for any damages to personal property or real estate or any bodily injuries whether caused directly or indirectly by the range hood.

If you have questions, contact NAUTIKA.

PARTS SUPPLIED IN THE BOX (Mural models) †

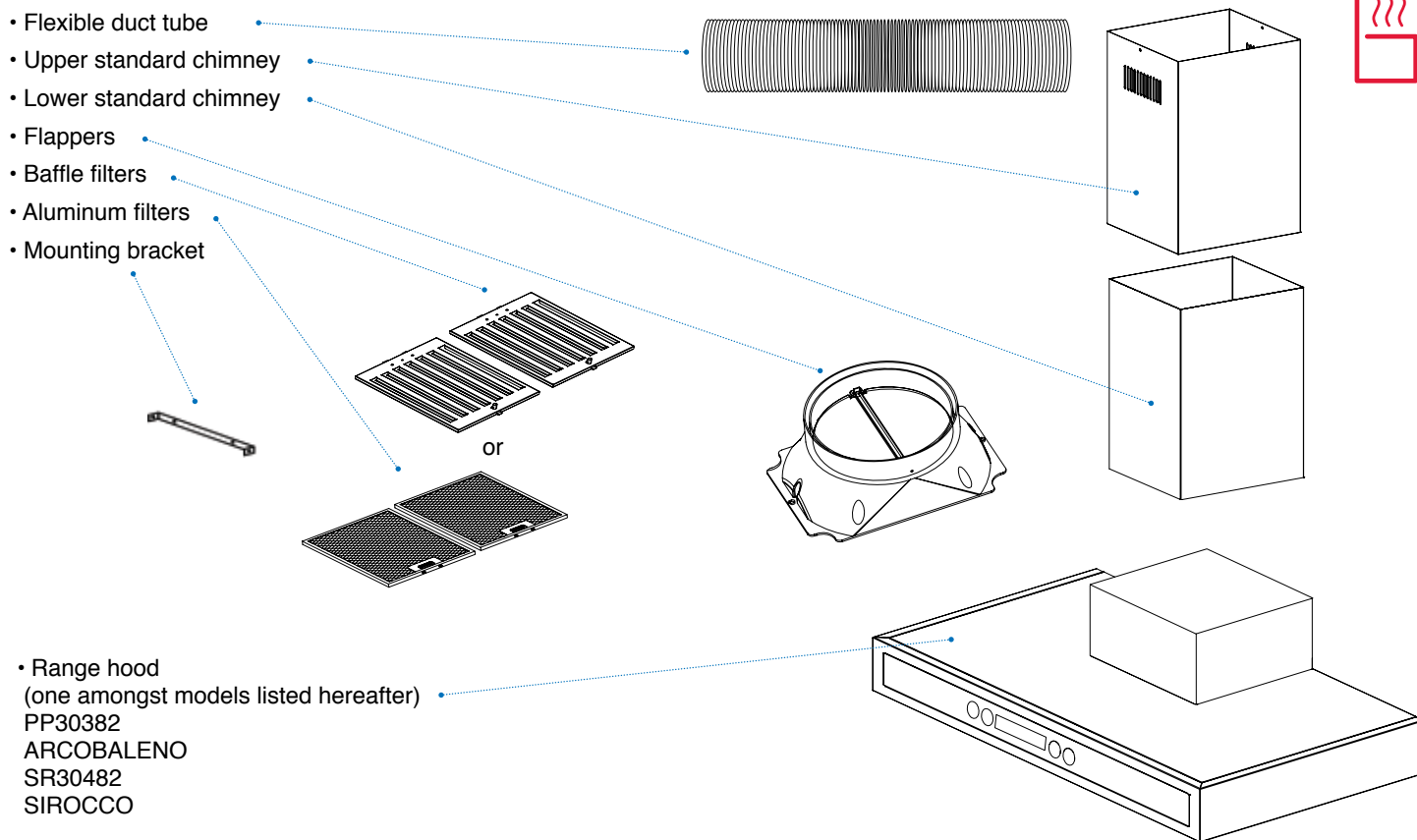

Description	Quantity
Toggle bolts	2 pieces
Duct set	1 piece
Body hook (vary with model)	2 pieces
Chimney mounting brackets	1 set
This installation / User guide	1 booklet
5 mm X 16 mm screws with washers	4 sets
4 mm X 16 mm tapping screws	6 pieces
4 mm X 10 mm tapping screws	16 pieces

† Some parts are already assembled, therefore the number of parts may differ.

PARTS SUPPLIED IN THE BOX †

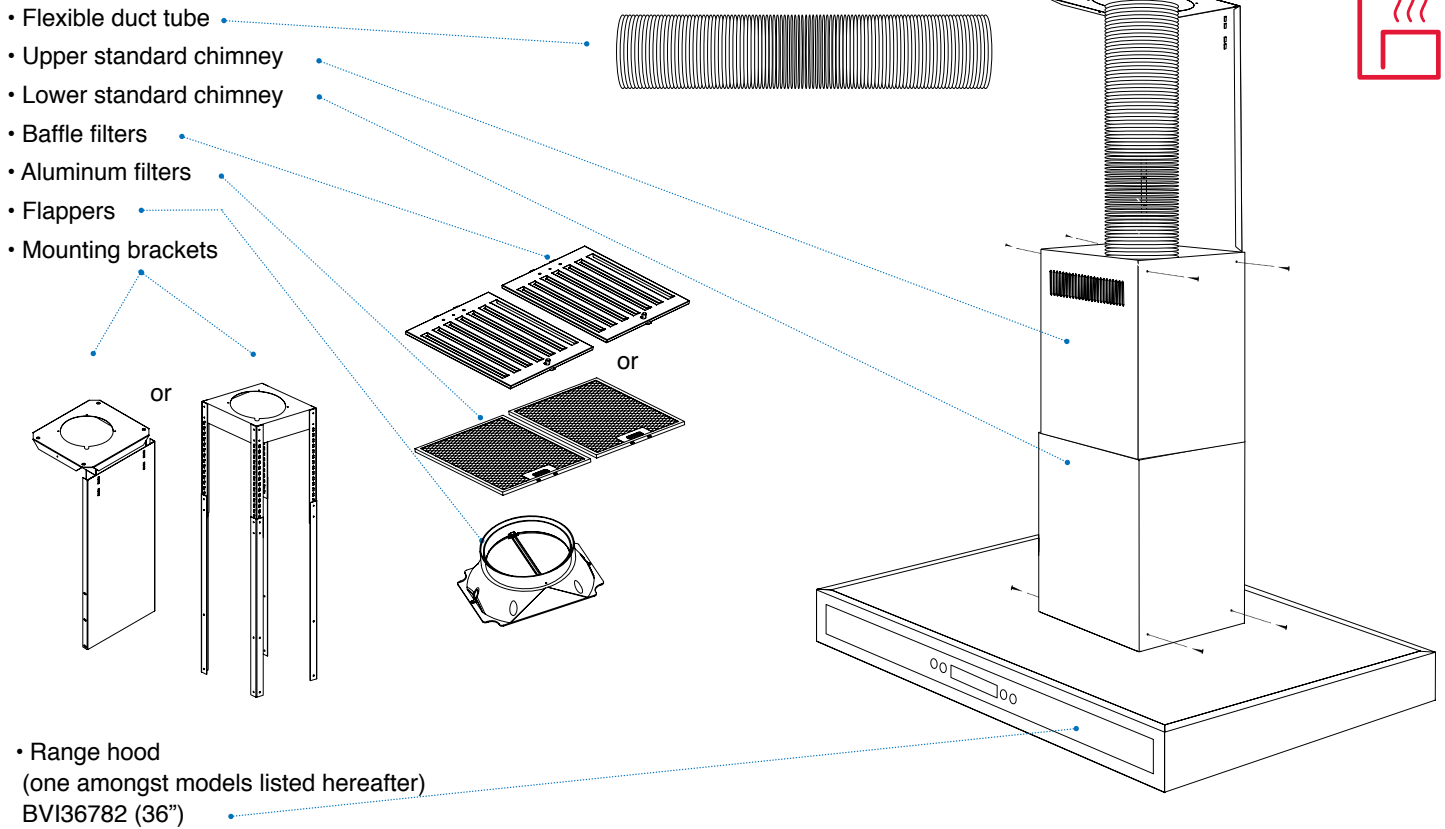

Description	Quantity
Toggle bolts	2 pieces
Duct set	1 piece
Body and Chimney brackets (vary with model)	2 pieces
This installation / User guide	1 booklet
5 mm X 16 mm screws with washers	4 sets
4 mm X 16 mm tapping screws	6 pieces
4 mm X 10 mm tapping screws	16 pieces
Wood screws	8 pieces

† Some parts are already assembled, therefore the number of parts may differ.

VENTING REQUIREMENTS

- Vent system must terminate to the outside (roof or side wall).
- **DO NOT** terminate the vent system in an attic or other enclosed area.
- **DO NOT** use 4"(10 cm) laundry-type wall caps.
- Use metal/aluminum vent only. Rigid metal/aluminum vent is recommended.
- **DO NOT** use plastic vent.
- Always keep the duct clean to ensure proper airflow.
- Calculate the following figures before installation:
 1. Distance from the floor to the ceiling.
 2. Distance between the floor to the countertop/stove.
 3. Distance between the countertop/stove to the range hood (recommended* 28" to 31" (71 cm to 79 cm)).
 4. Height of hood and duct cover.

For the most efficient and quiet operation:

- A distance of 28" to 31" (71 cm to 79 cm) is recommended* between stovetop and the bottom of range hood.
- It is recommended that the range hood be vented vertically through the roof through 6"(15 cm) or bigger round metal/aluminum vent work.
- The size of the vent should be uniform.
- Use no more than three 90° elbows.
- Make sure there is a minimum of 24" (61 cm) of straight vent between the elbows if more than one elbow is used.
- **DO NOT** install two elbows together.
- The length of vent system and number of elbows should be kept to a minimum to provide efficient performance.
- The vent system must have a damper. If roof or wall cap has a damper, **DO NOT** use damper (if supplied) on top of the range hood.
- Use silver tape or duct tape to seal all joints in the vent system.
- Use caulking to seal exterior wall or roof opening around the cap.

INSTALLATION HEIGHT AND CLEARANCE

These specifications also applies to the Island hoods

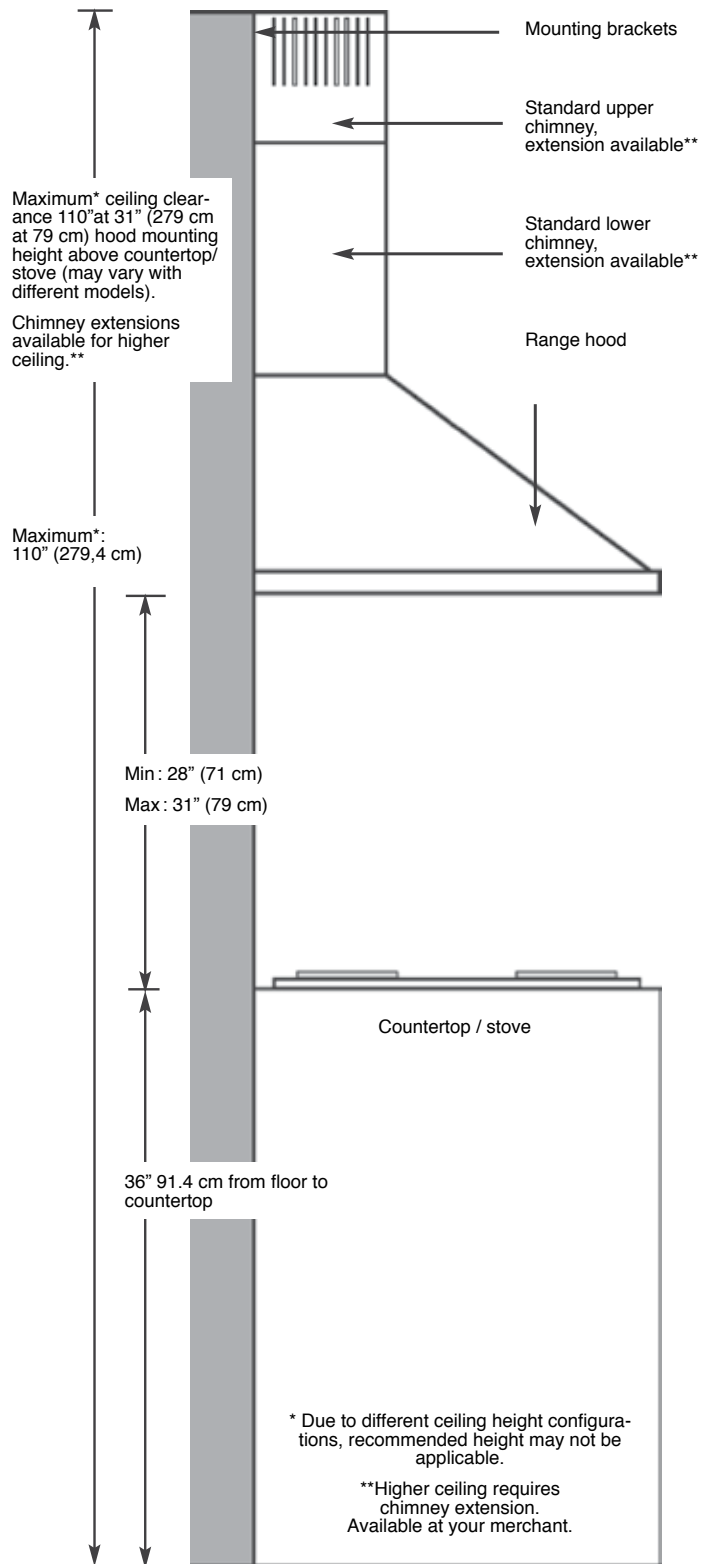

IMPORTANT:

- A minimum of 6" (15 cm) round (standard for this range hood) or 3 ¼" X 10" (8.25 cm X 25 cm) rectangular duct (purchased separately) must be used to maintain maximum airflow efficiency.
 - Flexible 6" (15 cm) round duct provided for convenience, always use rigid type metal/aluminum ducts if available to maximize airflow when connecting to provided duct.
 - Please use **DUCT RUN CALCULATION** below to compute the total available duct run when using elbows, transitions and caps.
 - **ALWAYS** when possible, reduce the number of transitions and turns. If long duct run is required, increase duct size from 6" to 7" or 8" (15 cm to 17.7 cm or 20.3 cm). If a reducer is used, install a long reducer instead of a pancake reducer. Reducing duct size will restrict airflow and decrease airflow, thus reduce duct size as far away from opening of hood as possible.
 - If turns or transitions are required: install as far away from opening of hood and as far apart, between 2, as possible.
 - Minimum mount height between stovetop to hood bottom should be no less than 28" (71 cm) and not more than 31" (78.8 cm)*.
 - It is important to install the hood at the proper mounting height. A hood mounted too low could result in heat damage and fire hazard; while a hood mounted too high will be hard to reach and will lose its performance and efficiency.
 - If available, also refer to stovetop manufacturer's height clearance requirements and recommended hood mounting height above range.
- *Due to different ceiling height configurations, recommended height may not be applicable.

Minimum duct size:

- Round, 6" (15 cm) minimum.
- Rectangular, 3 ¼" X 10" (8.25 cm X 25 cm) minimum (requires a 6" (15 cm) to 3 ¼" X 10" (8.25 cm X 25 cm) adaptor, not supplied).

CALCULATING VENT SYSTEM LENGTH

To calculate the length of the system you need to deduct the equivalent feet (12" or 30.48 cm) for each vent piece used in the system from the recommended maximum duct run.

DUCT RUN CALCULATION

CALCULS DE LA LONGUEUR DU CONDUIT	
	Recommended maximum run
6" (15 cm) or 3 ¼" X 10" (8.25 cm X 25 cm) duct	50 feet (15.24 m)
Vent piece deduction	
Each 90° elbow used	9 feet (2.74 m)
Each 45° elbow used	5 feet (1.52 m)
Each 6" (15 cm) or 3 ¼" X 10" (8.25 cm X 25 cm) transition used	7 feet (2.13 m)
Side wall cap with damper	0 feet (0 m)
Roof cap with damper	0 feet (0 m)

Duct run calculation example:

One roof cap, two 90° elbows and one 45° elbow used:

*0 feet + 9 feet + 9 feet + 5 feet = **23 feet** used*

*0 + 2.74 m + 2.74 m + 1.52 m = **7 m** used*

*Deduct 23 feet (7 m) from 50 feet (15.24 m), **27 feet (8.24 m)** maximum available for straight duct run.*

VENTING METHODS

- This range hood is factory set for venting through the roof or wall.
- To vent through a wall, a 90° elbow is needed.

IMPORTANT:

- **NEVER** exhaust air or terminate ductwork into spaces between walls, crawl spaces, ceiling, attics or garages. All exhaust must be ducted to the outside.
- Use metal/aluminum ductwork only.
- Fasten all connections with sheet metal screws and tape all joints with certified silver tape or duct tape.
- Use caulking to seal exterior wall or roof opening around the cap.

Horizontal wall venting

Vertical roof venting

Option 1

Option 2

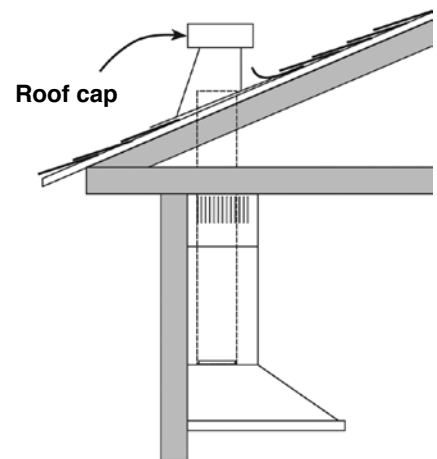
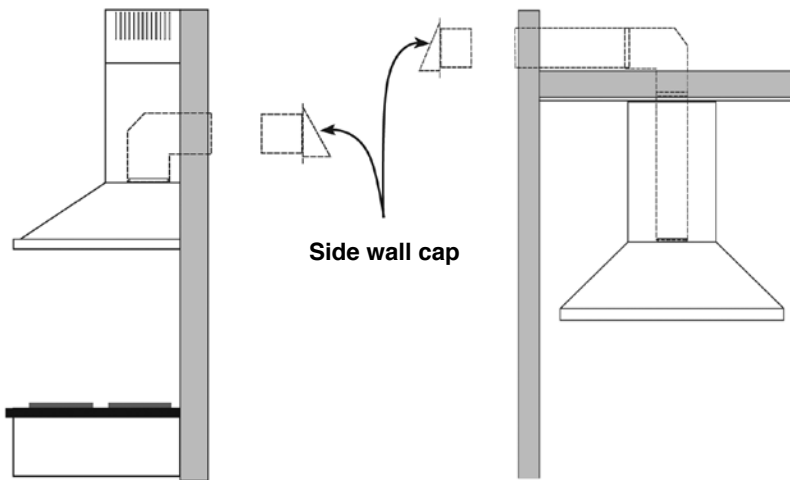

WALL-MOUNT INSTALLATION (Mural models)

(Please refer to page 5 for parts†)

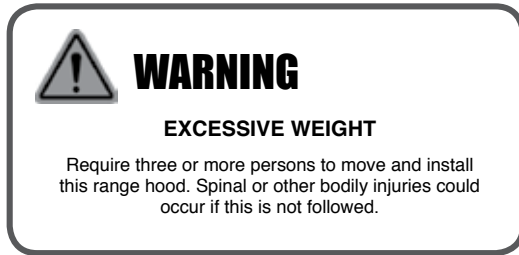

1. Locate an optimal location to place the range hood. Drill two holes with diameter not exceeding 5/8" (16 mm).
2. Insert two toggle bolts then fasten two 4 mm X 16 mm tapping screws. Be sure to use appropriate anchors for your wall.
3. Hang the hood from the brackets through the rectangular cut-outs on the back of the hood. Cut-outs are larger than the brackets to allow for horizontal adjustment. The bottom of the hood should be 28" to 31" above the cooking surface.
4. Tighten the screws to the end to maintain the range hood in place.
5. Install the duct set using six 4 mm X 16 mm tapping screws, then install aluminum duct tube.
6. Connect the duct tube to the exterior exhaust system. Make sure all joints are secured and air tight. Use of duct tape is recommended.
7. Place upper chimney and lower chimney over the body of the hood as shown in figure 4. Slide up the upper duct cover towards the chimney mounting bracket. Use four 4 mm X 10 mm tapping screws to secure the upper chimney onto the chimney mounting bracket. Finally secure the lower chimney to the hood body by using two 4mm X 10mm tapping screws.



Models list :

PP30382 (30")
ARCOBALENO (30")
SR30482 (30")
SIROCCO (30")

Rear vue

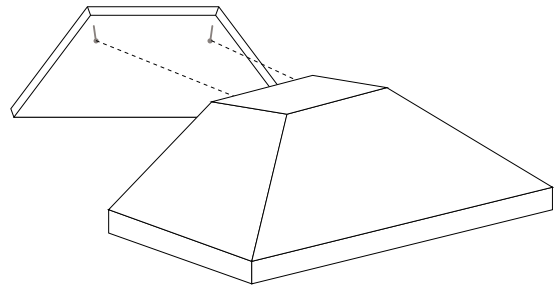

Front vue

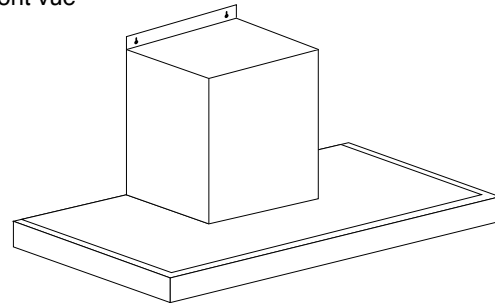
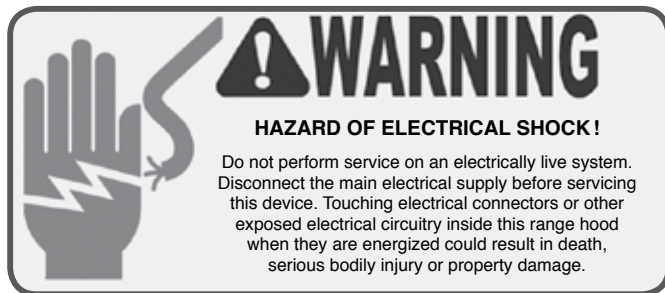
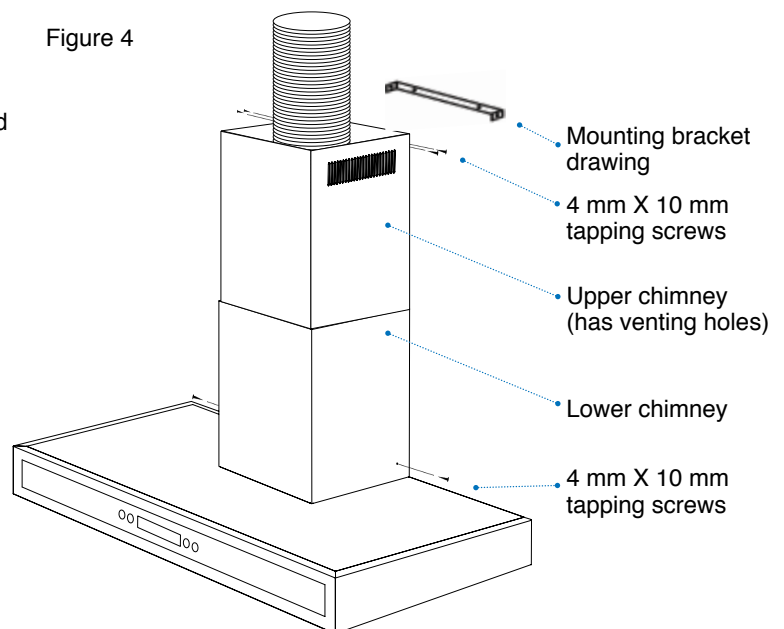

Figure 4



Note: Some parts are already assembled, therefore the number of parts may differ.

ISLAND INSTALLATION (Island models)

(Please refer to page 6 for parts†)

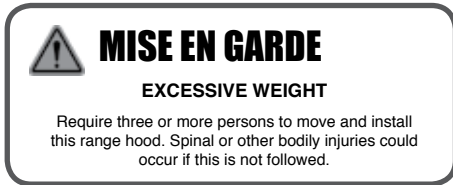

1. Find the perfect place to install the hood. Make sure the ceiling joists provide adequate support for the suspended hood, add support capacity between the joists if necessary to screw the support bracket securely into wood (see Figure 5 or 6 depending on your model).

CAUTION: Installation **MUST NEVER** be suspended only by the sheet-rock, the whole installation must be screwed into the solid wooden structure behind the ceiling gypsum.

2. Mark and cut a circle 7 1/2" in diameter for the flexible duct in the gypsum at the center of the square formed by the supporting joists.
3. Align the upper support plate to the ceiling to the hole made in the step 2. and firmly secure it with supplied wood screws.
4. Attach the bracket rods to the upper support plate, adjust the rods to the required length (see page 7) and lock using sixteen (16) Tapping Screws Phillips head 4mm x 8mm as shown in figure 5 or 6 depending on your model.

CAUTION: Make sure that the support frame is secured solidly before releasing !.

5. Insert the upper and lower parts of the chimney covers over the brackets without fixing them yet (temporarily hold in place with tape to allow step 6 execution).
6. Hang the hood by fixing rods brackets to the housing of the hood using the provided screws.
7. Join the flexible duct to the outside venting system. Make sure all joints are tight and well sealed. Duct tape is recommended.
8. Route the electrical cord along the flexible duct and through the ceiling opening and complete the electrical connection to the junction box.

CAUTION: The electrical connection operations should be carried out by a certified electrician who will install correctly, according to the standards and thus ensuring the conformity of your installation.

9. Once the electrical connection is completed, make sure that the hood is working properly (fan and light) (see page 14).
10. Slide the top and bottom chimney covers on the support bracket as shown in Figure 5 or 6 depending on your model. Use four tapping screws 4 mm x 10 mm to attach the top of the chimney to its hinges. Finally, attach the bottom of the chimney hood using two tapping screws 4 mm X 10 mm.

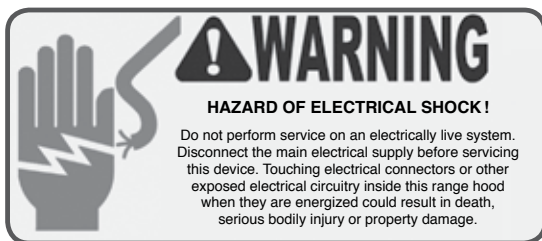

Note: Some parts are already assembled, therefore the number of parts may differ.



Model:
BVI36782 (36")

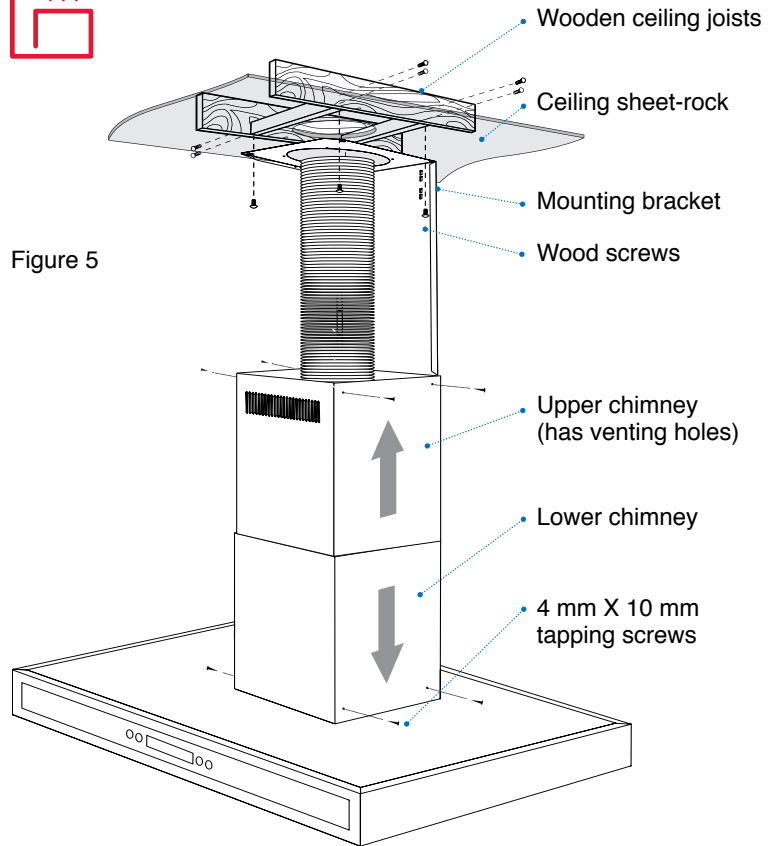

Figure 5

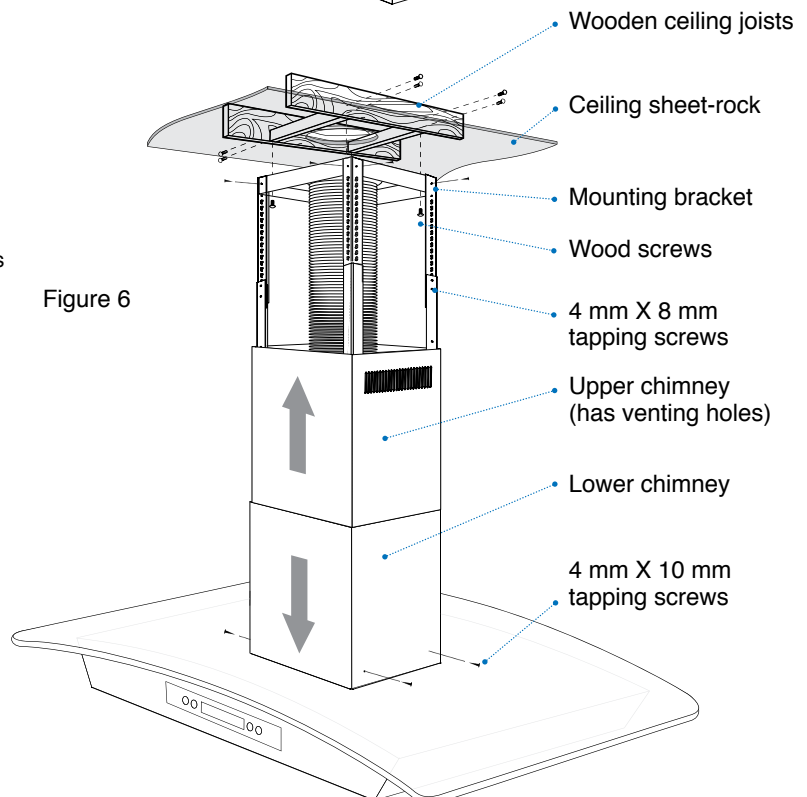
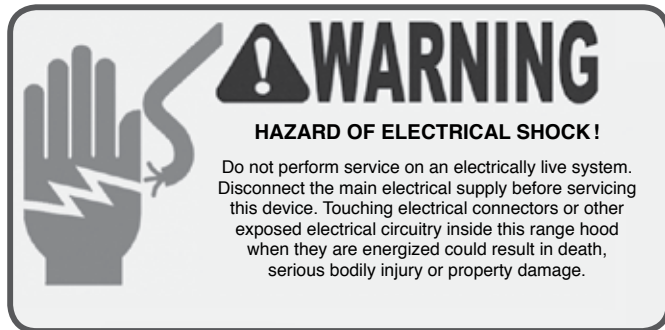

Figure 6

TROUBLESHOOTING



1. If the range hood or halogen lights does not operate after installation:
 - Check if the range hood has been plugged in, make sure that all power has been turned back **ON**, fused not blown and all electrical wiring are properly connected.
 - Swap out light assembly to working ones to determine whether it is caused by defective bulbs. See **REPLACING THE LIGHT BULBS** on page 16.
2. The range hood vibrates when the blower is on:
 - The range hood might not have been secured properly on to the ceiling or wall. Check with your installer.
3. The blower or fan seems weak:
 - Check that the duct size used is at least 6" (15 cm) or 3 ¼" X 10" (8.25 cm X 25 cm). Range hood **WILL NOT** function efficiently with insufficient duct size. For example: 8" (20.3 cm) duct over 6"(15 cm) hole and loosely secured.
 - Check if duct is clogged or if damper unit (half-circular flapper) is not installed correctly or opening properly. A tight mesh on a side wall cap unit might also cause restriction to the airflow.
4. The lights work but the blower is not spinning at all, is stuck or is rattling:
 - The blower might be jammed or scraping the bottom due to shipping damage. Please contact your merchant immediately.¹
5. The hood is not venting out properly:
 - Make sure the distance between the stovetop and the bottom of the hood is within 28"(71 cm) and 31" (78.8 cm). Due to different ceiling height configuration, recommended height may not be applicable.
 - Reduce the number of elbows and length of ductwork.
 - Check if all joints are properly connected, sealed and taped.
 - Make sure the power is on high speed for heavy cooking.

¹ You will find this information on your invoice.

NOTE : For all other inquiries, please visit your merchant.