



PSG

250 rue de Copenhague, Saint-Augustin-de-Desmaures  
(Québec), Canada G3A 2H3

Service après-vente : 418-908-8002

Courriel : tech@sbi-international.com

# Instructions pour l'installation et le fonctionnement de la fournaise à granules **CADDY ALTERNA II (PF09010)**

PRENEZ SOIN DE LIRE TOUT LE MANUEL  
AVANT D'INSTALLER ET DE FAIRE  
FONCTIONNER VOTRE FOURNAISE

Homologuée conformément aux normes CAN/CSA B366.1, UL391,  
CAN/CSA C22.2 no. 236, UL1995 par un laboratoire accrédité.

LISTE DES FOURNAISES CONTENUES DANS CE MANUEL  
FOURNAISE À GRANULES CADDY ALTERNA II  
ET COMBINÉE 15kW/20kW

## FÉLICITATIONS!

Vous venez de faire l'acquisition d'une des meilleures fournaises à granules ou combinée sur le marché. Nous sommes convaincus que votre fournaise vous procurera plusieurs années de confort, et ce, en toute sécurité.

**Veillez conserver ce document pour références futures et service rapide!**



*Ce manuel peut être téléchargé gratuitement à partir du site web du fabricant. Il s'agit d'un document dont les droits d'auteurs sont protégés. La revente de ce manuel est formellement interdite. Le fabricant se réserve le droit de modifier ce manuel sans préavis et ne peut être tenu responsable pour tout problème, blessure ou dommage subis suite à l'utilisation d'information contenue dans tout manuel obtenu de sources non autorisées.*

# MESURES DE SÉCURITÉ



- N'opérez pas votre fournaise si vous sentez et voyez de la fumée sortir de l'appareil. Mettez-la à "OFF", surveillez-la, et contactez votre détaillant.



- Ne jamais utiliser d'essence, d'huile, d'allume-feu à BBQ, ou tout liquide similaire pour démarrer ou augmenter le feu dans la fournaise. Gardez tous ces liquides dans un endroit éloigné de la fournaise.



- Ne débranchez pas la fournaise si vous suspectez un défaut de fonctionnement. Mettez la fournaise à « OFF » et contactez votre détaillant.



- Ne jamais tenter de réparer ou de remplacer une pièce de la fournaise, à moins que des instructions soient fournies dans ce manuel. Toute autre réparation devrait être effectuée par un technicien qualifié.



- La fournaise ne fonctionnera pas en cas de panne électrique. Si une panne électrique se produit, vérifiez si de la fumée s'échappe de la fournaise. Ouvrez une fenêtre au besoin.



- Débranchez toujours l'alimentation électrique de la fournaise avant d'effectuer tout entretien sur la fournaise.

**NOTE:** Mettre la fournaise à "OFF" ne suffit pas pour couper le courant à l'appareil.



- Gardez tout objet hors de la trémie.



- Ne pas jeter ce manuel. Ce manuel contient des instructions d'opération et d'entretien importantes dont vous aurez besoin. Suivez toujours les instructions de ce manuel.



- Ne pas placer de vêtements ou autre item combustible sur le dessus ou autour de la fournaise.



- Le panneau de vision doit demeurer fermé pendant l'utilisation.



- Cessez d'opérer la fournaise si la flamme devient foncée et salissante, ou si le pot de combustion déborde de granules. Mettez la fournaise à "OFF", inspectez-la, et contactez votre détaillant au besoin.



- Ne touchez pas les surfaces chaudes de la fournaise. Faites comprendre aux enfants que cet appareil devient chaud. Surveillez vos enfants lorsqu'ils sont dans la même pièce que la fournaise.



- Contactez votre municipalité afin de connaître la nécessité d'obtenir un permis pour l'installation de votre fournaise. Avisez votre compagnie d'assurances.



- Cet appareil doit être installé correctement afin de prévenir tout risque d'incendie. Les instructions de ce manuel doivent être suivies correctement.



- Assurez-vous que la fournaise ait refroidi avant de procéder à toute réparation ou nettoyage. Les cendres doivent être mises dans un contenant métallique avec un couvercle hermétique. Le contenant doit être déposé sur une surface non combustible, éloigné de tout autre matériel pouvant prendre feu.



- Cette fournaise doit être reliée à un disjoncteur du panneau électrique de 120V, 15 A, 60Hz, avec mise à terre. Ne faites jamais passer le cordon d'alimentation électrique au-devant, au-dessus, ou en dessous de la fournaise.



- Le tuyau d'évacuation devrait être inspecté au moins deux fois par année pour prévenir toute accumulation de suie ou de créosote.



- Le système d'évacuation doit être scellé et installé correctement. Tous les joints doivent être scellés et attachés selon les instructions du manufacturier d'évent pour appareils à granules afin d'assurer une performance constante et éviter les refolements de fumée et de cendres.



- Votre fournaise requiert un entretien périodique. Négliger cet entretien peut causer des dégâts reliés à la fumée.



- Cette fournaise est conçue et approuvée pour brûler de la granule seulement. L'utilisation de tout autre type de combustible annulera votre garantie.



- **SBI - Fabricant de poêles international Inc. n'assume aucune garantie implicite ou explicite liée à l'installation et l'entretien de votre fournaise et n'assume aucune responsabilité pour tout dommage qui en résulterait.**

# TABLE DES MATIÈRES

<b>1</b>	<b>FOURNAISES À GRANULES OU COMBINÉE GRANULES-ÉLECTRIQUE</b> .....	<b>6</b>
<b>2</b>	<b>RENSEIGNEMENTS GÉNÉRAUX ALTERNA II (PF09010)</b> .....	<b>7</b>
2.1	PERFORMANCE DE L'APPAREIL <sup>(1)</sup> .....	7
2.2	CARACTÉRISTIQUES GÉNÉRALES .....	8
<b>3</b>	<b>DONNÉES TECHNIQUES CADDY ALTERNA II</b> .....	<b>8</b>
3.1	DONNÉES TECHNIQUES GÉNÉRALES .....	9
3.2	INFORMATION ÉLECTRIQUE – FOURNAISE GRANULE ET ÉLÉMENT ÉLECTRIQUE .....	9
3.2.1	<i>DONNÉES TECHNIQUES – AUTRES COMPOSANTES</i> .....	9
<b>4</b>	<b>RÈGLES DE SÉCURITÉ</b> .....	<b>9</b>
4.1	EXIGENCES GÉNÉRALES .....	9
4.2	ODEUR DE PEINTURE .....	10
4.3	ENTREPOSAGE DES CENDRES .....	10
4.4	CRÉOSOTE, FORMATION ET NÉCESSITÉ D'ÉLIMINATION .....	10
4.5	SUIE ET CENDRES VOLATILES: .....	10
4.6	DÉTECTEUR DE FUMÉE .....	10
4.7	VITRE DE LA PORTE .....	10
4.7.1	<i>CARACTÉRISTIQUES DE LA VITRE</i> .....	11
4.8	TIROIR À CENDRE .....	11
<b>5</b>	<b>INSTALLATION DE L'APPAREIL</b> .....	<b>11</b>
5.1	ENLÈVEMENT DE LA TRÉMIE ET DU VENTILATEUR (SI REQUIS) .....	11
5.1.1	<i>ENLÈVEMENT DE LA TRÉMIE</i> .....	12
5.1.2	<i>ENLÈVEMENT DU BOÎTIER DE VENTILATEUR</i> .....	13
5.2	LOCALISATION DE L'APPAREIL ET FIXATION AU PLANCHER .....	15
5.3	OUVERTURE DU COUVERCLE DE LA TRÉMIE .....	16
5.4	DÉGAGEMENTS AUX MATÉRIAUX COMBUSTIBLES .....	17
5.4.1	<i>PROTECTION DU PLANCHER</i> .....	18
5.4.2	<i>DÉGAGEMENTS AUX MATÉRIAUX COMBUSTIBLES POUR LA CHEMINÉE</i> .....	19
5.4.3	<i>DÉGAGEMENTS AUX MATÉRIAUX COMBUSTIBLES POUR LE PLÉNUM D'AIR CHAUD</i> .....	19
5.5	INSTALLATION PARALLÈLE .....	19
5.6	INSTALLATION EN SÉRIE .....	21
5.7	SYSTÈME D'ÉVACUATION.....	21
5.7.1	<i>GÉNÉRAL</i> .....	21
5.7.2	<i>NORMES</i> .....	21
5.7.3	<i>CONFIGURATIONS D'INSTALLATION</i> .....	22
5.7.4	<i>LONGUEUR D'ÉVENT ÉQUIVALENT (LEE)</i> .....	23
5.7.5	<i>CHARTE DU SYSTÈME D'ÉVENT</i> .....	24
5.7.6	<i>LOCALISATIONS PERMISES D'UNE TERMINAISON</i> .....	25
5.8	AIR DE COMBUSTION .....	28
5.9	INSTALLATION DU SUPPORT DU RETOUR D'AIR .....	29
5.10	INSTALLATION DU BOÎTIER DE LA CARTE LIAISON ET DE L'ALIMENTATION .....	30
5.11	INSTALLATION DE L'ÉCRAN TACTILE .....	33
5.12	SONDE DE TEMPÉRATURE (RTD) DU PLÉNUM D'AIR CHAUD .....	34
5.13	BRANCHEMENT DU THERMOSTAT MURAL .....	35
5.14	BRANCHEMENT DE L'ÉLÉMENT ÉLECTRIQUE .....	36

5.15	INSTALLATION D'UN CLIMATISEUR .....	37
5.16	INSTALLATION D'UNE THERMOPOMPE .....	38
5.17	INSTALLATION ANNEXE .....	40
<b>6</b>	<b>INFORMATION GÉNÉRALE.....</b>	<b>41</b>
6.1	MISES EN GARDE ET AVERTISSEMENTS CONCERNANT L'UTILISATION ET L'ENTRETIEN .....	41
6.2	COMBUSTIBLE.....	43
6.2.1	TYPES DE GRANULES RECOMMANDÉS .....	43
6.2.2	OÙ REMISER LES SACS DE GRANULES.....	43
<b>7</b>	<b>INSTRUCTIONS DE CONFIGURATION ET D'OPÉRATION.....</b>	<b>43</b>
7.1	INFORMATION GÉNÉRALES .....	43
7.1.1	L'ÉCRAN TACTILE ACL, CONTRÔLES, OPÉRATION ET CONFIGURATION .....	44
7.1.2	DESCRIPTION DE CHAQUE ICÔNE DE LA PAGE D'ACCUEIL PRINCIPAL : .....	45
7.2	CONFIGURATION DU SYSTÈME .....	45
7.2.1	SÉLECTION DE LA LANGUE ET L'UNITÉ DE TEMPÉRATURE (°F OU °C).....	45
7.2.2	SÉLECTION DES OPTIONS.....	46
7.2.3	PRIORISATION DES SOURCES DE CHAUFFAGE.....	46
7.2.4	CONFIGURATION DES VITESSES DE VENTILATEUR DE DISTRIBUTION .....	46
7.2.5	BALANCEMENT DU SYSTÈME.....	47
7.2.6	CHOISIR LE NOMBRE DE BTU À L'ENTRÉE.....	47
7.3	OPÉRATION DE L'APPAREIL .....	48
7.3.1	RÉGLAGE DU NIVEAU DE COMBUSTION (PRODUCTION DE CHALEUR) .....	48
7.3.2	AJUSTEMENT DU MODE PILOTE ET DE LA COMBUSTION EN FONCTION DE LA QUALITÉ DU COMBUSTIBLE .....	48
7.3.3	AJUSTEMENT DE LA QUALITÉ DU COMBUSTIBLE (AJUSTEMENT DE LA COMBUSTION) .....	49
7.3.4	SÉLECTION DU MODE PILOTE.....	49
7.3.5	AJUSTEMENT DES PARAMÈTRES DE DÉPART, D'ARRÊT ET DE DÉLAI DU VENTILATEUR D'ÉVACUATION .....	50
7.3.6	AFFICHAGE DES STATISTIQUES.....	50
7.3.7	PURGER VIS.....	51
<b>8</b>	<b>FONCTIONNEMENT DE LA FOURNAISE.....</b>	<b>51</b>
8.1	PREMIER ALLUMAGE.....	51
8.2	DÉMARRER LA FOURNAISE .....	51
8.3	FONCTIONNEMENT GÉNÉRAL ET CONSEILS.....	52
8.3.1	LES PREMIÈRES INDICATIONS D'UNE SURCHAUFFE.....	52
8.3.2	MANQUE DE GRANULES .....	52
8.3.3	REPLISSAGE .....	52
8.3.4	PROCÉDURE D'ARRÊT .....	52
8.3.5	FEU DE CHEMINÉE.....	52
<b>9</b>	<b>ENTRETIEN.....</b>	<b>53</b>
9.1	ENTRETIEN DE L'ÉCHANGEUR DE CHALEUR ET DU COUPE-FEU .....	53
9.2	NETTOYAGE DU COUPE-FEU .....	57
9.3	ENTRETIEN DE LA CHEMINÉE .....	58
9.4	ENLÈVEMENT DES CENDRES ET UTILISATION D'UN ASPIRATEUR .....	59
9.5	NETTOYAGE DU POT DE COMBUSTION.....	59
9.6	ENTRETIEN DU VENTILATEUR DE DISTRIBUTION .....	60
9.7	ENTRETIEN DU VENTILATEUR DE COMBUSTION .....	60
9.8	ENTRETIEN DU VENTILATEUR D'ÉVACUATION.....	60
9.9	ENTRETIEN DU CONNECTEUR DE CAPTEUR (SONDE) DE PRESSION .....	61
9.10	FILTRES.....	61



9.11	ENTRETIEN DU CORDON D'ÉTANCHÉITÉ DE LA PORTE.....	61
9.12	CÉDULE D'ENTRETIEN RECOMMANDÉE .....	62
<b>10</b>	<b>DÉPANNAGE .....</b>	<b>62</b>
10.1	VÉRIFICATION DE L'ÉTAT DE FONCTIONNEMENT D'UNE COMPOSANTE .....	63
10.2	VÉRIFIER UNE COMPOSANTE .....	64
10.3	PRINCIPAUX CODES D'ERREURS, CAUSES ET SOLUTIONS POSSIBLES .....	64
	10.3.1 ÉVENT BLOQUÉ .....	65
	10.3.2 MANQUE DE COMBUSTIBLE .....	66
	10.3.3 ALLUMAGE RATÉ.....	67
	10.3.4 FUSIBLE DE L'ALLUMEUR DÉFECTUEUX .....	68
	10.3.5 FUSIBLE DE LA VIS DE VIS À GRANULES DÉFECTUEUX .....	68
	10.3.6 L'APPAREIL SURCHAUFFE .....	69
	10.3.7 COUVERCLE DE TRÉMIE OUVERT .....	70
	10.3.8 PERTE DE COURANT .....	71
	10.3.9 ERREUR DE COMMUNICATION.....	71
	10.3.10 ODEUR DE FUMÉE .....	72
	10.3.11 MANQUE D'AIR DE COMBUSTION .....	72
	10.3.12 L'ÉCRAN TACTILE ACL NE S'ALLUME PAS.....	73
<b>11</b>	<b>PIÈCES DE REMPLACEMENT .....</b>	<b>73</b>
11.1	LA VITRE.....	73
11.2	LE JOINT D'ÉTANCHÉITÉ.....	73
11.3	LE MOTEUR DE LA VIS .....	74
11.4	REPLACEMENT DE LA VIS SANS FIN.....	76
11.5	REPLACEMENT DU VENTILATEUR D'ÉVACUATION .....	77
11.6	REPLACEMENT DU VENTILATEUR DE COMBUSTION.....	78
11.7	REPLACEMENT DU VENTILATEUR DE DISTRIBUTION.....	79
11.8	REPLACEMENT DE L'ALLUMEUR .....	80
11.9	ACCÈS AUX FUSIBLES.....	81
<b>12</b>	<b>VUES EXPLOSÉES ET PIÈCES DE REMPLACEMENT .....</b>	<b>83</b>
<b>13</b>	<b>SCHÉMA ÉLECTRIQUE GÉNÉRAL.....</b>	<b>101</b>
<b>14</b>	<b>SCHÉMA ÉLECTRIQUE AVEC ÉLÉMENT ÉLECTRIQUE OPTIONNEL (PA08570/PA08580).....</b>	<b>102</b>
<b>15</b>	<b>RACCORDEMENTS OPTIONS CARTE LIAISON .....</b>	<b>103</b>
15.1	CONSOMMATION ÉLECTRIQUE .....	103
15.2	SONDE EXTÉRIEURE .....	103
15.3	OPTION EAU CHAUDE .....	104
15.4	ÉQUIPEMENT 24V ADDITIONNEL .....	104
15.5	REGISTRE AIR CLIMATISÉ .....	104
15.6	HUMIDIFICATEUR.....	105
15.7	THERMOPOMPE .....	105
<b>16</b>	<b>POURQUOI ACHETER D'UN DÉTAILLANT AUTORISÉ PSG? .....</b>	<b>106</b>
	<b>GARANTIE À VIE LIMITÉE PSG (DE BASE) .....</b>	<b>107</b>
	<b>GARANTIE À VIE LIMITÉE PSG (PRIVILÈGE) .....</b>	<b>108</b>

## **NOTES IMPORTANTES :**

**CETTE FOURNAISE ET SON SYSTÈME DE CONDUITS D'AIR CHAUD DOIVENT ÊTRE VENDUS ET INSTALLÉS PAR UN PROFESSIONNEL. À DÉFAUT DE POUVOIR S'ENTREtenir AVEC UN PROFESSIONNEL AYANT FAIT L'INSTALLATION DE LA FOURNAISE, LE MANUFACTURIER SE RÉSERVE LE DROIT DE NE PAS APPLIQUER SA GARANTIE OU DE REFUSER TOUT SUPPORT TECHNIQUE.**

### **ENREGISTREMENT EN LIGNE DE LA GARANTIE**

Afin d'obtenir une couverture complète en cas de réclamation sur garantie, vous devrez fournir une preuve et une date d'achat. Conservez votre facture d'achat. Nous vous recommandons également d'enregistrer votre garantie en ligne au

<https://www.caddyfurnaces.com/fr/garantie/enregistrement-garantie/>

L'enregistrement de votre garantie en ligne nous aidera à retrouver rapidement les informations requises sur votre appareil.

## **1 FOURNAISES À GRANULES OU COMBINÉE GRANULES-ÉLECTRIQUE**

La fournaise Caddy Alterna II a été testée avec les lignes directrices de la norme CSA B415.1-10.

Afin d'optimiser l'efficacité de votre fournaise, voici quelques conseils que vous devriez suivre lors de l'installation et l'opération de votre Caddy Alterna II.

- Respectez les codes locaux (en cas de doute, contactez votre détaillant);
- Assurez-vous que votre fournaise est installée conformément aux instructions apparaissant sur la plaque de certification;
- L'ajustement de tous les contrôles doit être fait par un technicien compétent. Le réglage des contrôles et de la vitesse du ventilateur doit être conforme aux recommandations de la CMMTQ tout en respectant les plages de pression statique recommandées pour le plénum d'air chaud de la fournaise.

Nous recommandons que nos produits de chauffage au bois soient installés et entretenus par des professionnels certifiés aux États-Unis par le NFI (National Fireplace Institute ®) ou au Canada par WETT (Wood Energy Technical Training) ou au Québec par l'APC (Association des Professionnels du Chauffage).

Cette fournaise a été conçue et développée pour être utilisée comme chauffage résidentiel. Un usage commercial ou industriel est interdit et annulera la garantie.

## 2 RENSEIGNEMENTS GÉNÉRAUX ALTERNA II (PF09010)

### 2.1 PERFORMANCE DE L'APPAREIL<sup>(1)</sup>

Type de combustible	Granules de bois (qualité Premium ou supérieure) <sup>(†)</sup>	
Superficie de chauffage recommandée <sup>[1]</sup>	600 à 3000 pi <sup>2</sup> (56 à 279 m <sup>2</sup> )	
Capacité de trémie	240 lb (90 kg)	
Temps de combustion maximal <sup>[1]</sup>	200 h	
Puissance thermique d'entrée maximale <sup>(2)</sup>	101,000 BTU/h (29.6 kW)	
Puissance thermique globale (min. à max.) <sup>(3)</sup>	25,216 BTU/h à 72,447 BTU/h (7.4 kW à 21.2 kW)	
Rendement moyen global <sup>(4)</sup>	67.9 % (PCS) <sup>(5)</sup>	73.2 % (PCI) <sup>(6)</sup>
Puissance thermique distribuée (min. à max.) <sup>(7)</sup>	22,537 BTU/h à 64,737 BTU/h (6.6 kW à 19.0 kW)	
Rendement moyen distribué <sup>(8)</sup>	60.5 % (PCS) <sup>(5)</sup>	65.0 % (PCI) <sup>(6)</sup>
Rendement optimal <sup>(9)</sup>	82.4%	
Taux de combustion	1.2 lb/h à 11.8 lb/h (0.4 kg/h to 4.4 kg/h)	
Taux moyen d'émission de particules <sup>(10)(11)</sup>	0.442 lb/mmBTU (0.190 g/MJ)	
Taux moyen de CO <sup>(12)</sup>	15.41 lb/mmBTU (6.63 g/MJ)	
Consommation électrique moyenne <sup>(13)</sup>	860 W	

<sup>(1)</sup> *Valeurs telles qu'obtenues en test selon CSA B415.1-10, à l'exception de la superficie de chauffage recommandée, la capacité de trémie, le temps de combustion maximal et la puissance thermique d'entrée maximale. Les résultats peuvent varier en fonction de la qualité, la densité, la longueur et le diamètre la granule utilisée.*

<sup>[1]</sup> La superficie de chauffage recommandée et le temps de combustion maximal peuvent varier selon la localisation de l'appareil dans l'habitation, la qualité du tirage de la cheminée, le climat, les facteurs de perte de chaleur, le type de combustible utilisé, le débit d'alimentation, le niveau de granules et d'autres variables. La superficie de chauffage recommandée pour un appareil est définie par le fabricant comme sa capacité à conserver une température minimale acceptable considérant que la configuration de l'espace ou la présence de système de distribution d'air ont un impact important sur la distribution optimale de la chaleur.

<sup>(†)</sup> Niveau de qualité déterminé par des organismes tels que Pellet Fuels Institute (PFI), ENplus ou CANplus.

<sup>(2)</sup> Basé sur le taux de combustion maximal et un pouvoir calorifique de la granule sèche de 8,600 BTU/lb.

<sup>(3)</sup> Globale : Inclus la chaleur par rayonnement de l'appareil et celle distribuée.

<sup>(4)</sup> Rendement basé sur la puissance thermique distribuée et par rayonnement obtenu par alternance entre les taux de combustion maximum et minimum et simulant les demandes thermostatiques.

<sup>(5)</sup> Pouvoir Calorifique Supérieur du combustible.

<sup>(6)</sup> Pouvoir Calorifique Inférieur du combustible.

<sup>(7)</sup> Distribuée : Acheminée vers d'autres pièces par un système de conduits de ventilation.

<sup>(8)</sup> Rendement basé sur la puissance thermique distribuée obtenue par alternance entre les taux de combustion maximum et minimum et simulant les demandes thermostatiques.

<sup>(9)</sup> Rendement optimal à un taux de combustion donné (PCI).

<sup>(10)</sup> Basé sur la puissance thermique distribuée.

<sup>(11)</sup> Cet appareil est officiellement testé et certifié par un organisme indépendant.

<sup>(12)</sup> Monoxyde de carbone. Basé sur la puissance thermique globale.

<sup>(13)</sup> Sauf indication contraire, les mesures ont été prises à la source d'alimentation de courant principale et incluent toutes les composantes électriques de l'appareil.

## 2.2 CARACTÉRISTIQUES GÉNÉRALES

Surface de chauffage recommandée*	600 à 3000 pi <sup>2</sup> (55 à 280 m <sup>2</sup> )
Autonomie de combustion maximale *	200 h
Consommation**	1.2 lb à 12 lb par heure
Diamètre de la sortie du conduit d'évacuation	4 po. (102 mm)
Type de cheminée requise	Listé selon ULC S629 ou UL 103 HT (2100 °F) ou cheminée de type L UL 641, CAN/ULC S609 et ULC/ORD C441
Coupe-feu	Acier inoxydable
Installation en alcôve	Non approuvé
Installation dans une maison mobile‡	Non approuvé
Poids de l'appareil (sans option)	490 livres (222.7 kg)
Poids à l'expédition (sans option)	573 livres (260 kg)
Ventilateur	Inclus – 1650 CFM – 1/2HP/0.373 KW
Filtre	Inclus (20" x 16" x 1")

\* La surface de chauffage recommandée et l'autonomie de combustion peuvent varier selon la position de l'appareil dans l'habitation, la qualité du tirage de la cheminée, le diamètre de la cheminée, la localité, les facteurs de perte de chaleur, le climat ou le type de granule utilisé. La surface de chauffage recommandée pour un appareil est définie par le fabricant comme sa capacité à conserver une température minimale acceptable considérant que la configuration de l'espace ou la présence de système de distribution d'air ont un impact important sur la distribution optimale de la chaleur.

\*\* Peut varier en fonction de la longueur des granules, de leur densité et de leur diamètre.

‡ Maison mobile (Canada) ou maison préfabriquées (É.-U.) : Le département américain du logement et du développement urbain décrit « maisons préfabriquées » mieux connues pour « maisons mobiles » comme suit ; bâtiments construits sur des roues fixes et ceux transportés sur des roues/essieux temporaires installées sur une fondation permanente. Au Canada, une maison mobile est une habitation dont l'assemblage de chaque composante est achevé ou achevé en grande partie avant le déplacement de celle-ci jusqu'à un emplacement pour y être placée sur des fondations, raccordé à des installations de service et qui rencontre la norme CAN/CSA-Z240 MH.

## 3 DONNÉES TECHNIQUES CADDY ALTERNA II

	CADDY ALTERNA II		
A	56 ¼"		
B	26 ½"		
C	47"		
D	21 ¼"		
E	22"		
F	22"		
G	29 ¾"		
H	16"		
CHEMINÉE	4"		

### 3.1 DONNÉES TECHNIQUES GÉNÉRALES

MODÈLE	ENTRAÎNEMENT DIRECT			DÉBIT THÉORIQUE	VAR. TEMP	BTU À L'ENTRÉE	PRESSION STATIQUE		FILTRE
	VENTI-LATEUR	MOTEUR	VITESSE				(PCM)	(°F)	
							PO. C.E.		
CADDY ALTERNA II	G-10	1/2HP	4*	1650	110	100,000	0,2	0,5	16" x 20" X 1" Classe 2

* POTENTIEL ÉNERGÉTIQUE À L'ENTRÉE	
MODE PILOTE	10 000 BTU
VITESSE 1	50 000 BTU
VITESSE 2	65 000 BTU
VITESSE 3	85 000 BTU
VITESSE 4	100 000 BTU

### 3.2 INFORMATION ÉLECTRIQUE – FOURNAISE GRANULE ET ÉLÉMENT ÉLECTRIQUE

MODÈLE	DÉBIT (PCM)	VAR. TEMP. (° F)	BTU/H.	AMPÉRAGE TOTAL	DISJONCTEUR REQUIS	CALIBRE DE FIL	VOLTAGE À UNE PHASE	QTÉ D'ÉLÉMENTS
15 kW	1650	65	51,180	65	100 ampères	4	120/240	3 x 5 kW
20 kW	1650	75	68,240	85	125 ampères	3	120/240	4 x 5 kW
GRANULES	1650	110	100,000	6	15 ampères	14	120	N/A

#### 3.2.1 DONNÉES TECHNIQUES – AUTRES COMPOSANTES

Allumeur : Ida00068, 500 Watts, 120 volts

Fusibles: Midget 30 ampères (Time-Delay – Littelfuse®)

## 4 RÈGLES DE SÉCURITÉ

### 4.1 EXIGENCES GÉNÉRALES

**S'ASSURER QUE LA SORTIE DE CHEMINÉE DE LA FOURNAISE ET LES TUYAUX SONT PROPRES ET EN BONNE CONDITION.**

**NE PAS UTILISER DE PRODUITS CHIMIQUES OU DE LIQUIDES POUR ALLUMER LE FEU.**

**NE PAS BRÛLER DE DÉCHETS, DE LIQUIDES INFLAMMABLES TELS QUE DE L'ESSENCE, DU NAPHTHE, DE L'HUILE À MOTEUR OU AUTRES MATIÈRES IMPROPRES.**

**N'INSTALLEZ JAMAIS D'ALIMENTATEUR AUTOMATIQUE SUR CETTE FOURNAISE.**

**N'ENTREPOSEZ PAS DE GRANULES PRÈS DE LA FOURNAISE. RESPECTEZ LES DÉGAGEMENTS PRESCRITS ENTRE LES MATÉRIAUX COMBUSTIBLES ET LA SOURCE DE CHALEUR.**

## **AVERTISSEMENT**

**LES PANNEAUX D'ACCÈS AUX ÉCHANGEURS ET AU TIROIR À CENDRE DEVIENNENT TRÈS CHAUDS LORS DE L'UTILISATION DE LA FOURNAISE ET NE DOIVENT PAS ÊTRE MANIPULÉS À MAINS NUES.**

### **4.2 ODEUR DE PEINTURE**

Il est normal qu'une odeur de fumée se dégage de l'appareil, lors du premier allumage; il est recommandé de chauffer à haut régime et de bien aérer la maison et la chambre à fournaise jusqu'à ce que l'odeur se résorbe. La fumée dégagée n'est pas toxique. **Cette procédure devrait se faire avant que les conduits d'air chaud soient reliés à la fournaise afin de prévenir la dispersion de fumée dans la maison.**

### **4.3 ENTREPOSAGE DES CENDRES**

Les cendres devront être placées dans un contenant de métal avec un couvercle étanche. Ce contenant devrait être placé dehors, loin de tout matériel inflammable. Ce contenant ne doit recevoir aucun autre type de déchet. Si les cendres sont destinées à être enterrées, on doit attendre que tous les éléments soient complètement refroidis.

### **4.4 CRÉOSOTE, FORMATION ET NÉCESSITÉ D'ÉLIMINATION**

Lorsque la granule est brûlée lentement, elle produit du goudron et d'autres vapeurs organiques qui, combinées avec de l'humidité, forment la créosote. Les vapeurs de créosote se condensent dans les tuyaux d'une fournaise relativement froide. Le résultat est une accumulation de résidus de créosote sur la paroi intérieure du tuyau à fumée et des échangeurs.

Lorsque la créosote prend feu, cela produit une flamme extrêmement chaude à l'intérieur de la cheminée.

Lors de la première année d'utilisation, vérifiez régulièrement l'accumulation de saletés dans la cheminée et les conduits. Lorsque vous aurez pu évaluer la vitesse à laquelle le système s'encrasse, vous serez en mesure d'instaurer un programme de nettoyage régulier. Tout dépendant du degré d'utilisation et de la granule utilisée, un nettoyage semi-annuel peut être nécessaire. Un nettoyage annuel est obligatoire.

**S'il y a une accumulation de créosote, un nettoyage immédiat s'impose afin d'éliminer le risque d'incendie.**

**Il est essentiel d'avoir un plan d'urgence en cas de feu de cheminée.**

**Il est particulièrement important de nettoyer les échangeurs et les conduits à la fin de la saison, afin de réduire au minimum les risques de corrosion.**

### **4.5 SUIE ET CENDRES VOLATILES:**

Formation et besoin de nettoyage - les produits de la combustion contiennent de petites particules des cendres volatiles. Les cendres volatiles s'accumulent sur les parois de la cheminée et restreignent l'évacuation des fumées. La cheminée devrait être inspectée au moins une fois par année pour déterminer si le nettoyage est nécessaire.

### **4.6 DÉTECTEUR DE FUMÉE**

Nous recommandons fortement l'utilisation d'un détecteur de fumée dans votre maison. Il devrait être installé à une distance minimum de 15 pieds (4,57 m) de l'appareil.

### **4.7 VITRE DE LA PORTE**

Les cendres volatiles saliront la vitre suite à la combustion d'une trémie remplie de granules. Si vous voyez encore un feu dans le pot de combustion, vous n'avez pas besoin de laver la vitre immédiatement. Par contre, lorsqu'il vient difficile de voir le rougeoiement du feu, il est temps de laver la vitre. La fréquence à laquelle vous lavez la vitre

dépendra du type de combustible que vous utilisez ainsi que de la demande thermostatique. Vous pourrez utiliser un chiffon humide et un nettoyeur pour vitres de poêles et foyers à bois ou à granules. Nettoyez la vitre **SEULEMENT** lorsque l'appareil est froid. N'utilisez pas un nettoyeur abrasif. Vous pouvez vous procurer un nettoyeur pour vitre d'appareils à bois dans la plupart des centres de rénovations ou des boutiques spécialisées.

**ATTENTION : Éviter de cogner ou d'égratigner la vitre. Cela pourrait l'endommager.**

Si vous chauffez votre fournaise avec une vitre brisée, vous pouvez sérieusement endommager votre appareil et permettre aux cendres de se disperser à travers les conduits de ventilation.

#### 4.7.1 CARACTÉRISTIQUES DE LA VITRE

La vitre est en verre céramique d'une épaisseur de 3/16" (4 mm).

Pour vous procurer une vitre de remplacement, consultez votre détaillant PSG.

#### 4.8 TIROIR À CENDRE

Votre appareil est muni d'un tiroir à cendre servant à recevoir les cendres produites par la combustion de granules. Le panneau d'accès au tiroir ne doit en aucun cas demeurer ouvert pendant la combustion, car le surplus d'air ainsi créé causerait la dispersion de cendres dans le système de ventilation. **Le tiroir devra être nettoyé régulièrement. Une fois le nettoyage du tiroir effectué, utilisez un aspirateur pour retirer toute cendre autour du tiroir. Le fait de ne pas effectuer cette opération importante causerait la dispersion des cendres dans le système de ventilation.**

**Il est nécessaire de maintenir la porte et le panneau d'accès au tiroir à cendre fermés lors du fonctionnement de l'appareil et de garder les cordons d'étanchéité en bon état. En cas de détérioration, consultez votre détaillant et procurez-vous une pièce d'origine.**

## 5 INSTALLATION DE L'APPAREIL

**ATTENTION : AVANT TOUT ENTRETIEN OU INSTALLATION, ASSUREZ-VOUS QUE L'UNITÉ N'EST PAS ALIMENTÉE EN COURANT ÉLECTRIQUE.**

**\*La fournaise peut être installée sur un plancher combustible. Cependant, une plaque protectrice incombustible doit couvrir toutes les surfaces sous la fournaise. Elle doit excéder l'appareil de 8" sur les côtés et 18" à l'avant. La plaque protectrice incombustible doit aussi couvrir les surfaces sous le connecteur de cheminée et 2" autour de celui-ci.**

#### 5.1 ENLÈVEMENT DE LA TRÉMIE ET DU VENTILATEUR (SI REQUIS)

Si vous devez installer votre fournaise dans un endroit difficile d'accès, la trémie et le boîtier de ventilateur situés à l'arrière de la fournaise peuvent être enlevés. Pour ce faire, suivez les instructions ci-dessous.

### 5.1.1 ENLÈVEMENT DE LA TRÉMIE

1. Dévissez et enlevez les huit (8) vis situées au fond de la trémie. Par la suite, dévissez légèrement les quatre (4) vis du panneau vertical.

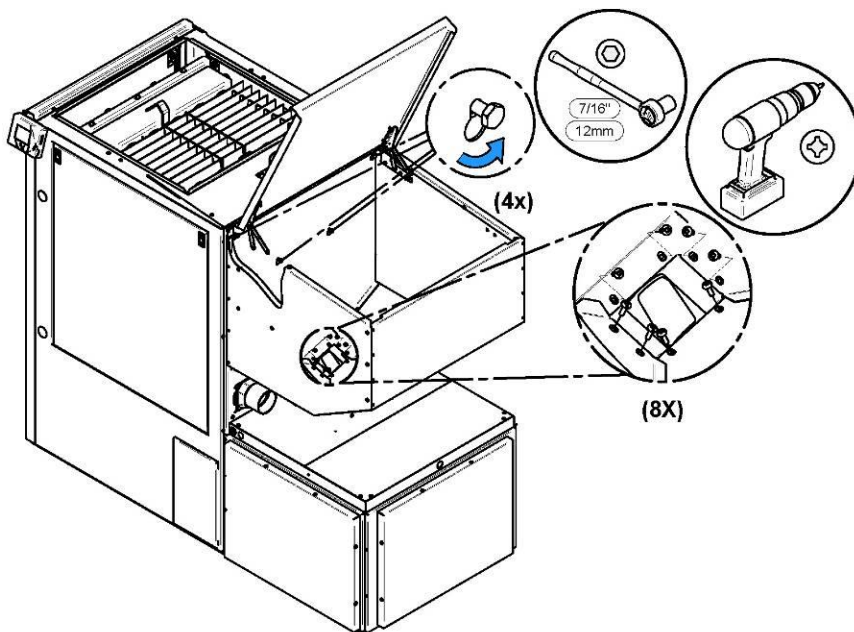

2. Débranchez le connecteur de l'interrupteur de trémie en retirant le panneau d'accès droit pour accéder au connecteur.

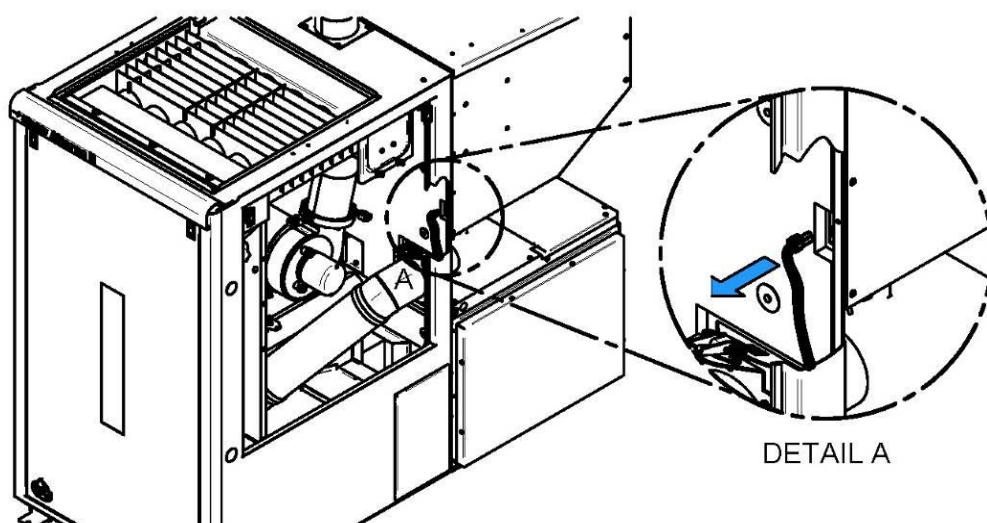

3. Une fois les vis du fond retirées, et les vis du panneau vertical desserrées, soulevez légèrement la trémie pour dégager les têtes de vis et tirez cette dernière vers l'arrière.

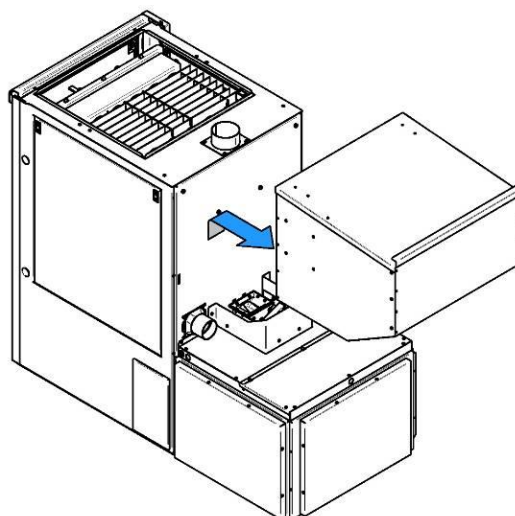



## 5.1.2 ENLÈVEMENT DU BOÎTIER DE VENTILATEUR

L'enlèvement du boîtier de ventilateur se fait en trois étapes :

### Étape #1 : Retirez les couvercles.

Enlever les couvercles recouvrant le boîtier du ventilateur et celui des moteurs à engrenage en retirant les onze (11) vis.

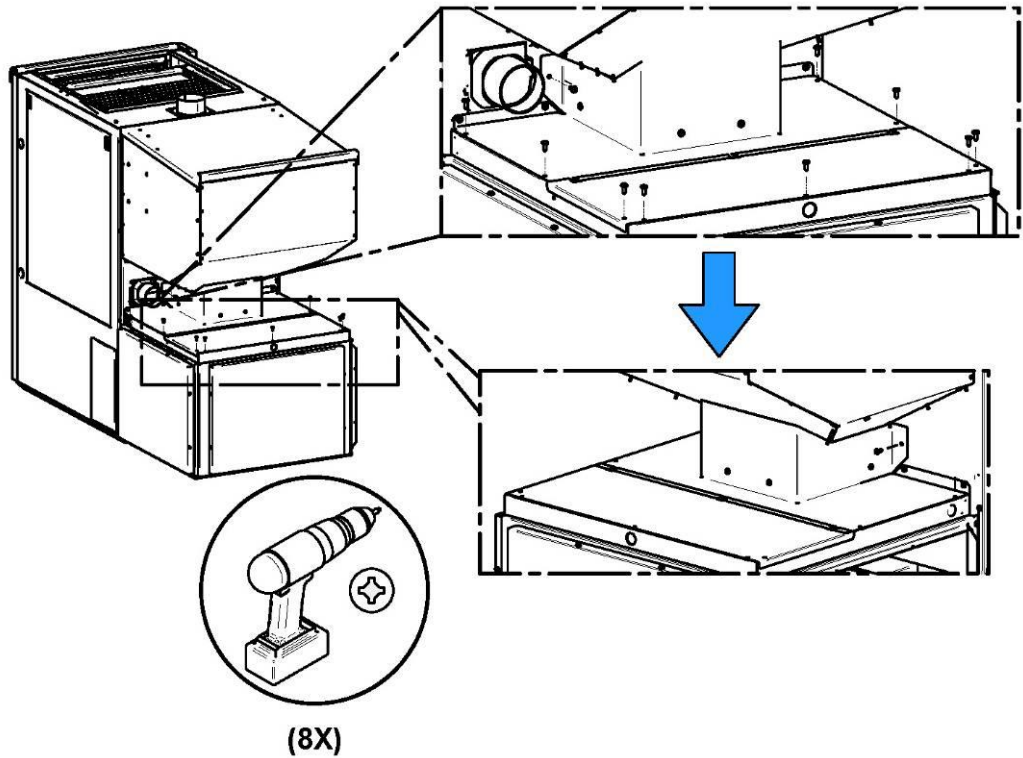

Une fois les vis retirées, glissez vers l'arrière pour retirer les couvercles.

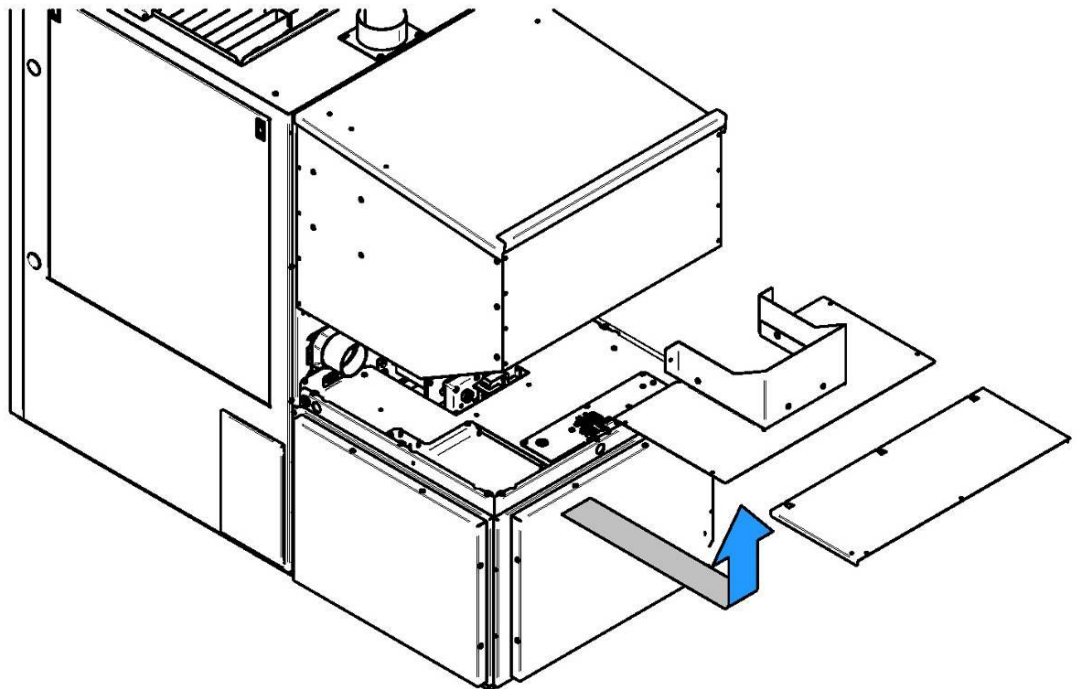

## Étape #2 : Déconnecter les fils et tube.

Débranchez le connecteur (A), et le tube de caoutchouc (B) (attention de remettre le tube sur le bon embout du capteur) et débranchez les quatre (4) fils (C) des deux moteurs à engrenage.

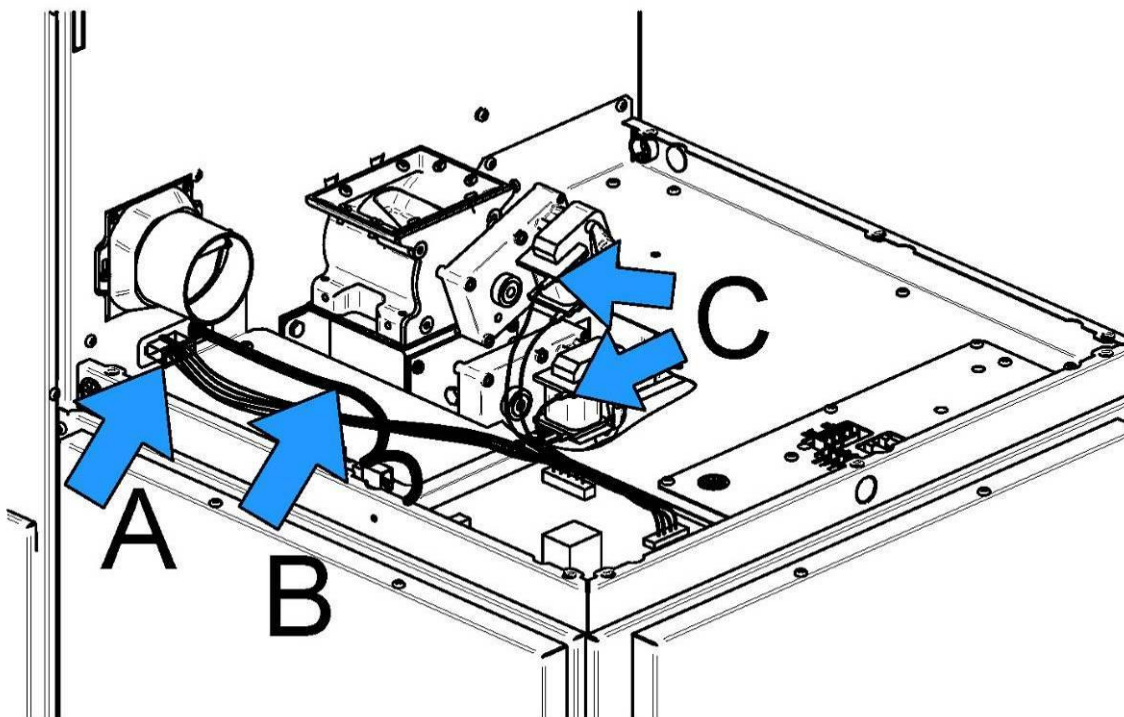

## Étape #3 : Dévisser le boîtier de ventilateur.

Dévissez les vis de chaque côté du boîtier de ventilateur ainsi que les quatre (4) vis sur le devant. Soulevez légèrement l'avant du boîtier et tirez-le vers l'arrière pour le libérer.

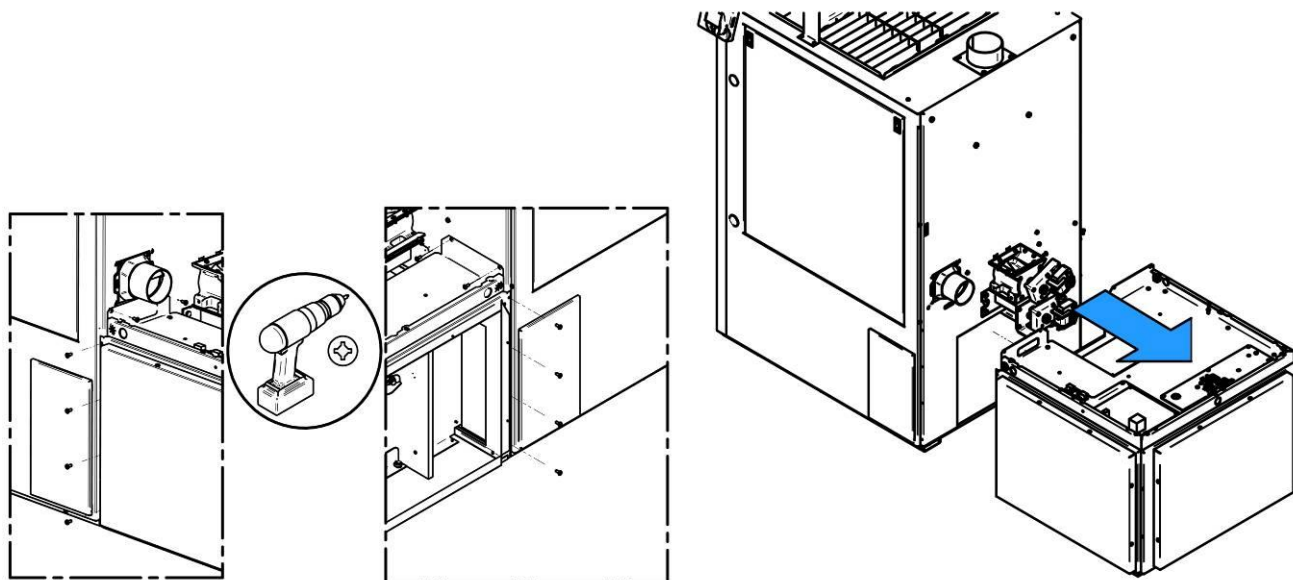

## 5.2 LOCALISATION DE L'APPAREIL ET FIXATION AU PLANCHER

La fournaise doit être installée dans un endroit où il y a apport d'air extérieur suffisant pour alimenter la combustion. Dans les maisons étanches, certains codes locaux peuvent exiger d'installer une entrée d'air extérieure (voir **Section 5.8 : Air de combustion**).

Lorsque vous aurez déterminé l'emplacement de la fournaise et que les dégagements aux matériaux combustibles sont respectés, il est fortement recommandé de sécuriser l'appareil au plancher afin d'éviter que la fournaise ne bascule vers l'arrière dû au poids d'une trémie pleine de granules. Référez-vous à la figure ci-dessous pour l'emplacement des encrages.

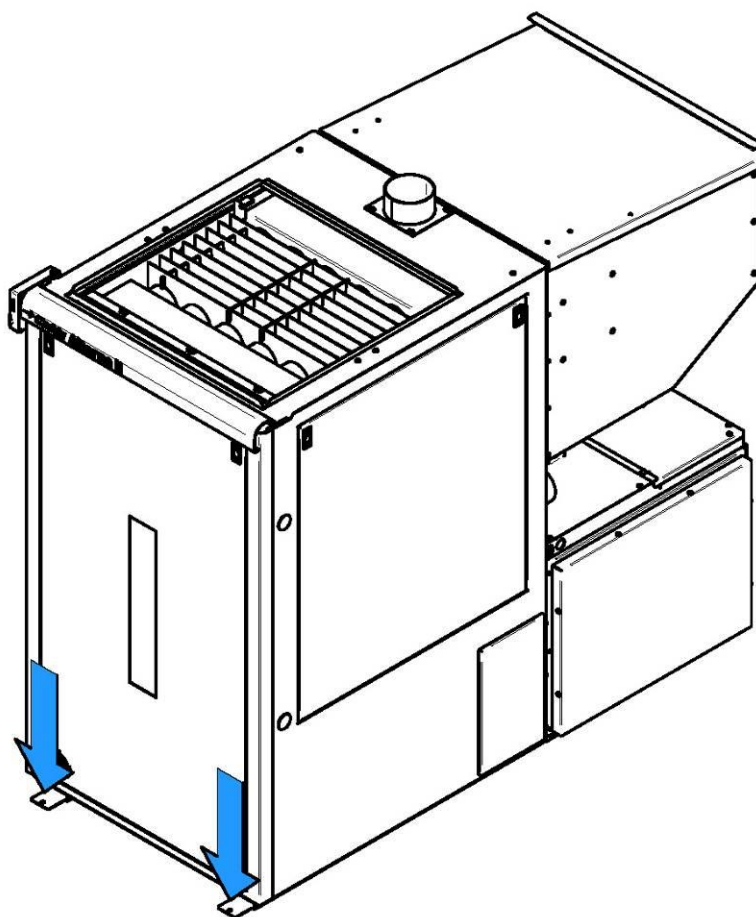

La dernière étape consiste à installer la poignée spirale fournie dans le manuel d'utilisation sur la tige de la poignée.

### 5.3 OUVERTURE DU COUVERCLE DE LA TRÉMIE

L'ouverture standard du couvercle de la trémie est de l'arrière vers l'avant. Il est cependant possible de changer le sens de l'ouverture du couvercle de la trémie, soit de l'avant vers l'arrière, pour faciliter l'ajout de granule si l'installation des différents conduits (cheminée, retour d'air frais, entrée d'air frais, etc.) restreignent l'accès au chargement. Pour modifier les sens de l'ouverture, ouvrez le couvercle puis dévissez les trois (3) vis qui retiennent chacune des pentures à la trémie. Faire pivoter le couvercle sur 180° et aligner les trous des pentures avec ceux de la trémie et sécuriser le tout en utilisant les vis retirées précédemment.

Note : Une fois terminé, assurez-vous que le couvercle, une fois fermé, appui bien sur l'interrupteur de sécurité.

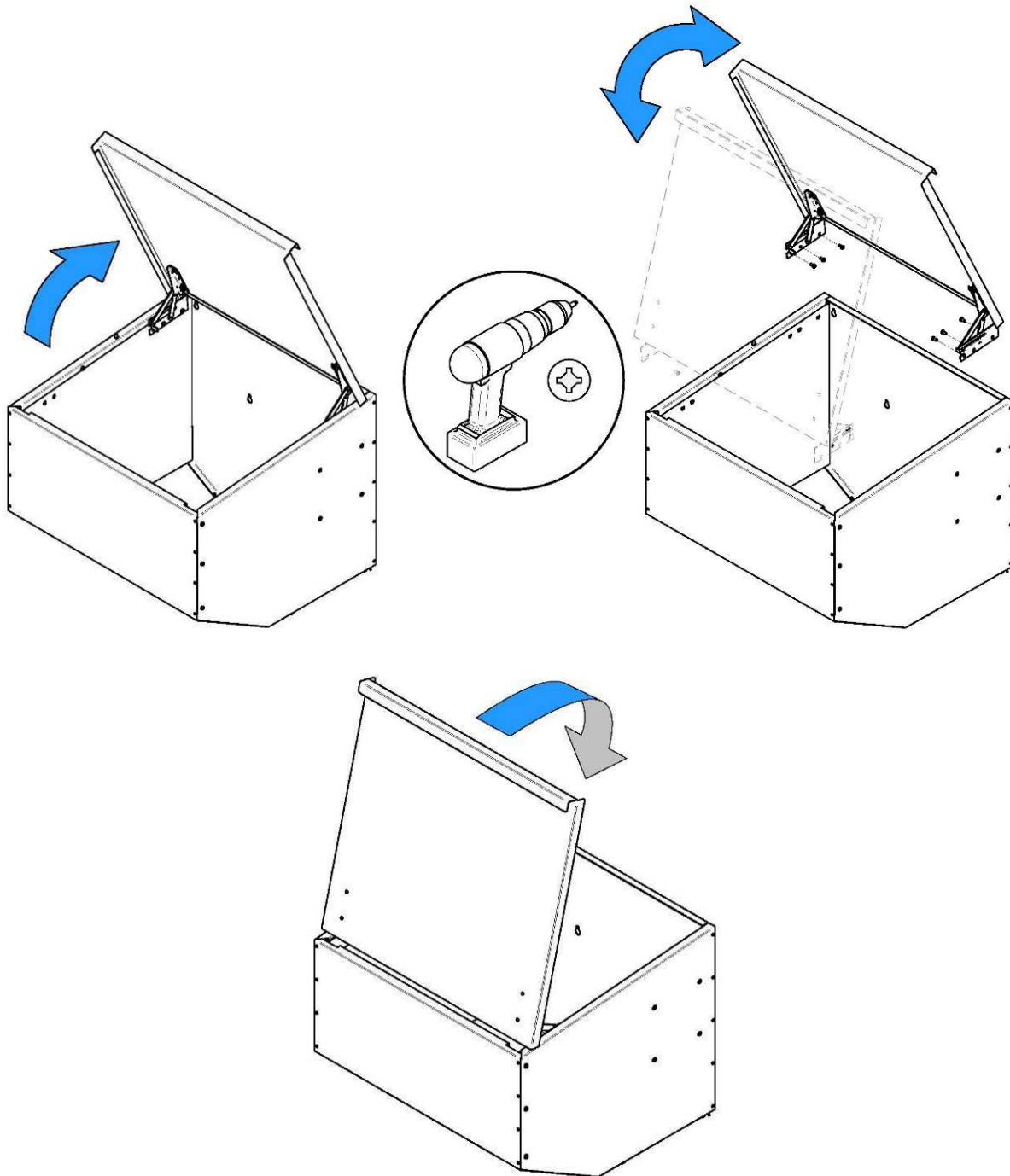

## 5.4 DÉGAGEMENTS AUX MATÉRIAUX COMBUSTIBLES

**N.B.** Cet appareil doit être installé conformément aux instructions sur la plaque de certification de l'appareil.

**N'UTILISEZ PAS DE MATÉRIAUX DE FORTUNE ET NE FAITES PAS DE COMPROMIS POUR L'INSTALLATION DE CET APPAREIL.**

La fournaise peut être installée sur un plancher combustible. Cependant, une plaque protectrice incombustible doit couvrir toutes les surfaces sous la fournaise. Elle doit excéder l'appareil de 8" sur les côtés et 18" à l'avant. La plaque protectrice incombustible doit aussi couvrir les surfaces sous le connecteur de cheminée et 2" autour de celui-ci.

Le retour d'air de la fournaise Alterna II peut être raccordé à un système de conduits de retour d'air existant ou nouveau. Dans les deux cas, le dégagement minimal au matériau combustible peut être de 0" (0 mm).

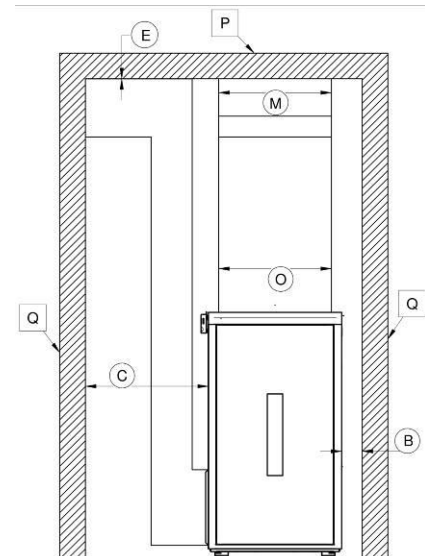
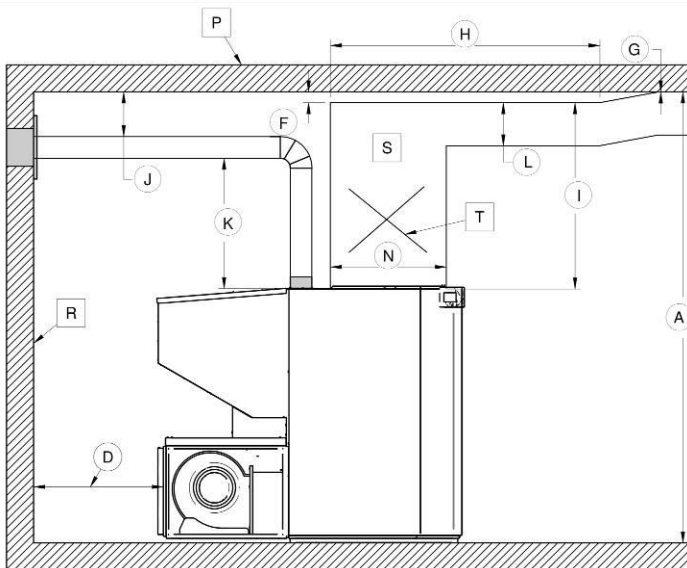

DÉGAGEMENTS MINIMAUX			
A	63"	G	0"
B	4"	J	Note 1*
C	24"	K	24"
D	24"		
E	0"		
F	2"		

DIMENSIONS	
H	60" Min.
I	13" Min.
L	7" Min.
M	22" Min. Note 2*
N	22" Min. Note 2*
O	22" Min. Note 2*

\* NOTE 1 : RÉFÉREZ-VOUS AU MANUEL DU MANUFACTURIER DE LA CHEMINÉE POUR LES DÉGAGEMENTS REQUIS.

\* NOTE 2 : LES DIMENSIONS DU PLÉNUM D'AIR CHAUD RECOMMANDÉ CORRESPONDENT À L'OUVERTURE DU DESSUS DE LA FOURNAISE. LA LARGEUR (M) DU CONDUIT DOIT SE PROLONGER HORIZONTALEMENT POUR ATTEINDRE MINIMALEMENT LA VALEUR (H) QUI EST DE 60 POUCHES.

RÉFÉRENCES	
P	Plafond
Q	Mur latéral
R	Mur arrière
S	Plénum d'air chaud
T	Prise de mesure de la pression statique

LES VALEURS (B) ET (C) PEUVENT ÊTRE INVERSÉS SELON LE POSITIONNEMENT DU MUR COMBUSTIBLE. LA VALEUR (C) CORRESPOND AU REQUIS MINIMUM DE LA NORME POUR PERMETTRE D'EFFECTUER L'ENTRETIEN DE FAÇON SÉCURITAIRE. CEPENDANT, NOUS RECOMMANDONS UN DÉGAGEMENT DE 30" POUR FACILITER L'ENTRETIEN OU LE REMPLACEMENT DE CERTAINES PIÈCES.

#### 5.4.1 PROTECTION DU PLANCHER

- Si le plancher est fait de matériaux non combustibles, aucune protection de plancher n'est requise.
- Si le plancher est fait de matériaux combustibles, une protection de plancher incombustible est requise (voir tableau ci-dessous).

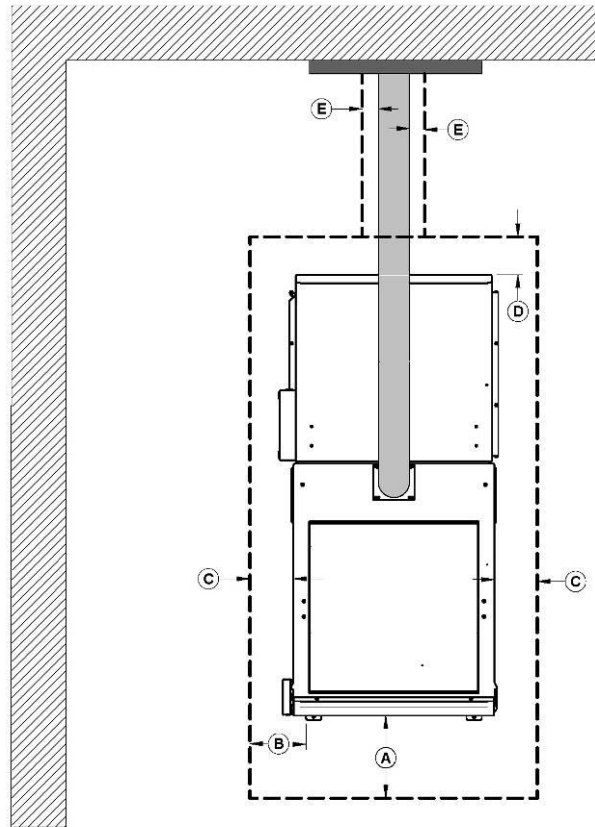

PROTECTION DE PLANCHER*		
	CANADA	É-U.
<b>A</b>	18" (457 mm) À partir de l'ouverture de porte	16" (406 mm) À partir de l'ouverture de porte
<b>B</b>	N/A (É-U. seulement)	8" (203 mm) À partir de l'ouverture de porte
<b>C</b>	8" (203 mm)	N/A (Canada seulement)
<b>D</b>	8" (203 mm) – Note 1	N/A (Canada seulement)
<b>E</b>	N/A (É-U. seulement)	Note 2

\*Acier d'une épaisseur minimale de 0.015" (0.38 mm) ou carreaux de céramique joints à l'aide de coulis. Aucune protection n'est requise si l'appareil est installé sur une surface incombustible (ex. : plancher de béton).

**Note 1 :** La protection de plancher se limite au dégagement arrière (A) si ce dernier est inférieur à 8 pouces (203 mm).

**Note 2 :** Seulement requis sous la section horizontale du connecteur. Doit excéder d'au moins 2 pouces (51 mm) de chaque côté du connecteur.

## 5.4.2 DÉGAGEMENTS AUX MATÉRIAUX COMBUSTIBLES POUR LA CHEMINÉE

N.B. : LE CONDUIT DE RETOUR D'AIR DEVRAIT ÊTRE AU MOINS ÉGAL EN DIMENSIONS AU PLÉNUM DE RETOUR D'AIR. LE CONDUIT DE RETOUR D'AIR PEUT ÊTRE INSTALLÉ À DÉGAGEMENT ZÉRO AVEC LES MATÉRIAUX COMBUSTIBLES.

## 5.4.3 DÉGAGEMENTS AUX MATÉRIAUX COMBUSTIBLES POUR LE PLÉNUM D'AIR CHAUD

Les plénums installés sur la fournaise doivent être faits de métal en accord avec la norme NFPA 90B, 2-1.3. Le conduit d'air chaud peut être passé à travers le mur de côté avec un dégagement de deux pouces autour de celui-ci.

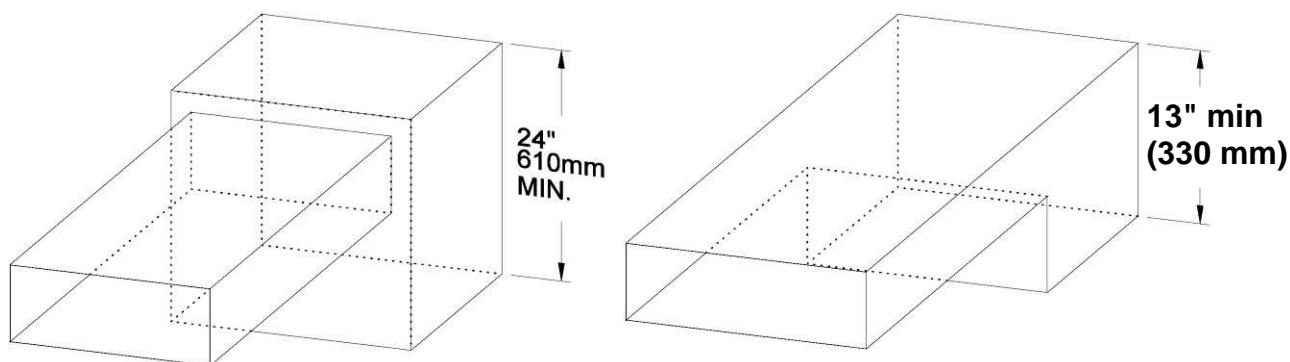

Hauteur minimale de la sortie d'air chaud.

## 5.5 INSTALLATION PARALLÈLE

L'installation de la Caddy Alterna II avec une autre fournaise utilisant les mêmes conduits d'air chaud n'est pas permise au Canada. **Ce type d'installation est seulement permis aux États-Unis.** Le BTU d'entrée maximum de la fournaise existante à huile, à gaz ou électrique doit être égal ou supérieur au BTU d'entrée maximum de la fournaise Caddy Alterna II. Il est obligatoire de respecter les dégagements minimaux entre les conduits d'air chaud et les matériaux combustibles comme si la fournaise Caddy Alterna II était installée seule. Les conduits d'air chaud et la fournaise doivent être ajustés de telle sorte que la pression statique soit au moins de 0.2 po de colonne d'eau mais ne doit pas dépasser 0.5 po de colonne d'eau. Un registre de refoulement doit être installé dans le bonnet d'air chaud pour prévenir le retour d'air chaud dans la fournaise qui n'est pas en fonction. Selon votre installation (voir exemples ci-dessous), un registre de refoulement peut être nécessaire dans chacun des bonnets d'air chaud.

**CANADA;** L'installation en parallèle i-e que la Caddy Alterna II jumelée à une autre fournaise et qui utilisent le même système de conduits d'air chaud **n'est pas permis** au Canada.

**ÉTATS-UNIS;** L'installation en parallèle i-e que la Caddy Alterna II jumelée à une autre fournaise et qui utilisent le même système de conduits d'air chaud **est permis** aux États-Unis.

**Conditionnellement à ce que;**

- La puissance d'entrée maximale de la fournaise à gaz, à l'huile ou électrique existante devrait être égale ou supérieure à celle de la fournaise à bois.
- Les dégagements requis pour la fournaise à granule doivent être respectés.

- Les dégagements entre les conduits d'air chaud et les matériaux combustibles doivent rencontrer les valeurs les plus élevées entre les deux fournaies.
- Les ajustements nécessaires soient apportés à la fournaise ou aux conduits d'air chaud afin de maintenir une pression statique se situant entre 0.20 et 0.50 PO.CE.
- Un registre anti-retour (« back flow damper ») soit être installé afin de prévenir un retour d'air dans l'une ou l'autre des deux fournaies et de s'assurer que l'air chaud circulera dans la maison et ne retournera pas à travers le plénum de l'autre fournaise. Selon votre configuration d'installation, il est possible que plus d'un registre soit requis pour prévenir les retours d'air dans les différents conduits d'air chaud (voir exemples plus bas).

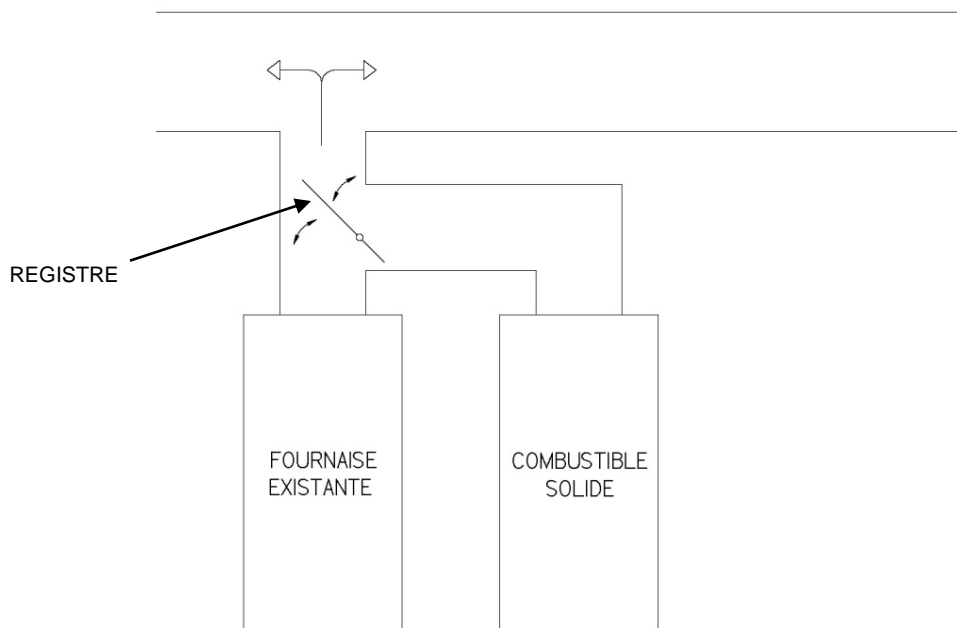
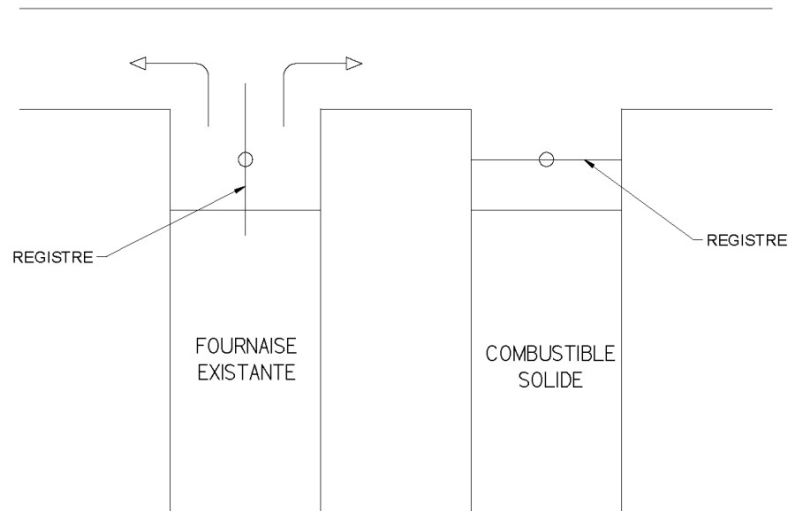



## 5.6 INSTALLATION EN SÉRIE

**CANADA et ÉTATS-UNIS;** L'installation en série i-e que la fournaise existante dirige sont conduit d'air chaud vers le retour d'air de la Caddy Alterna afin d'utiliser les mêmes conduits d'air chaud **n'est pas permis**.

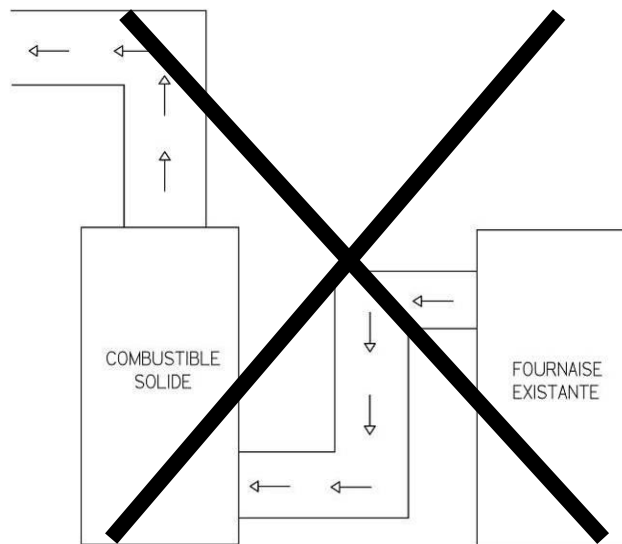

## 5.7 SYSTÈME D'ÉVACUATION

### 5.7.1 GÉNÉRAL

Même si le tirage de la cheminée est mécanique, une bonne configuration du système d'évent assurera un tirage naturel qui permettra d'éviter un épanchement de fumée dans la maison, surtout si une panne de courant survient. De plus, une bonne configuration du système d'évent aidera à obtenir un meilleur rendement de votre fournaise lorsqu'il est installé en conformité avec la LEE requise (voir **Section 5.7.4 : Longueurs d'évent équivalent (LEE)**).

La meilleure des fournaies ne fonctionnera pas de façon sécuritaire et efficace si elle n'est pas connectée à un système d'évent approprié.

### 5.7.2 NORMES

La fournaise Caddy Alterna II est certifiée pour une installation avec du tuyau homologué UL 103 ou ULC S629M, ainsi que toute cheminée de type L UL 641 ou CAN/ULC S609 et ULC/ORD C441, d'un diamètre de 4". Au Canada, nous recommandons l'usage d'un tuyau répondant aux exigences des normes CAN/ULC S609 et ULC/ORD C441. Aux États-Unis, nous recommandons l'usage d'un tuyau répondant aux exigences de la norme UL 641. Cette fournaise peut également être raccordée sur une cheminée existante à l'aide d'une gaine, si la cheminée a plus de 4" de diamètre. Une cheminée de classe "A" n'est pas requise. Lorsqu'on traverse un grenier, un garde-robe ou un espace restreint, d'un plancher ou d'un plafond, ne jamais utiliser un connecteur de cheminée. Utilisez toujours un type d'évent ou une cheminée. Référez-vous aux instructions fournies par le fabricant de tuyau ou de cheminée, et ce spécialement lorsqu'il s'agit de passer au travers les murs et les plafonds et que l'installation doit être conforme aux normes CSA B365 au Canada ou NFPA 211 aux É-U.

Votre système d'évacuation devrait avoir au moins un pied d'élévation verticale pour chaque pied de course horizontale. Le total de l'élévation verticale sur le mur extérieur ne devrait jamais être moins de 3 pieds (voir **Section 5.7.5 : Charte du système d'évent**).

Cette fournaise utilise un système d'évacuation pressurisé. Tous les joints doivent être scellés et sécurisés selon les instructions du fabricant d'évent pour appareils à granules afin d'assurer une performance constante et d'éviter le risque de refoulements de fumée et de cendres.

**NE JAMAIS RACCORDER CETTE FOURNAISE À TOUT AUTRE SYSTÈME D'ÉVACUATION SERVANT UN AUTRE APPAREIL.**

**NE JAMAIS INSTALLER DE REGISTRE SUR LE SYSTÈME D'ÉVACUATION DE CET APPAREIL.**

**TOUJOURS INSTALLER LE SYSTÈME D'ÉVACUATION SELON LES DÉGAGEMENTS PRESCRITS PAR LE MANUFACTURIER DU SYSTÈME D'ÉVACUATION.**

**INSPECTER ET NETTOYER LES TUYAUX D'ÉVACUATION ET LA CHEMINÉE RÉGULIÈREMENT.**

### 5.7.3 CONFIGURATIONS D'INSTALLATION

#### A. INSTALLATION HORIZONTALE À TRAVERS UN MUR

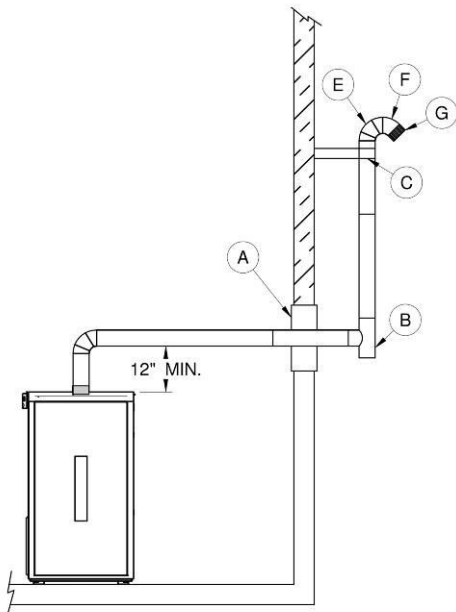
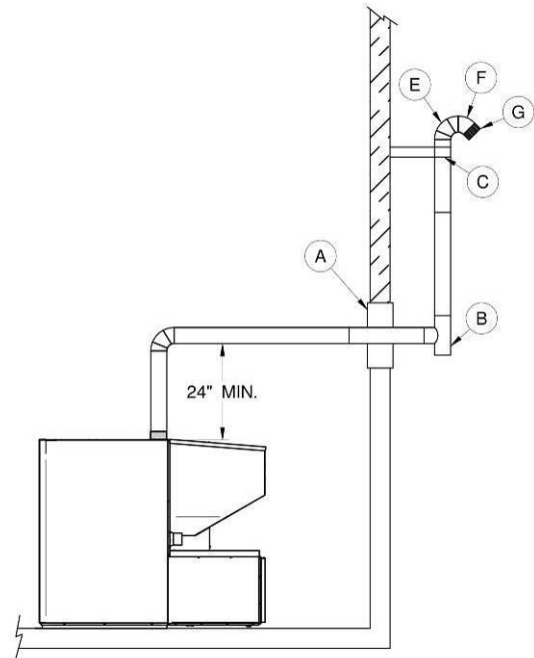
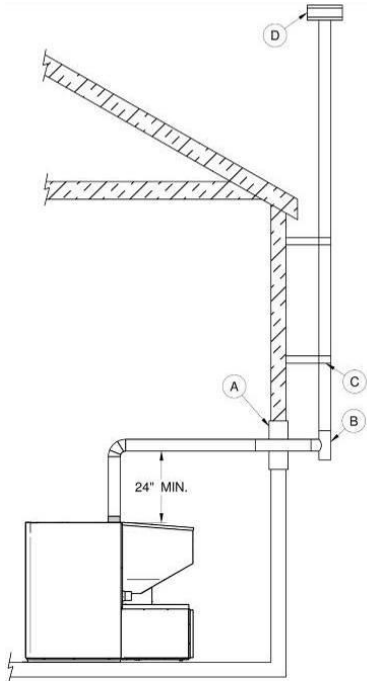

	Description
<b>A</b>	Passe-mur
<b>B</b>	Té
<b>C</b>	Support mural
<b>D</b>	Chapeau d'évent vertical
<b>E</b>	Coude 90°
<b>F</b>	Coude 45°
<b>G</b>	Terminaison

**NOTE:** Suivre les instructions du fabricant de l'évent.

1. Positionnez la fournaise en respectant les dégagements.
2. Marquez la position du trou au mur ; puisque la plupart des fournaises sont installées au sous-sol, assurez-vous que le trou dans le mur soit situé au-dessus du niveau du sol. Vous aurez besoin d'une élévation verticale de quelques pieds et ensuite d'une course horizontale vers le mur. Si l'évacuation de la fournaise est dirigée vers l'arrière, une élévation verticale d'au moins deux pieds est requise pour maintenir un dégagement suffisant avec la trémie. Si l'évacuation de la fournaise est vers le côté, une élévation verticale d'au moins un pied est requise.
3. Se référer aux instructions du fabricant de l'évent pour les dégagements aux matériaux combustibles.
4. Installez l'évent et le coupe-feu mural selon les instructions du fabricant.
5. Raccordez suffisamment de sections pour faire dépasser le tuyau horizontal d'environ 6 pouces par rapport au mur extérieur. Pour réduire le risque de refoulement de fumée et assurer un meilleur tirage, une élévation verticale minimale de 3 pieds est requise sur le mur extérieur. De plus, il devrait toujours y avoir une course verticale d'un pied pour chaque pied de course horizontale (voir **Section 5.7.5 : Charte du système d'évent**).
6. Pour réduire le risque de refoulement de fumée, ne jamais terminer avec une course horizontale. Si votre système termine avec une course horizontale, ajoutez au moins trois pieds de course verticale (voir **Section 5.7.5 : Charte du système d'évent**).
7. Fixez et scellez le chapeau et le coupe-feu mural extérieur à l'aide d'un adhésif flexible (silicone) haute-température. La terminaison ne doit pas être située pour permettre aux gaz d'évacuation de mettre le feu aux arbres, arbustes, ou à des herbes ou être un risque pour les enfants. Les gaz d'évacuation peuvent atteindre des températures de 500 °F et causer des brûlures sérieuses au toucher.

#### 5.7.4 LONGUEUR D'ÉVENT ÉQUIVALENT (LEE)

Le diamètre intérieur de tuyau d'évacuation recommandée est de 4".

Pour calculer la LEE de votre installation, utilisez les conversions suivantes:

Qté	Type de tuyau	Longueur équivalente (LEE) (pi)
1	Coude 90° ou "T"	5
1	Coude de 45°	3
1 pi	Tuyau à l'horizontale	1
1 pi	Tuyau vertical	0.5

**NOTE :** Les longueurs de tuyau horizontales ne doivent pas dépasser 9 pieds.

**NOTE :** Ne jamais dépasser 30 pieds de LEE.

Voici un exemple pour vous aider à calculer la longueur de l'évent équivalente. L'installation sur la figure suivante se calcule comme suit :

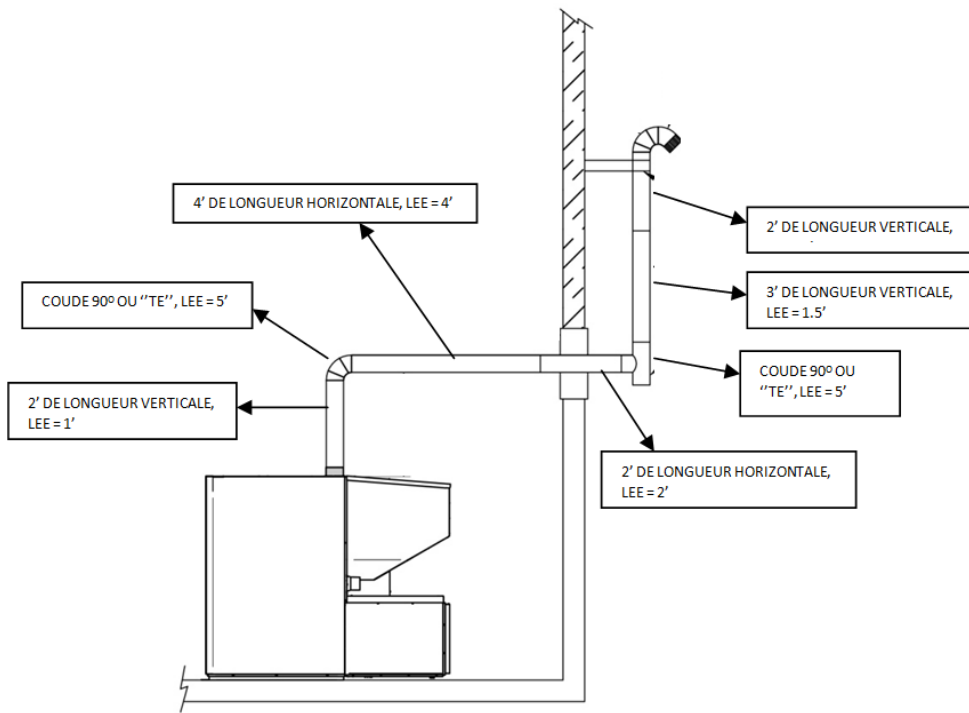

Longueurs verticales =  
 $(2' + 3' + 2') \times 0.5' =$   
**3.5' LEE**

coude 90° ou "T" =  
 $(2 \times 5') =$  **10' LEE**

Longueurs horizontales =  $(4' + 2')$   
 = **6' LEE**

Total de LEE =  
 $(3.5' + 10' + 6')$  =  
**19.5' LEE.**

**Note :** Ne calculez pas la terminaison murale extérieure dans le calcul de la LEE (Coude à 45° et la terminaison).

### 5.7.5 CHARTE DU SYSTÈME D'ÉVENT

Imaginons une installation dont la sortie arrière consiste en un parcours horizontal de 8 pieds, suivie d'un raccord en « T » et d'un parcours vertical de 6 pieds. Ce type d'installation ne serait pas conforme. En effet, la terminaison murale se situe clairement à l'extérieur de la zone recommandée sur la charte puisqu'elle **ne comporte pas au moins un pied de longueur verticale pour chaque pied de longueur horizontale**.

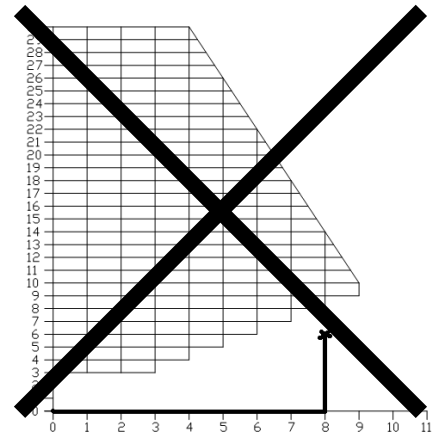

Par contre, si l'installation consiste en un parcours horizontal de 4 pieds, suivi d'un raccord en « T » et d'un parcours vertical de 6 pieds, elle est adéquate. L'installation se termine clairement à l'intérieur de la zone recommandée sur le graphique puisqu'elle comporte au moins un pied de longueur verticale pour chaque pied de longueur horizontale. De plus, la totalité du parcours vertical n'est pas inférieure à 3 pieds.

**ATTENTION :** pour réduire le risque de refoulement de fumée, ne jamais terminer avec une course horizontale. Si votre système termine avec une course horizontale, ajoutez un minimum de trois pieds de course verticale.

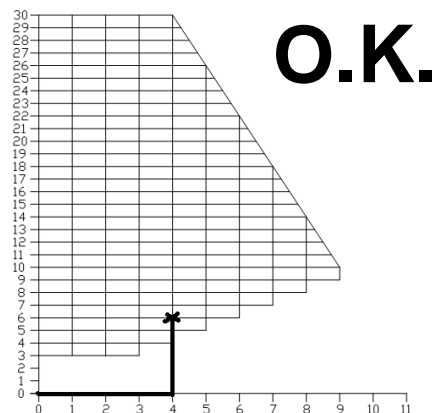

## 5.7.6 LOCALISATIONS PERMISES D'UNE TERMINAISON

Consultez la norme NFPA 211 ou CSA B365 (Canada) pour en apprendre davantage sur les règlements relatifs à la distance de la terminaison murale par rapport aux fenêtres et aux portes. La terminaison murale d'un système doté d'un tirage mécanique, autre qu'un appareil à évacuation directe (évacuation et entrée d'air 2 en 1) doit être situé conformément aux spécifications suivantes.

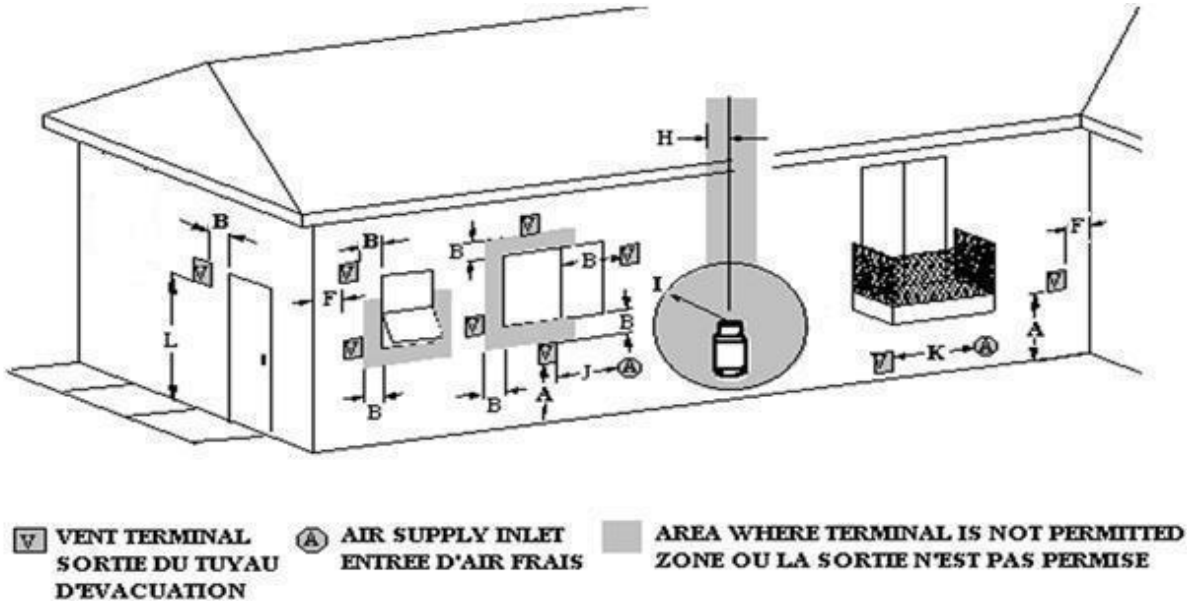

### Canada:

Lettre	Dégagement min.	Description
A	12" (30 cm)	Dégagement au-dessus du niveau du sol ou de toute surface adjacente pouvant supporter la neige, la glace ou les débris
B	39" (100 cm)	Dégagement autour d'une fenêtre ou d'une porte qui peut s'ouvrir.
F	39" (100 cm)	Dégagement d'un coin ou d'un mur adjacent
H	39" (100 cm)	Dégagement de chaque côté à partir du centre d'un régulateur/compteur à gaz et se prolongeant verticalement à 15 pi.
I	72" (183 cm)	Dégagement de la sortie de l'évent d'un régulateur à gaz ou 39" (100 cm) de l'évent ou de l'orifice de remplissage d'un réservoir d'huile.
J	39" (100 cm)	Dégagement de l'entrée d'air de combustion d'un autre appareil.
K	72" (183 cm)	Dégagement d'une entrée d'air mécanique.
L	84" (213 cm)	Dégagement au-dessus d'un trottoir revêtu ou d'une entrée revêtue située sur une propriété publique. Une sortie ne doit pas être installée au-dessus d'un trottoir ou d'une entrée revêtue située entre deux maisons unifamiliales et utilisée par les deux habitations.
	39" (100 cm)	Dégagement par rapport à la limite de la propriété.
		Aucune terminaison murale ne peut se trouver en dessous d'une véranda, d'un patio ou d'un balcon

### Aux États-Unis :

- Pas moins 36" (91 cm) au-dessus de toute prise d'air forcé située à moins de 120" (305 cm).
- Pas moins de 48" (122 cm), horizontalement et en dessous, ou 12" (30 cm) au-dessus d'une fenêtre, porte, ou toute autre prise d'air fonctionnant par gravité. (Voir note plus basse pour système d'évacuation direct (évacuation et entrée d'air 2 en 1))
- Pas moins de 24" (61 cm) d'une bâtisse adjacente et au moins 84" (213 cm) au-dessus du trottoir si la terminaison est adjacente à une voie publique.
- À plus de 12 pouces (30 cm) au-dessus du niveau du sol.
- La terminaison ne peut être située au-dessus d'un compteur de gaz/régulateur dans un rayon de 3 pieds (91 cm) de la ligne centrale du régulateur.
- À plus de 6 pieds (1,8 m) de la sortie d'évent d'un régulateur de gaz.

D'autres restrictions peuvent s'appliquer. Voir NFPA 211 pour plus d'information.

### Note : système d'évacuation direct (évacuation et entrée d'air 2 en 1)

Lorsque la fournaise est installée avec un évent direct, la terminaison doit être installée à au moins 12 pouces (30 cm) autour d'une fenêtre ou d'une porte.

Le bas de la sortie d'évacuation et la prise d'air doit être situé à au moins 12 po. (30 cm) au-dessus du sol.

### **B. INSTALLATION VERTICALE AVEC UN SYSTÈME D'ÉVACUATION NEUF**

**NOTE:** Suivre les instructions du fabricant de l'évent.

**OPTION:** Afin d'obtenir une meilleure localisation de l'évacuation, une déviation de 45° peut être utilisée.

1. Toujours garder un dégagement requis par le fabricant de l'évent par rapport aux matériaux combustibles. Lorsque vous passez par le plancher ou le plafond, utilisez toujours un coupe-feu.
2. Après avoir localisé le trou dans le toit, découpez une ouverture ronde ou carrée dont le diamètre excède celui du tuyau d'évacuation. Suivez les instructions du fabricant de l'évent pour les grandeurs d'ouverture. Insérez la lèvre supérieure et les côtés solin sous le bardeau de toit. Clouez le contour de la lèvre supérieure au toit. Ne clouez pas la lèvre inférieure. Scellez les têtes de clous à l'aide d'une silicone conçue pour l'extérieur.
3. Fixez le collet d'étanchéité autour de la cheminée près de la partie supérieure du solin. Appliquez une silicone d'extérieure haute température sur le collet d'étanchéité et la cheminée. Installez le chapeau de cheminée.

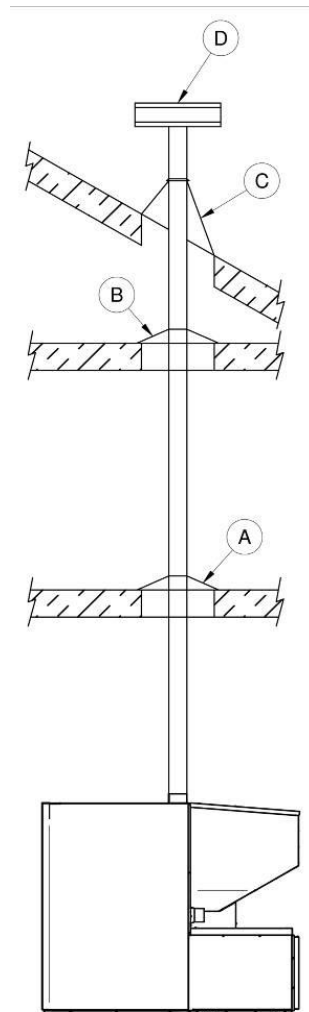

### C. INSTALLATION VERTICALE À TRAVERS UNE CHEMINÉE EXISTANTE

Comme alternative, l'évent de 4" peut être passé à travers une cheminée existante.

**NOTE:** Suivre les instructions du fabricant de l'évent.

1. La condition structurelle de la cheminée doit tout d'abord être inspectée par un ramoneur ou un installateur qualifié.
2. Vous devrez utiliser un conduit d'une longueur équivalente à celle de la cheminée à partir de son point d'insertion.
3. Assurez-vous que le solin est ventilé

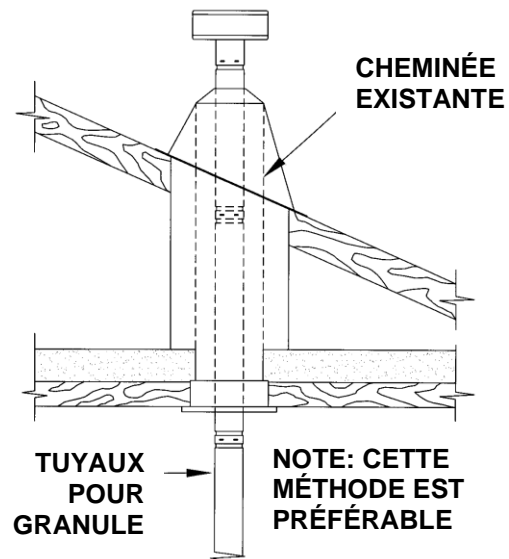

### D. INSTALLATION VERTICALE À TRAVERS UNE CHEMINÉE DE MAÇONNERIE

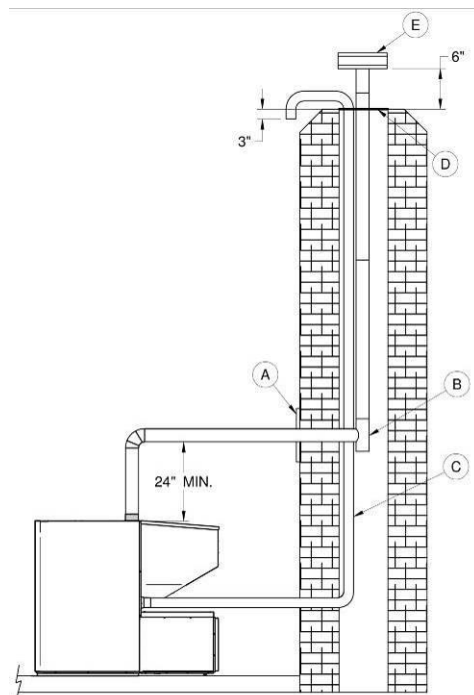

## 5.8 AIR DE COMBUSTION

Dans la situation où la fournaise et la cheminée sont complètement froides, il peut être nécessaire avant l'allumage de fournir un apport d'air frais à l'appareil en ouvrant quelques instants une porte ou une fenêtre.

À noter qu'une maison construite ou rénovée de manière étanche est sujette à ne pas avoir le renouvellement d'air nécessaire au bon fonctionnement d'un appareil de chauffage à granules.

Dans ce cas, il faut éviter, à l'allumage, de faire fonctionner les appareils qui évacuent de l'air à l'extérieur de la maison, tels :

- Hotte de cuisinière
- Échangeur d'air
- Sécheuse
- Ventilateur de chambre de bain
- Balayeuse centrale ventilée

L'alimentation en air comburant neuf peut être nécessaire pour empêcher les appareils à combustibles solides de rejeter des produits de combustion dans la maison. Les indications servant à déterminer si un apport d'air comburant s'impose ne conviennent pas à toutes les situations. Dans le doute, il est recommandé d'assurer un apport d'air. Un apport d'air comburant neuf peut s'imposer si :

- L'appareil à combustible solide présente des anomalies, telles qu'un tirage irrégulier, des retours de fumée, une mauvaise combustion et/ou un contre-tirage (qu'il y ait combustion ou non);
- Les appareils existants tels que foyers ou autres appareils de chauffage dégagent des odeurs, chauffent mal, causent des retours de fumée et/ou possèdent un contre-tirage, qu'il y ait combustion ou non;
- L'ouverture d'une fenêtre, même légère, par temps calme (sans vent) élimine chacun des problèmes mentionnés ci-haut;
- La maison est pourvue d'un pare-vapeur étanche et des fenêtres ajustées et/ou est dotée de dispositifs mécaniques d'évacuation de l'air intérieur;
- Il y a condensation excessive sur les fenêtres en hiver; et
- La maison est munie d'un système de ventilation.

Si, selon ces indices ou d'autres symptômes semblables, il y a insuffisance d'air, il faut assurer un apport d'air comburant neuf.

L'alimentation en air comburant neuf peut se faire des façons suivantes, à condition qu'elles satisfassent au chapitre 4 de la norme CSA B365 :

- Raccordement direct : les appareils ne peuvent être raccordés directement à une source d'air comburant neuf que s'ils sont certifiés pour ce genre d'installation, laquelle doit respecter les instructions du fabricant. La Caddy Alterna II est approuvée avec un système d'entrée d'air frais étanche connecté directement sur l'appareil.
- Méthode indirecte : l'air neuf peut être amené dans un conduit à au plus 300 mm (12 pouces) de l'appareil afin de ne pas nuire à son fonctionnement;
- Système de ventilation mécanique : si la maison est munie d'un système de ventilation (changement d'air ou récupération de la chaleur), le système de ventilation peut être en mesure de fournir une quantité suffisante d'air d'appoint à l'appareil à combustible solide. Le propriétaire devrait être informé que le système de ventilation peut devoir être rééquilibré par un technicien en ventilation après l'installation de l'appareil à combustible solide.



## À NOTER :

Il est recommandé de faire installer une entrée d'air frais d'un minimum de 3" de diamètre dans la pièce ou près de la pièce où est installé l'appareil de chauffage (voir illustration). Pour ce faire, il est préférable de choisir un mur qui n'est pas exposé aux vents dominants, suivant les conditions environnantes autour de votre maison. Afin d'éviter la condensation, le tuyau devrait être isolé et sa longueur totale devrait être d'au moins 10 pieds (3.05 mètres).

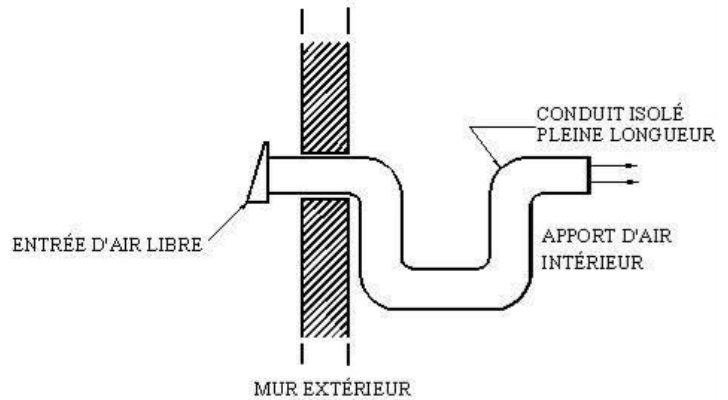
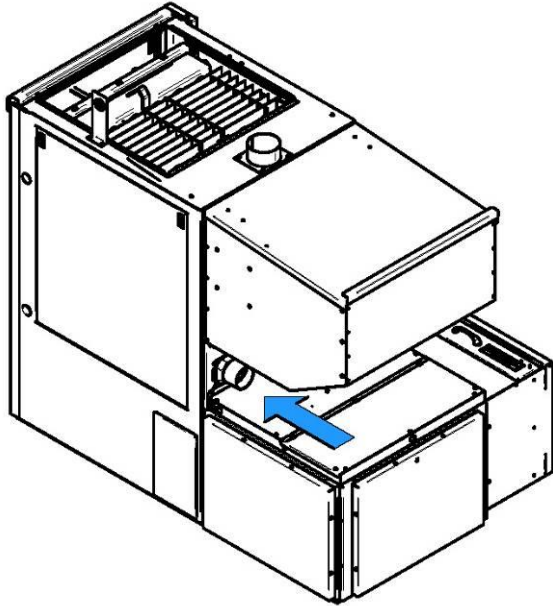

## 5.9 INSTALLATION DU SUPPORT DU RETOUR D'AIR

Votre fournaise doit être munie du support du retour d'air. Vous trouverez cette pièce dans la trémie lors de la livraison de l'appareil. Le support du retour d'air peut être installé à gauche, à droite ou à l'arrière du boîtier du ventilateur de la fournaise. Le support sera fixé à l'aide des 6 vis fournies avec le manuel d'utilisation.

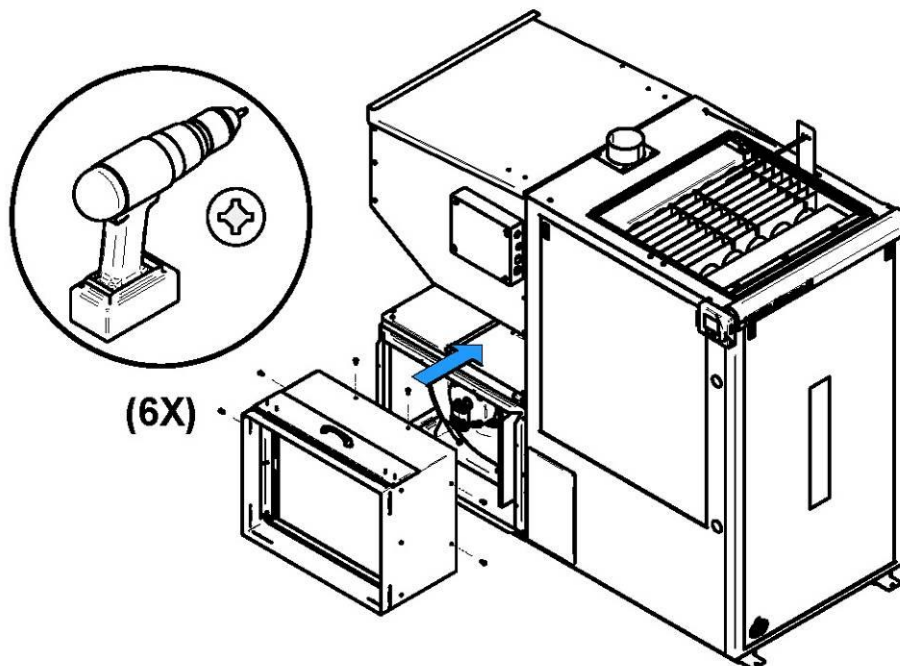

## 5.10 INSTALLATION DU BOÎTIER DE LA CARTE LIAISON ET DE L'ALIMENTATION

Note : Les instructions d'installation qui suivent s'appliquent pour une localisation des contrôles à la droite ou à la gauche de l'appareil. Le côté le plus accessible est à privilégier pour faciliter le raccordement des appareils auxiliaires ou pour l'entretien.

Les composantes à être installées se trouvent dans la trémie de la fournaise.

Retirez le couvercle du boîtier de la carte liaison.

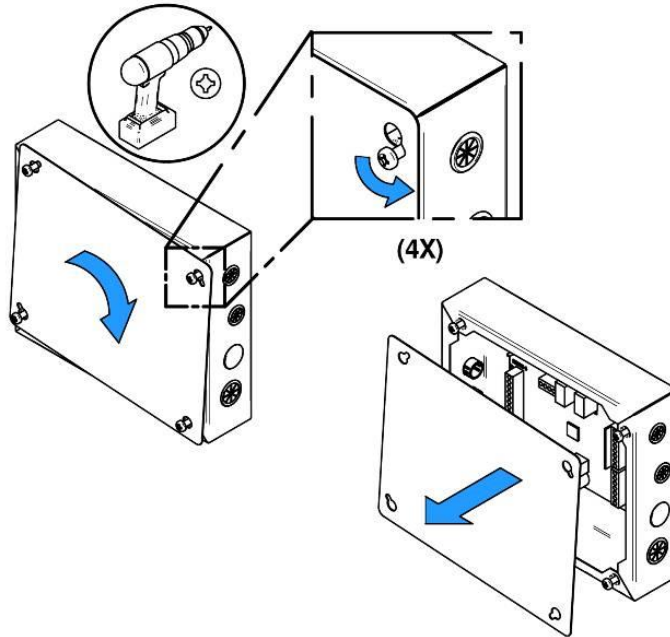

Retirez les quatre vis présentes sur le côté d'installation désiré.

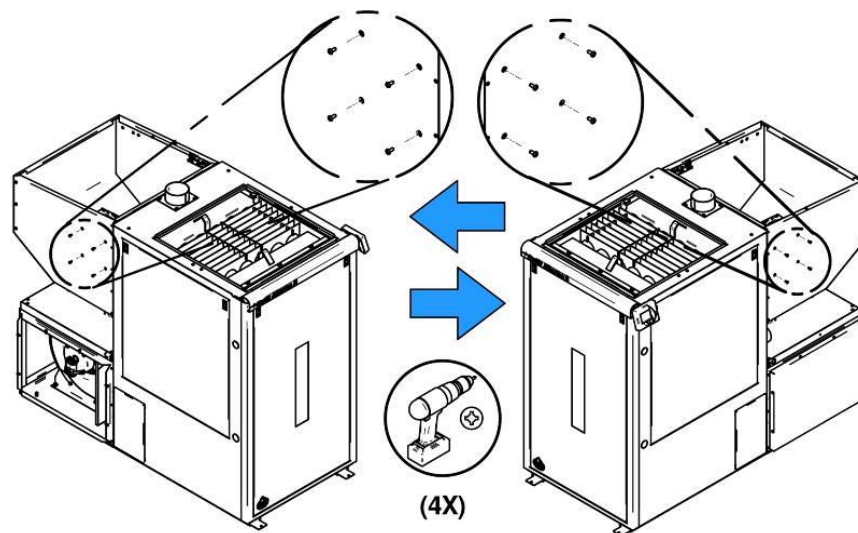

Alignez les trous dans les embosses du boîtier de carte liaison avec les trous sur le côté de la trémie. Utilisez les vis retirées à l'étape précédente pour fixer le boîtier à la trémie.

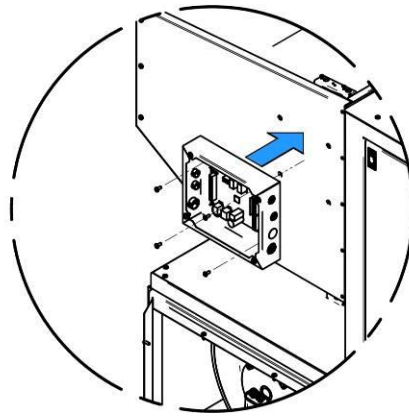

Une fois installée, la carte de liaison doit être raccordée au système à l'aide de deux fils de télécommunication. Ces deux fils se trouvent dans le compartiment du dessus du boîtier de ventilateur. Pour y accéder, retirez le couvercle du boîtier de ventilateur.

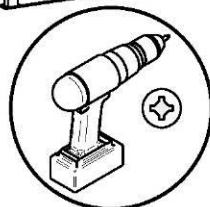
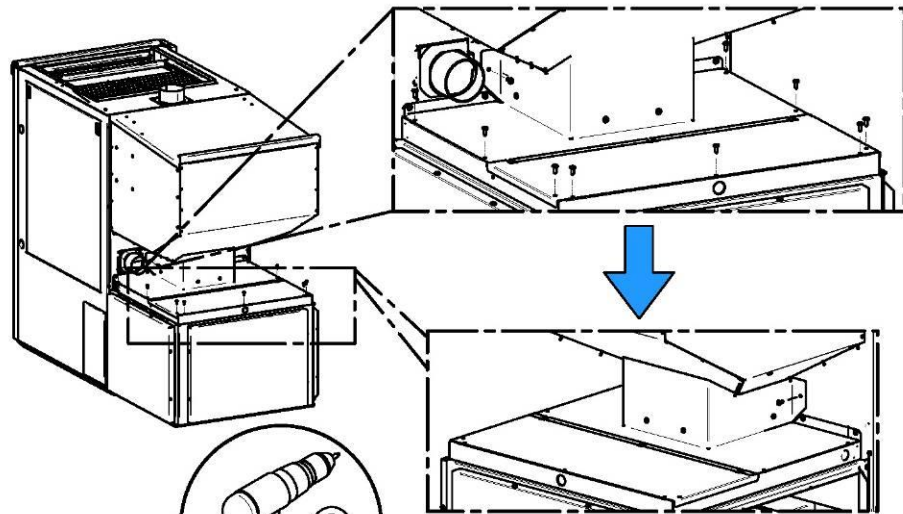

(8X)

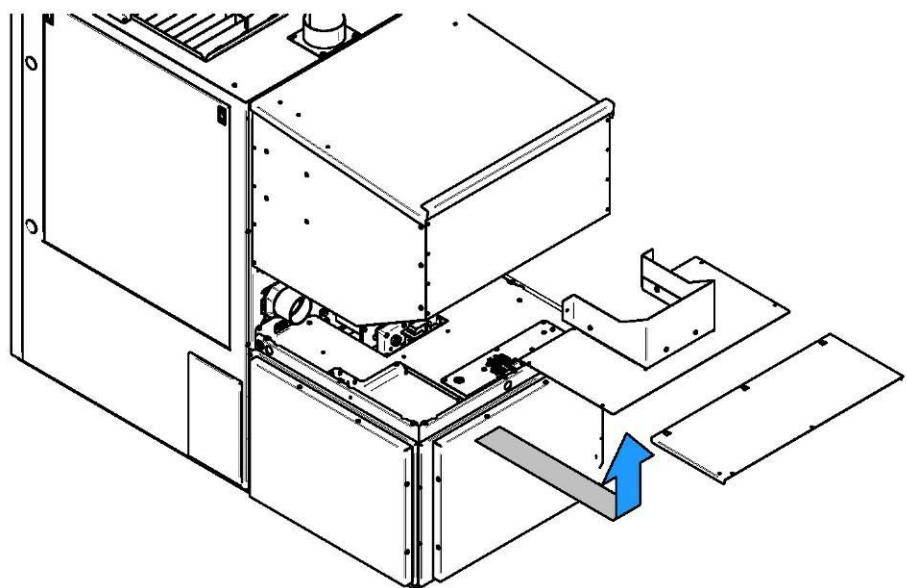

Prenez les deux fils de télécommunication et sortez-les via le passe-fil situé du côté du boîtier de la carte liaison. Raccordez les deux fils à leur terminal respectif.

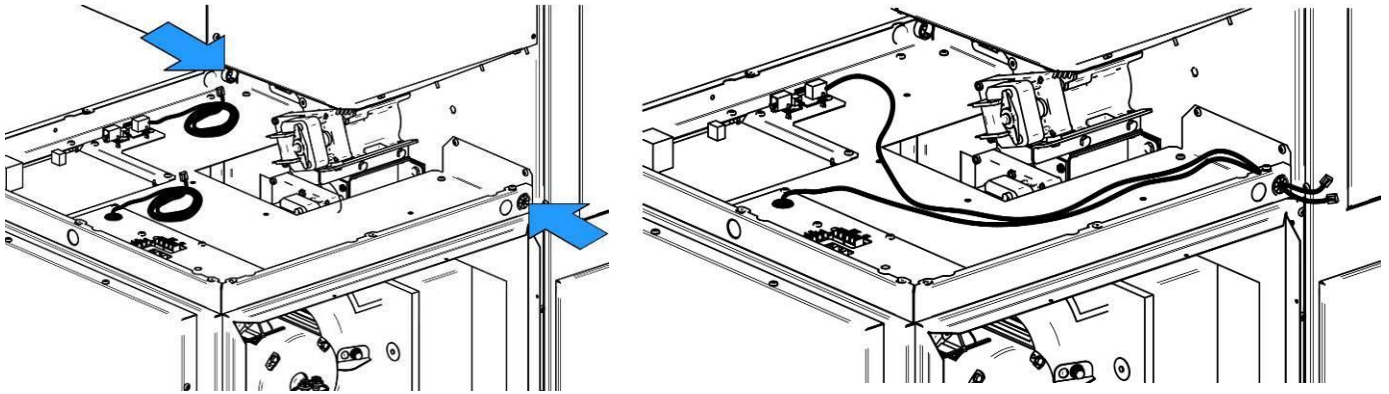

Une fois les deux fils de télécommunication sortis du côté désiré, les faire passer le long du dos de la fournaise et les faire entrer dans le passe-fil du bas du boîtier de la carte liaison. Compléter le branchement en insérant le fil de télécommunication 8 brins dans le connecteur de droite montré par la flèche de droite et insérer l'autre fil dans le connecteur montré par la flèche gauche.

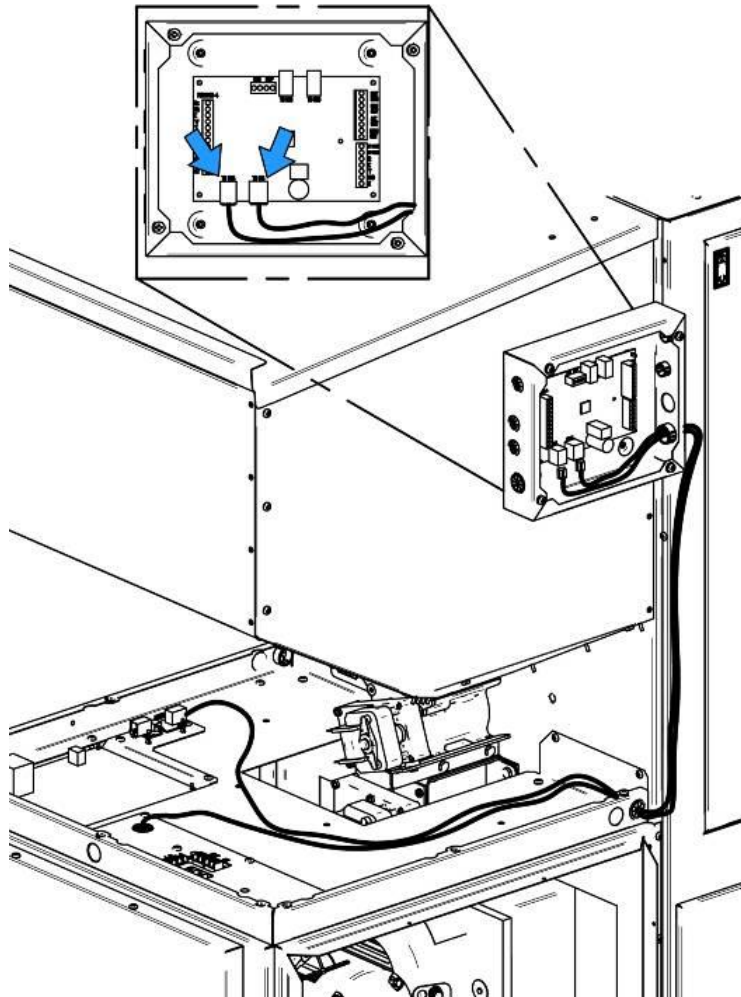



Avant de refermer le couvercle du boîtier de ventilateur, votre fournaise doit être reliée à une source de courant 115V. Pour ce faire, détachez l'un des trois disques défonçable permettant le branchement le plus facile en fonction de votre installation.

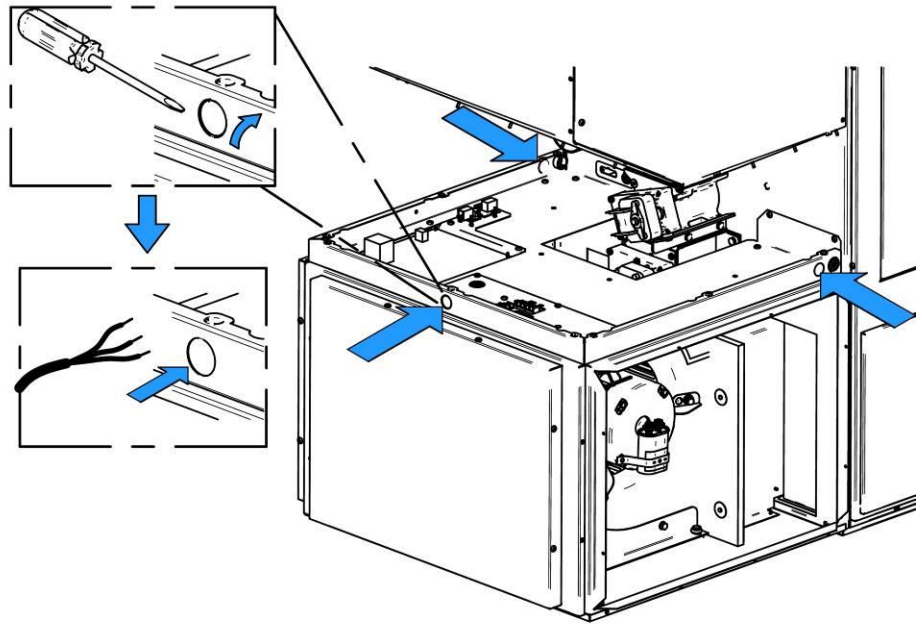

Raccordez le cordon d'alimentation aux bornes N (Neutre) F (Mise à terre) L (Ligne). Référez-vous au schéma électrique (**Section 14**) pour le branchement des composantes. Une fois fait, sécurisez les fils en place à l'aide d'un connecteur BX (non inclus) et remettez le couvercle du boîtier de ventilateur.

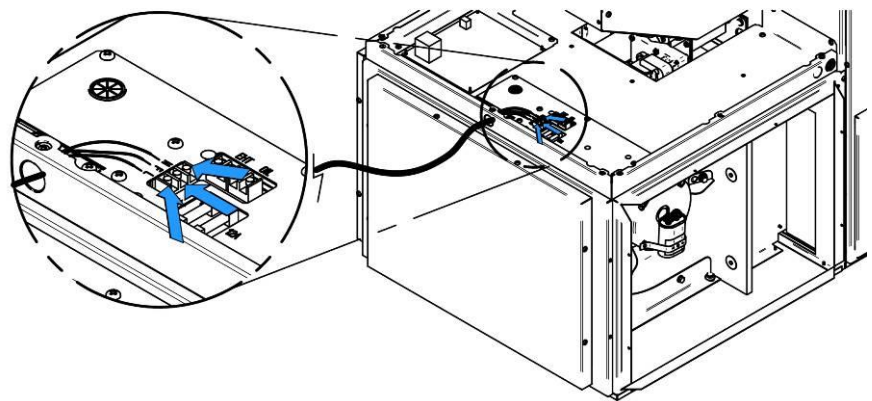

## 5.11 INSTALLATION DE L'ÉCRAN TACTILE

L'interface ACL tactile est utilisée pour opérer le système. Elle doit être installée sur le support prévu à cet effet au-devant de la fournaise du même côté que le boîtier de la carte liaison.

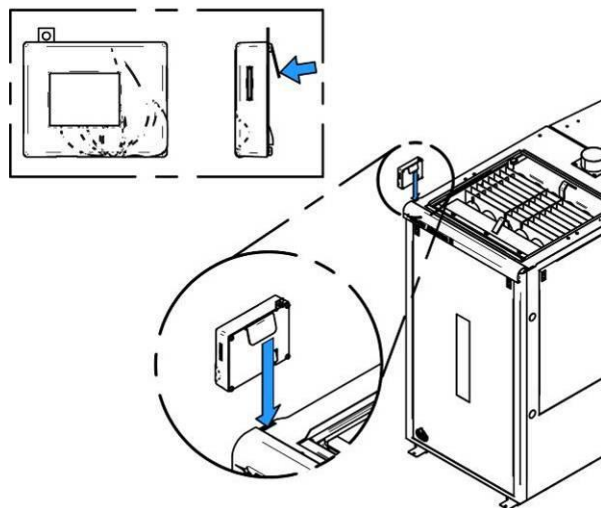

Connectez la carte de contrôle principal à l'interface ACL tactile à l'aide du fil de télécommunication fourni dans l'ensemble de manuel. Branchez le fil de télécommunication dans le terminal de la carte de contrôle étiqueté LCD et faites-le sortir du boîtier via le passe-fil du haut. Faites simplement courir le fil sur le côté de la fournaise en utilisant les attaches en plastique fournies avec l'ensemble de manuel d'utilisation. Remettez en place le panneau d'accès de la carte liaison. Prenez note que l'interface ACL tactile est amovible si l'accès est restreint.

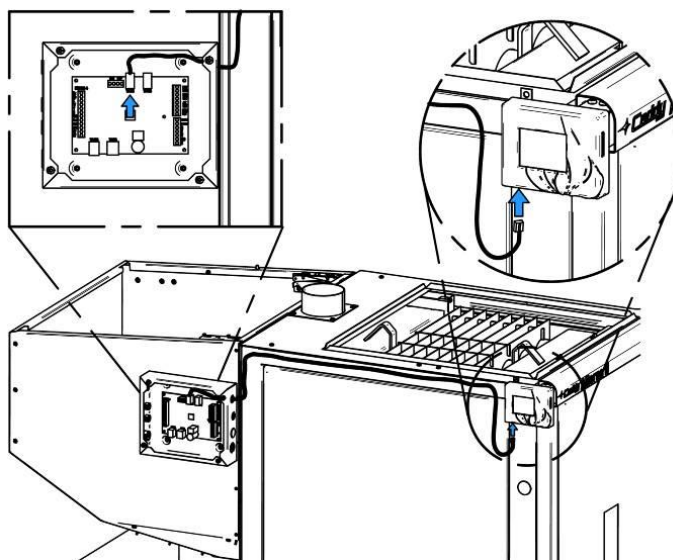

## 5.12 SONDE DE TEMPÉRATURE (RTD) DU PLÉNUM D'AIR CHAUD

Sur la Caddy Alterna II, une sonde de température (RTD) doit être installée sur le côté de l'appareil à l'aide du support fourni avec celui-ci. Afin de l'installer, retirez les deux vis déjà sécurisées sur la fournaise du côté où vous avez choisi d'installer le boîtier de la carte liaison. Ensuite, sécurisez le support du RTD à l'aide des deux vis que vous avez retirées précédemment. À l'aide d'une perceuse et d'une mèche 9/32", percez un trou dans le plénum d'air chaud de façon à ce que la tige du RTD puisse entrer dans ce trou. Par la suite, sécurisez le RTD en place sur le plénum d'air chaud à l'aide des deux vis autoperçantes fournies avec le manuel d'utilisation. La sonde de température (RTD) doit être connectée à la carte de contrôle. Le capteur de température (type sonde) est primordial au fonctionnement de l'appareil et sert à lire la température à l'intérieur du plénum d'air chaud de la fournaise. Référez-vous au schéma électrique pour le branchement des composantes.

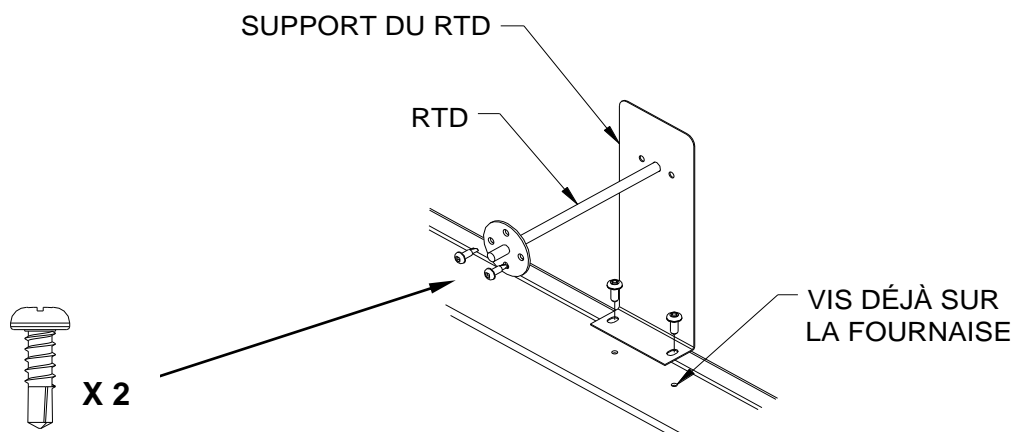

**Il est important que le RTD et que le support de RTD soient sécurisés de façon appropriée sur le plénum d'air chaud**

### 5.13 BRANCHEMENT DU THERMOSTAT MURAL

Votre fournaise doit être raccordée à un thermostat. Vous pouvez utiliser le thermostat fourni avec l'appareil ou un thermostat déjà installé dans votre résidence. Le thermostat doit être installé sur un mur intérieur de la maison, dans un endroit où il sera le moins affecté par les courants d'air provenant d'une sortie d'air. Le thermostat doit être installé à un minimum de 55 pouces au-dessus du plancher. Il est recommandé de relier le thermostat à la fournaise à l'aide d'un fil sept ou huit brins reliant les terminaux Rc, Rh, C, W, Y, G et O. Si le thermostat utilise un contact sec (alimentation par pile), il n'est pas nécessaire de raccorder le terminal commun (C) au thermostat. Référez-vous au schéma électrique.

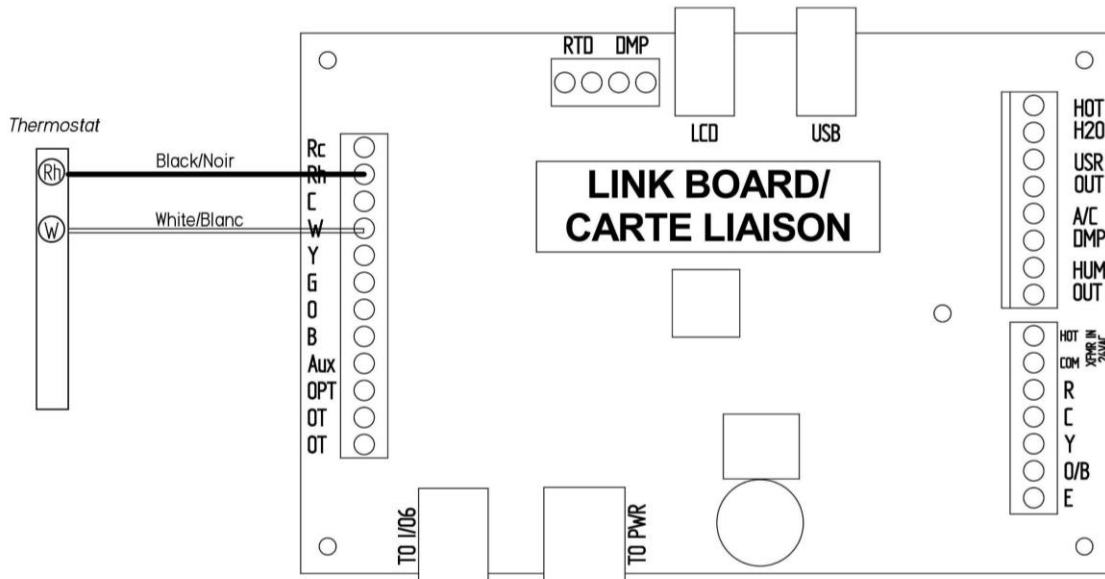

Dans le cas où vous souhaiteriez alimenter le thermostat, prenez note que les branchements peuvent différer selon le thermostat : Certains thermostats ont besoin de Rc et C tandis que d'autres nécessitent Rh et C (dans ce cas, valider la nécessité d'avoir un cavalier présent entre Rc et Rh dans le manuel d'utilisateur du thermostat). Aucun cavalier n'est nécessaire avec le thermostat fourni avec la fournaise puisque le Rc et le Rh sont déjà connectés ensemble. Aussi, certains thermostats ont seulement la lettre R. Dans ce cas, R se réfère à Rh. (Relier un seul des deux terminaux R si un cavalier est présent entre Rc et Rh sur le thermostat. Référez-vous au schéma électrique.

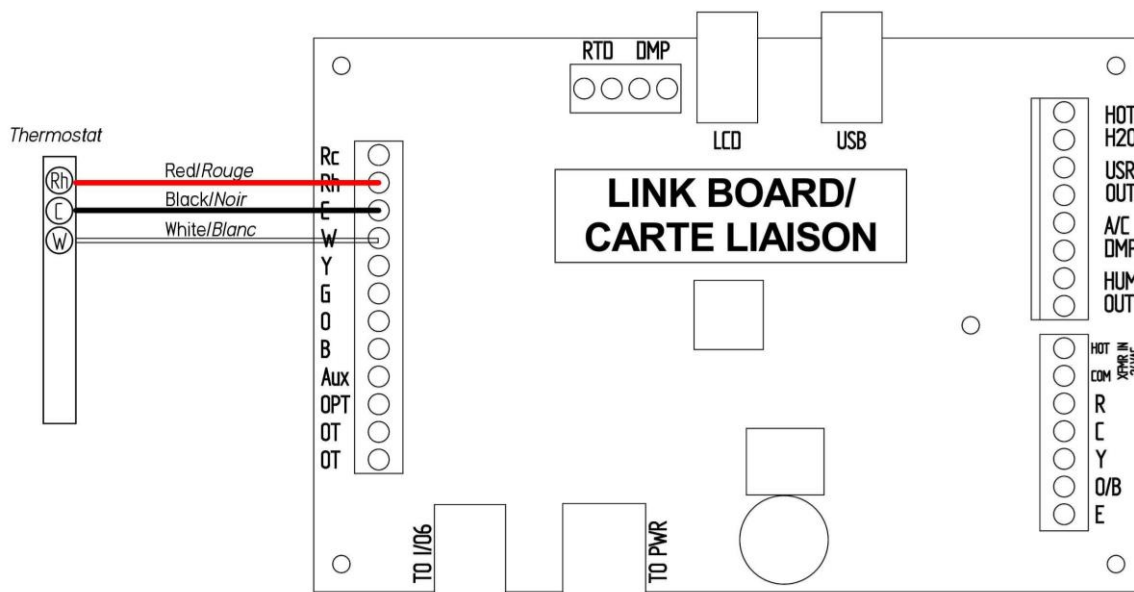

Dans le cas où vous souhaiteriez mettre la fournaise en mode circulation à partir du thermostat, utilisez le schéma de branchement suivant :

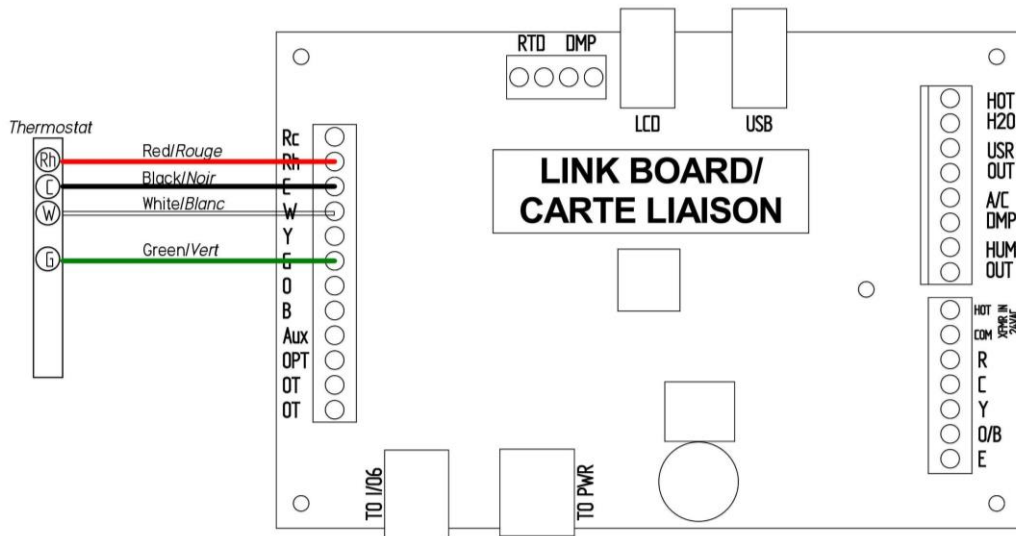

Une fois relié à la fournaise, il est possible de vérifier les signaux provenant du thermostat mural en accédant à la section "DÉPANNAGE LIAISON" et en allant à la page 1 tel que montré ci-dessous. Lorsqu'un signal est envoyé du thermostat, le cercle correspondant au signal devrait apparaître de couleur vert.

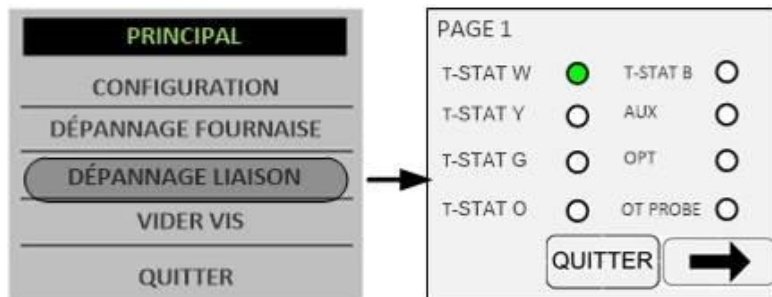

## 5.14 BRANCHEMENT DE L'ÉLÉMENT ÉLECTRIQUE

### Les instructions suivantes ne remplacent pas le code local

L'élément électrique doit être branché à la carte de puissance (voir diagramme électrique de votre unité électrique ou **Section 14 : Schéma électrique avec unité électrique optionnelle**). Pour des raisons de sécurité, l'élément électrique possède un capteur thermostatique à redémarrage manuel situé à l'intérieur de l'élément électrique. Si la température de l'élément électrique excède la limite, le capteur thermostatique désactivera l'élément. Après avoir découvert et réglé le problème ayant causé la surchauffe de l'appareil (pression statique trop élevée, bris du ventilateur, etc.), réactivez en appuyant sur le bouton rouge de redémarrage manuel sur le capteur thermostatique (thermodisque L-170).



## VUE INTERNE DE L'ÉLÉMENT ÉLECTRIQUE

**Thermodisque  
L-170**

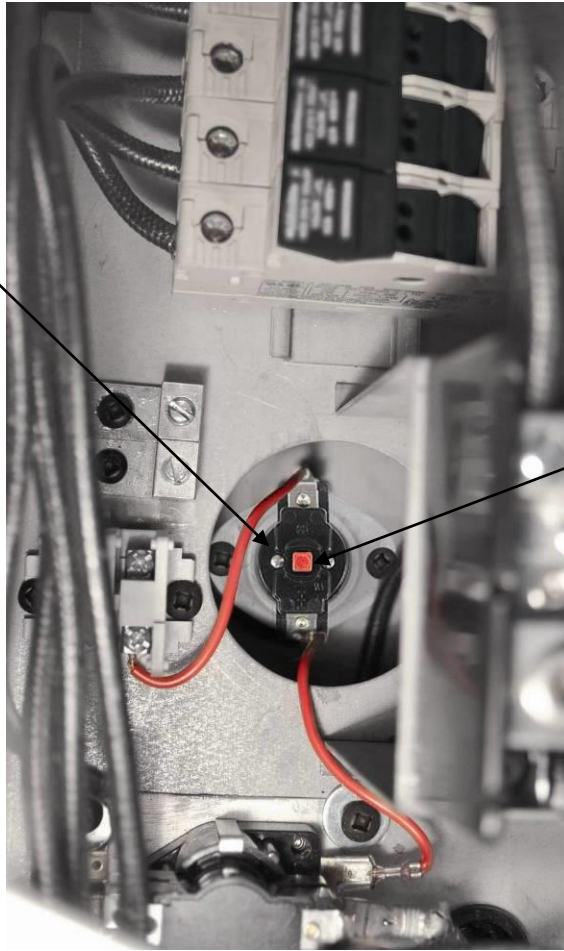

**Bouton rouge pour  
redémarrage  
manuel**

Lorsque la demande en chauffage ne peut être satisfaite par le chauffage à granules (manque de combustible, code d'erreur, etc.), l'élément électrique va automatiquement s'approprier le contrôle afin de maintenir la température désirée et configurée du thermostat.

### 5.15 INSTALLATION D'UN CLIMATISEUR

La fournaise Caddy Alterna II a été testée avec une option de climatiseur. Si cette option est choisie, nous suggérons une installation selon le schéma présenté ici-bas.

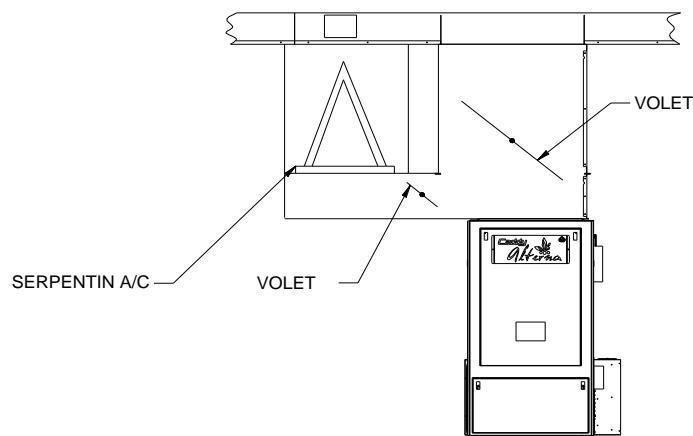

Il s'agit de la façon la plus efficace et la plus sécuritaire d'installer un serpentin de climatiseur qui utilisera le système de ventilation de la Caddy Alterna II en été. Pour l'installation d'un climatiseur, le thermostat principal devra être de type double fonction (« heat/cool »). De plus, la vitesse d'opération du ventilateur de distribution de la fournaise en mode air conditionné devra être programmée sur l'interface ACL dans le menu vitesse ventilateur (voir **Section 7.2.4 : Configuration des vitesses de ventilateur de distribution**). Il est à noter qu'au moment de la demande en climatisation par le thermostat, le ventilateur de la fournaise démarrera immédiatement à la vitesse configurée. Pour le raccordement du volet d'air conditionné, se référer à la **Section 15.4 : Volet air conditionné**.

La capacité du climatiseur et les caractéristiques du modèle testé pour la Caddy Alterna II sont indiquées plus bas. L'installation d'un modèle équivalent ne pose pas de problème.

**Marque du condensateur :** Goodman GSX13036

**Capacité :** 4 tonnes

**Type de serpentin :** Type A, CAUF (uncased indoor coil).

L'installation du serpentin de l'air conditionné dans le retour d'air frais de la fournaise créera de la condensation à l'intérieur de la fournaise et la fera rouiller. Ce type d'installation est donc interdit et annulera la garantie.

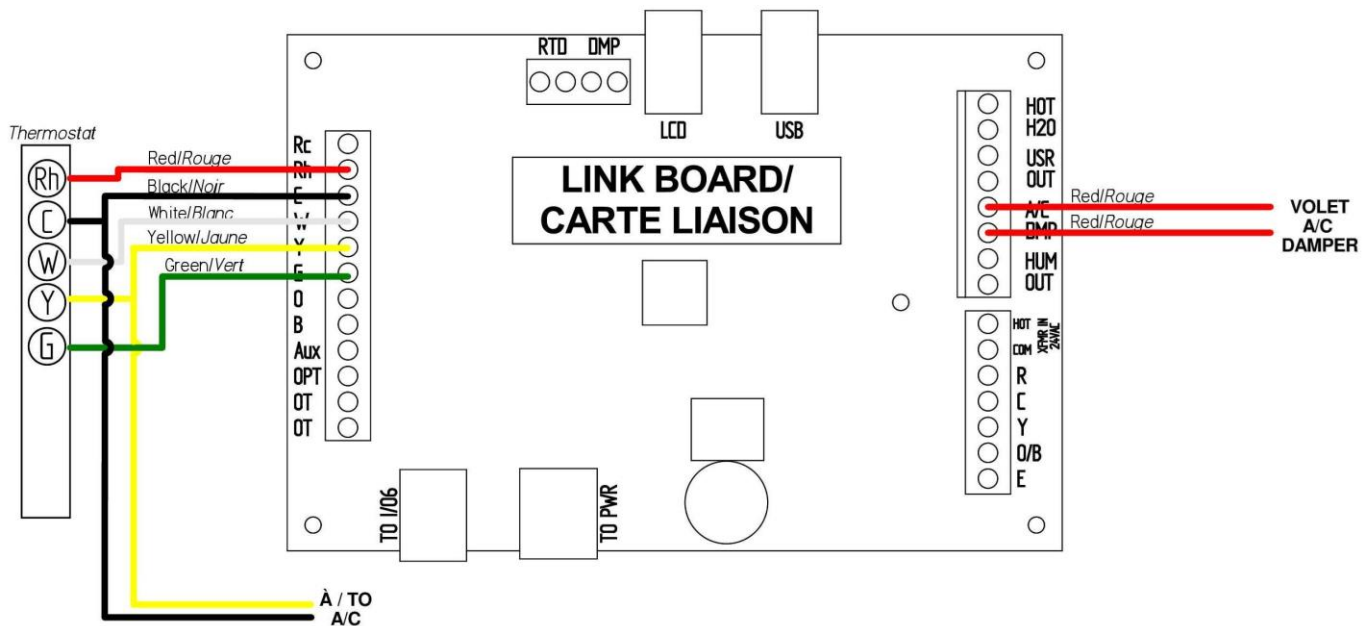

## 5.16 INSTALLATION D'UNE THERMOPOMPE

**NOTE :** Si une thermopompe est raccordée à la fournaise Caddy Alterna II, l'élément électrique **PA08570** (15kW) ou **PA08580** (20 kW) doit être installé au système pour assurer un chauffage auxiliaire (pour installation, voir **Section 5.14 : Branchement de l'élément électrique**)

Il est possible de raccorder une thermopompe à la fournaise Caddy Alterna II pour profiter des deux types de chauffage (électrique et granule de bois). Pour déterminer la priorité d'opération de ces deux modes de chauffage, il faut se rendre à la **Section 7.2.3 Priorisation des sources de chauffage**. Par exemple, si le chauffage aux granules est sélectionné en priorité 1 et qu'un manque de granule survient pendant votre absence, la thermopompe (si sélectionnée en priorité 2) démarrera pour assurer le chauffage.

De plus, si votre thermopompe est sélectionnée en priorité 1 et qu'une sonde de température extérieure est également branchée (voir **Section 15.1 : Sonde extérieure**) à votre fournaise, il est possible de faire arrêter votre thermopompe à une température donnée et faire démarrer le chauffage aux granules lorsque cette température est atteinte. Pour le raccordement de la thermopompe à votre fournaise, voir **Section 15.6 : Thermopompe**.

Pour l'installation du serpentin d'air conditionné, vous référer à la **Section 5.15 Installation d'un climatiseur**.

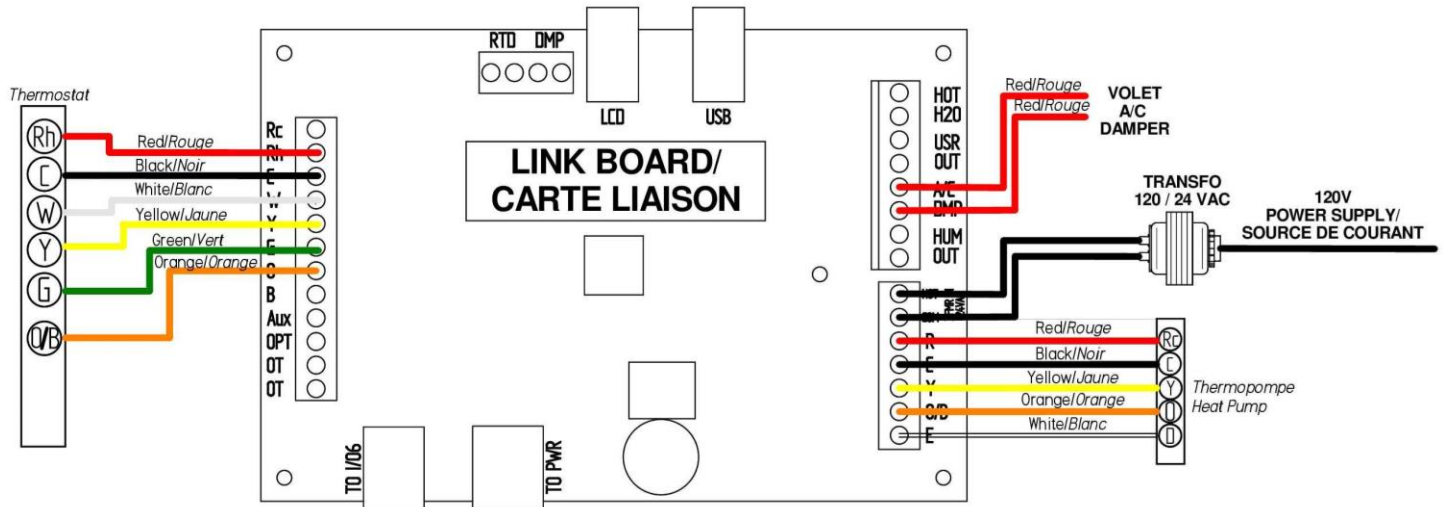

## Raccordements obligatoires du thermostat pour brancher une thermopompe

Thermostat à un stage de chauffage:

Rh / Rc: Aucun cavalier requis (Connexion sur la carte)

C: Commun

Y: Active le compresseur de la thermopompe

G: Active le ventilateur (en mode de circulation)

O: Active la vanne d'inversion pour refroidir

Thermostat deux stages ou Aux ou E (si disponible)

W: Active l'unité électrique

**N.B. : Il est important d'appliquer le collant sur la fournaise et de faire remplir tous les champs par l'installateur.**

**This furnace must be installed by a professional. Please affix this sticker to the side of your furnace. It is necessary for your warranty.**

**Cette fournaise doit être installée par un professionnel. Prière de coller cette étiquette sur le côté de la fournaise. Elle est requise pour votre garantie.**

Name of installer (Company) / Nom de l'installateur (compagnie) : \_\_\_\_\_

Address / Adresse : \_\_\_\_\_

Telephone # / No. téléphone : \_\_\_\_\_

Area to heat (sq.ft.)\* / Superficie à chauffer (p.c.)\* : \_\_\_\_\_

Static pressure (IN.WC) / Pression statique (PO.CE) : \_\_\_\_\_

Chimney draft (IN.WC)\*\* / Tirage de la cheminée (PO.CE)\*\* : \_\_\_\_\_

Installation date / Date d'installation : \_\_\_\_\_

\*Area to heat excludes basement.

\*La superficie à chauffer exclus le sous-sol.

\*\*Chimney draft must be taken on low firing.

\*\*Le tirage doit être mesuré à bas régime.

27060

## 5.17 INSTALLATION ANNEXE

Tel qu'indiqué à la **Section 5.5 Installation parallèle**, il est permis de faire une installation en parallèle, **aux États-Unis seulement**, de votre Caddy Alterna II avec une fournaise existante en respectant les conditions énoncées à la **Section 5.5**.

Pour assurer une installation sécuritaire, les deux fournaises ne doivent en aucun temps fonctionner en même temps. Pour y arriver, le thermostat contrôlant la fournaise existante doit être également relié à votre fournaise Caddy Alterna II. De cette manière, lorsqu'un signal de chauffage sera envoyé à la fournaise existante, la fournaise Caddy Alterna II recevra le même signal qui lui indiquera de ne pas se mettre en marche ou bien de se mettre en cycle d'arrêt si elle est en fonctionnement au moment de la demande en chauffage du thermostat de la fournaise existante.

Le raccordement pour une installation en annexe est montré ci-dessous. Le thermostat de la fournaise existante doit être relié aux bornes **Rh** et **Aux** de la carte liaison sur la fournaise Caddy Alterna II. Ces deux fils doivent provenir des bornes **R** et **W**

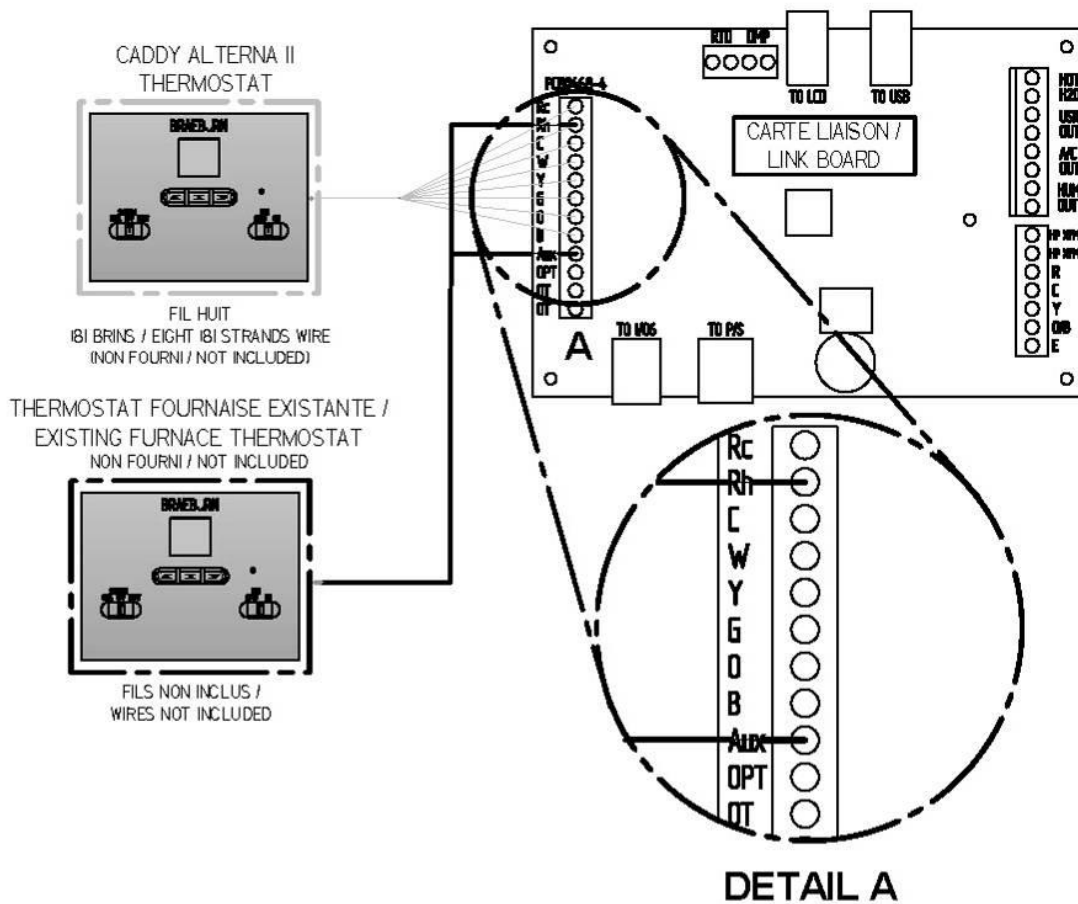

Lors d'une demande de chauffage provenant du thermostat de la fournaise existante, la fournaise Alterna II se mettra en arrêt et une enveloppe s'affichera à l'écran vous avertissant que la fournaise existante a pris le relais. Cette enveloppe disparaîtra aussitôt que la demande en chauffage du thermostat de la fournaise existante cessera et la fournaise Alterna II recommencera à suivre les commandes provenant de son thermostat.

## 6 INFORMATION GÉNÉRALE

### 6.1 MISES EN GARDE ET AVERTISSEMENTS CONCERNANT L'UTILISATION ET L'ENTRETIEN

- CONSERVEZ CE MANUEL POUR RÉFÉRENCE.
- CE PRODUIT SE DOIT D'ÊTRE INSTALLÉ PAR UN INSTALLATEUR QUALIFIÉ.
- DURANT LES PREMIERS FEUX, VOTRE FOURNAISE DÉGAGERA UNE ODEUR DÉSAGRÉABLE ACCOMPAGNÉE D'UNE MINCE FUMÉE. CECI EST LIÉ AU PROCESSUS DE DURCISSEMENT DE LA PEINTURE. LA PEINTURE CHAUFFE, DURCIT ET ADHÈRE AU MÉTAL. L'ODEUR ET LA FUMÉE DISPARAÎTRONT LORSQUE LA FOURNAISE AURA CHAUFFÉ SUFFISAMMENT PENDANT QUELQUES HEURES. AUGMENTEZ L'INTENSITÉ DU FEU GRADUELLEMENT. OUVREZ UNE FENÊTRE. SORTEZ DE LA PIÈCE AU BESOIN. BIEN QUE LA FUMÉE ET SON ODEUR SOIENT DÉSAGRÉABLES, ELLES NE SONT PAS TOXIQUES.
- CHAUD LORSQU'EN FONCTION, TENIR LES ENFANTS, LES VÊTEMENTS ET LES MEUBLES ÉLOIGNÉS. TOUT CONTACT AVEC LA PEAU PEUT CAUSER DES BRÛLURES. DES GANTS PEUVENT ÊTRE NÉCESSAIRES POUR CHAUFFER LA FOURNAISE.
- L'UTILISATION D'UNE FOURNAISE AVEC DES COMPOSANTS FISSURÉS OU BRISÉS, COMME LA VITRE OU LE COUPE-FEU POURRAIT CAUSER UNE SITUATION DANGEREUSE ET POURRAIT ENDOMMAGER LA FOURNAISE.
- NE JAMAIS UTILISER D'ESSENCE, D'HUILE, D'ALCOOL OU TOUT AUTRE LIQUIDE SIMILAIRE POUR DÉMARRER OU ACTIVER LE FEU DANS LA FOURNAISE. GARDEZ TOUS CES LIQUIDES OU AÉROSOLS DANS UN ENDROIT ÉLOIGNÉ DE LA FOURNAISE.
- NE PAS ENTREPOSER D'ESSENCE EN DEÇÀ DES DÉGAGEMENTS MINIMUMS DE L'APPAREIL DE CHAUFFAGE.
- L'APPAREIL DOIT ÊTRE ENTRETENU ET UTILISÉ EN TOUT TEMPS CONFORMÉMENT AUX PRÉSENTES DIRECTIVES. IL EST RECOMMANDÉ D'INSTALLER UN DÉTECTEUR DE FUMÉE ET UN EXTINGTEUR DANS UN ENDROIT APPROPRIÉ.
- LA PORTE DE LA FOURNAISE DOIT DEMEURER FERMÉE ET ENCLENCHÉE PENDANT L'UTILISATION. LE PANNEAU D'ACCÈS DU TIROIR À CENDRES DOIT ÉGALEMENT ÊTRE FERMÉ PENDANT L'UTILISATION.
- NE JAMAIS TENTER DE RÉPARER OU DE REMPLACER UNE PIÈCE DE LA FOURNAISE, À MOINS QUE DES INSTRUCTIONS SOIENT FOURNIES PAR LE MANUFACTURIER. TOUTE AUTRE RÉPARATION DEVRAIT ÊTRE EFFECTUÉE PAR UN TECHNICIEN QUALIFIÉ.
- CESSEZ D'OPÉRER LA FOURNAISE SI LA FLAMME DEVIENT FONCÉE OU SI LE POT DE COMBUSTION DÉBORDE DE GRANULES. ÉTEIGNEZ-LA, INSPECTEZ-LA, ET CONTACTEZ VOTRE DÉTAILLANT AU BESOIN.
- ÉTEINDRE LA FOURNAISE NE COUPE PAS LE COURANT À L'APPAREIL. TOUJOURS, DÉBRANCHEZ LE CORDON D'ALIMENTATION ÉLECTRIQUE AVANT D'EFFECTUER TOUT ENTRETIEN OU REMPLACEMENT DE PIÈCE SUR LA FOURNAISE.
- ASSUREZ-VOUS QUE LA FOURNAISE A REFROIDI AVANT DE PROCÉDER À TOUTE RÉPARATION OU TOUT ENTRETIEN. LES CENDRES DOIVENT ÊTRE MISES DANS UN CONTENANT MÉTALLIQUE AVEC UN COUVERCLE ÉTANCHE. CE CONTENANT FERMÉ DEVRAIT ÊTRE DÉPOSÉ SUR UNE SURFACE NON COMBUSTIBLE, LOIN DE TOUT MATÉRIAU POUVANT PRENDRE FEU. SI LES CENDRES SONT DESTINÉES À ÊTRE ENTERRÉES OU LOCALEMENT DISPERSÉES, ELLES DEVRAIENT ÊTRE MAINTENUES DANS LE RÉCIPENT FERMÉ JUSQU'À CE QU'ELLES SOIENT COMPLÈTEMENT REFROIDIES.
- N'UTILISEZ PAS VOTRE FOURNAISE SI VOUS SENTEZ ET VOYEZ DE LA FUMÉE. ÉTEIGNEZ-LA, SURVEILLEZ-LA ET CONTACTEZ VOTRE DÉTAILLANT. N'OUVREZ PAS LA PORTE ET NE LA DÉBRANCHEZ PAS.
- L'ALIMENTATION ÉLECTRIQUE DE L'APPAREIL DEVRAIT ÊTRE COUPÉE LORSQUE L'APPAREIL EST INUTILISÉ DURANT UNE LONGUE PÉRIODE (EXEMPLE : L'ÉTÉ). CERTAINES SONDAS ACTIVÉES PAR LA CHALEUR POURRAIENT ACTIVER LES VENTILATEURS MÊME SI L'APPAREIL N'EST PAS EN MARCHÉ.

- VOTRE FOURNAISE REQUIERT UN ENTRETIEN RÉGULIER. NÉGLIGER DE SUIVRE LE CALENDRIER D'ENTRETIEN (VOIR SECTION 9.12 *CÉDULE D'ENTRETIEN RECOMMANDÉ*) RÉDUIRA LA PERFORMANCE DE L'APPAREIL ET POURRAIT ÉVENTUELLEMENT L'ENDOMMAGER. CELA POURRAIT AUSSI CONDUIRE À DES ÉPANCHEMENTS DE FUMÉE DANS LA MAISON.
- CETTE FOURNAISE EST CONÇUE ET APPROUVÉE POUR BRÛLER SEULEMENT DE LA GRANULE DE BOIS. L'UTILISATION DE TOUT AUTRE TYPE DE COMBUSTIBLE ANNULERA VOTRE GARANTIE.
- LA TRÉMIE NE DEVRAIT CONTENIR QUE DES GRANULES. LA TRÉMIE DOIT ÊTRE EXEMPTÉ DE TOUT OBJET ÉTRANGER EN TOUT TEMPS POUR ÉVITER TOUT DOMMAGE À LA FOURNAISE.
- LA FOURNAISE NE FONCTIONNE PAS SANS ÉLECTRICITÉ. SI UNE PANNE ÉLECTRIQUE SE PRODUIT, VÉRIFIEZ SI DE LA FUMÉE S'ÉCHAPPE DE LA FOURNAISE. OUVRIR UNE FENÊTRE PRÉVIENDRA UNE PRESSION NÉGATIVE ET UN ÉPANCHEMENT DE FUMÉE DANS LA MAISON.
- NE PAS DÉBRANCHER LA FOURNAISE SI VOUS CROYEZ QU'IL EST EN DÉFAUT. ÉTEIGNEZ-LA, INSPECTEZ-LA, ET CONTACTEZ VOTRE DÉTAILLANT.
- CETTE FOURNAISE EST CONÇUE POUR UTILISER UN RATIO AIR /COMBUSTIBLE OPTIMAL AFIN DE BRÛLER SANS FUMÉE ET SANS SUIE. TOUT BLOCAGE DU SYSTÈME D'ÉVENT OU DE L'APPORT D'AIR CONDUIRA À UNE DIMINUTION DES PERFORMANCES ET SERA FACILEMENT IDENTIFIABLE PAR DE LA FUMÉE QUI SORTIRA DU SYSTÈME D'ÉVENT ET QUI NOIRCIRA LES MURS EXTÉRIEURS. POUR UN FONCTIONNEMENT OPTIMAL, LA TENEUR EN CENDRES DE LA GRANULE DEVRAIT ÊTRE INFÉRIEURE À 1 % ET SA VALEUR CALORIFIQUE DEVRAIT ÊTRE D'ENVIRON 8,500 BTU/LB. UN COMBUSTIBLE AVEC UN TAUX DE CENDRES PLUS ÉLEVÉ NÉCESSITERA UNE MAINTENANCE ET UN NETTOYAGE PLUS RÉGULIER.
- CETTE FOURNAISE NE FONCTIONNE PAS AVEC UN TIRAGE NATUREL NI SANS SOURCE DE COURANT POUR ACTIVER LES VENTILATEURS ET LE SYSTÈME D'ALIMENTATION DE GRANULES.
- SBI - FABRICANT DE POÊLES INTERNATIONAL INC. N'ASSUME AUCUNE GARANTIE IMPLICITE OU EXPLICITE LIÉE À UNE MAUVAISE INSTALLATION ET À UN MANQUE D'ENTRETIEN DE VOTRE FOURNAISE ET N'ASSUME AUCUNE RESPONSABILITÉ POUR TOUT DOMMAGE QUI EN RÉSULTERAIT.
- SI VOUS REMARQUEZ UN FEU QUI COUVE (POT DE COMBUSTION PLEIN, MAIS SANS FLAMME VISIBLE) ET UNE ACCUMULATION DE FUMÉE DANS LA CHAMBRE À COMBUSTION, ÉTEIGNEZ IMMÉDIATEMENT LA FOURNAISE, MAIS NE LE DÉBRANCHEZ PAS. NE PAS OUVRIR LA PORTE NI LE PANNEAU DE LA TRÉMIE. S'ASSURER QUE LE VOLET D'ENTRÉE D'AIR FRAIS FONCTIONNE LIBREMENT. ATTENDEZ QUE LA FUMÉE À L'INTÉRIEUR DE LA CHAMBRE À COMBUSTION SE DISSIPE ET QUE LES VENTILATEURS S'ÉTEIGNENT. SUIVEZ LES INSTRUCTIONS INDIQUÉES DANS « DÉMARRAGE QUOTIDIEN » PUIS ESSAYEZ DE REDÉMARRER LA FOURNAISE. SI LE PROBLÈME PERSISTE, CONTACTEZ VOTRE DÉTAILLANT. NOTEZ QUE DE L'ACCUMULATION DE FUMÉE PENDANT L'ALLUMAGE PEUT SE PRODUIRE. LA FUMÉE PEUT S'ACCUMULER DANS LA CHAMBRE À COMBUSTION POUR QUELQUES SECONDES JUSTE AVANT QUE L'ALLUMEUR SOIT SUFFISAMMENT CHAUD POUR ALLUMER LES GRANULES. CECI EST NORMAL. DÈS QU'IL Y A DU FEU DANS LE POT DE COMBUSTION, LA FUMÉE DISPARAITRA.
- ASSUREZ UNE VENTILATION ADÉQUATE. IL EST IMPORTANT QU'UNE QUANTITÉ D'OXYGÈNE SUFFISANTE SOIT APPORTÉE AU FEU POUR UNE BONNE COMBUSTION. DURANT LA SAISON HIVERNALE, S'ASSURER QUE LA PRISE D'AIR FRAIS N'EST PAS OBSTRUÉE (GLACE, NEIGE, ETC.), CAR CELA PRIVERA LE FEU D'AIR ET EMPÊCHERA LE BON FONCTIONNEMENT DE LA FOURNAISE. S'ASSURER QUE LE VOLET ANTIRETOUR D'ADMISSION D'AIR FRAIS FONCTIONNE LIBREMENT.
- L'UTILISATION DE VOTRE FOURNAISE À INTENSITÉ MAXIMUM PENDANT UNE LONGUE PÉRIODE DE TEMPS PEUT RÉDUIRE L'ESPÉRANCE DE VIE DE LA FOURNAISE ET DE SES COMPOSANTES



**AVERTISSEMENT:** Ce produit peut vous exposer à des agents chimiques, y compris du monoxyde de carbone, identifiés par l'État de la Californie comme pouvant causer le cancer ou des malformations congénitales et autres troubles de l'appareil reproducteur. Pour de plus amples informations, prière de consulter le [www.P65warnings.ca.gov/](http://www.P65warnings.ca.gov/)

## 6.2 COMBUSTIBLE

### 6.2.1 TYPES DE GRANULES RECOMMANDÉS

Chaque type de granules a ses propriétés et brûlera différemment. La quantité de cendres produites peut varier grandement. Les granules conventionnelles sont celles de 1/4" ou 5/16" de diamètre d'une longueur maximale de 1". Des granules plus longs et plus gros peuvent affecter la constance de l'alimentation en granules.

Par exemple, si les granules sont très courtes, ils auront une facilité à s'entasser dans les vis d'alimentation. Ainsi, le volume de granule sera plus dense, ce qui entraîne une augmentation du BTU. À l'inverse, de longues granules s'entasseront moins bien donc le BTU sera plus faible.

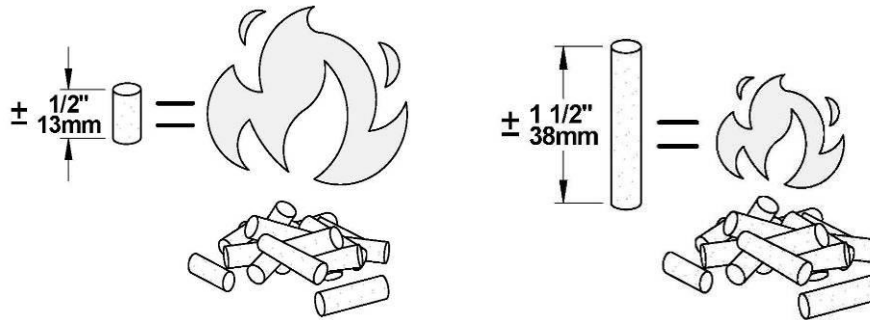

Le système de combustion « à alimentation par le bas » de cet appareil a été conçu et testé spécialement pour l'utilisation de granules de bois (qualité Premium ou supérieure). Les qualités de granules de bois sont déterminées par des agences telles que le Pellet Fuels Institute (PFI), ENplus et CANplus.

**AVERTISSEMENT : LA COMBUSTION D'AUTRES TYPES DE GRANULES DANS CET APPAREIL N'EST PAS PERMISE. CELA EST UNE VIOLATION DES CODES DU BÂTIMENT POUR LEQUEL CE POËLE A ÉTÉ APPROUVÉ ET ANNULERA LA GARANTIE.**

### 6.2.2 OÙ REMISER LES SACS DE GRANULES

Nous vous recommandons de remiser vos sacs de granules dans un endroit sec et bien aéré, si possible. L'utilisation des granules secs augmentera les performances de votre appareil. Vous voudriez peut-être avoir quelques sacs dans la même pièce que votre fournaise pour le ravitaillement, mais veuillez à respecter les distances minimales pour les matériaux combustibles ainsi que l'espace requis pour remplir la trémie ainsi que pour l'enlèvement des cendres.

## 7 INSTRUCTIONS DE CONFIGURATION ET D'OPÉRATION

### 7.1 INFORMATION GÉNÉRALES

Avant de débiter la configuration de votre système, assurez-vous que votre thermostat mural est bien raccordé à la fournaise, que la sonde de température (RTD) est bien installée dans le bonnet d'air chaud et raccordée à la carte liaison et que votre système de distribution d'air chaud est complet. La fournaise Alterna II utilise un écran tactile ACL, une technologie de pointe dans les dispositifs de contrôle. Les ventilateurs et les systèmes d'alimentation sont contrôlés à partir de cet écran.

Il est important de noter que votre Caddy Alterna II est munie de cinq composantes électroniques majeures : la carte liaison, la carte maîtresse granule, la carte de puissance, la carte de pression et l'écran tactile ACL. La carte maîtresse granule, la carte de puissance ainsi que la carte de pression sont déjà installées sur la fournaise. Vous aurez besoin d'accéder à ces cartes seulement si un des fusibles a besoin d'être remplacé.



**La carte liaison est utilisée plus précisément pour :**

- Raccorder la sonde de température du bonnet d'air chaud (type RTD);
- Raccorder le thermostat;
- Raccorder les équipements complémentaires;
- Raccorder une thermopompe;

**La carte maître granule sert à gérer la combustion de granule de bois en fonction des paramètres entrés dans l'interface ACL:**

**L'interface à écran tactile est utilisée pour l'opération du système. Il est utilisé plus précisément pour :**

- Sélectionner le BTU maximum à l'entrée;
- Sélectionner les paramètres du mode pilote;
- Sélectionner les paramètres de combustion;
- Démarrer/éteindre la fournaise;
- Sélectionner les options utilisées;
- Voir la température du bonnet d'air chaud;
- Sélectionner la priorité de chauffage;
- Sélectionner la langue et les unités;
- Consulter les statistiques;
- Sélectionner les vitesses de ventilateur de distribution;
- Dépannage afin de détecter les problèmes de l'appareil;

**La carte de puissance est utilisée pour fournir le courant aux différentes composantes électriques, en particulier :**

- Alimenter les différentes cartes électroniques de la fournaise en courant;
- Raccorder le ventilateur de distribution;
- Raccorder les séquenceurs de l'élément électrique;

**La carte de pression est utilisée pour surveiller la pression du système d'évacuation.**

### 7.1.1 L'ÉCRAN TACTILE ACL, CONTRÔLES, OPÉRATION ET CONFIGURATION

L'écran ACL est un affichage électronique visuel ainsi qu'un écran tactile qui éclairera lorsque vous touchez à n'importe quel endroit sur la zone d'affichage. La page d'accueil principale affichera alors différentes icônes selon que l'appareil est en fonction ou non.

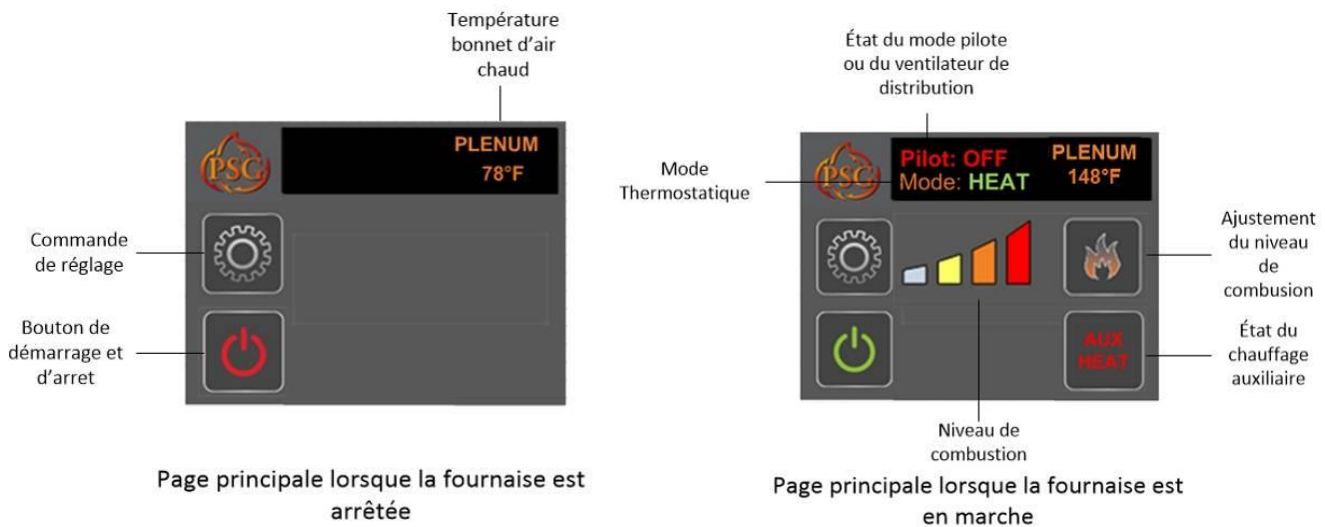



## 7.1.2 DESCRIPTION DE CHAQUE ICÔNE DE LA PAGE D'ACCUEIL PRINCIPAL :

<b>Pilot: ON</b>	MONTRE LE MODE PILOTE QUI A ÉTÉ CHOISI PAR L'UTILISATEUR. LORSQUE "ON" EST AFFICHÉ ET QU'IL N'Y A PAS DE DEMANDE DU THERMOSTAT, LA FOURNAISE VA RESTER EN MODE PILOTE JUSQU'À CE QU'IL Y EST UNE NOUVELLE DEMANDE DE CHAUFFAGE. APPUYER SUR LE BOUTON DONNERA ACCÈS AUX AUTRES MODE DISPONIBLE.
<b>Pilot: 30 min</b>	MONTRE LE MODE PILOTE QUI A ÉTÉ CHOISI PAR L'UTILISATEUR. LORSQUE "30 MIN" EST AFFICHÉ ET QU'IL N'Y A PAS DE DEMANDE DU THERMOSTAT, LA FOURNAISE VA RESTER EN MODE PILOTE PENDANT 30 MINUTES AVANT DE S'ÉTEINDRE. APPUYER SUR LE BOUTON DONNERA ACCÈS AUX AUTRES MODE DISPONIBLE.
<b>Pilot: 60 min</b>	MONTRE LE MODE PILOTE QUI A ÉTÉ CHOISI PAR L'UTILISATEUR. LORSQUE "60 MIN" EST AFFICHÉ ET QU'IL N'Y A PAS DE DEMANDE DU THERMOSTAT, LA FOURNAISE VA RESTER EN MODE PILOTE PENDANT 30 MINUTES AVANT DE S'ÉTEINDRE. APPUYER SUR LE BOUTON DONNERA ACCÈS AUX AUTRES MODE DISPONIBLE.
<b>Pilot: OFF</b>	MONTRE LE MODE PILOTE QUI A ÉTÉ CHOISI PAR L'UTILISATEUR. LORSQUE "OFF" EST AFFICHÉ ET QU'IL N'Y A PAS DE DEMANDE DU THERMOSTAT, LA FOURNAISE VA S'ÉTEINDRE AUTOMATIQUEMENT. APPUYER SUR LE BOUTON DONNERA ACCÈS AUX AUTRES MODE DISPONIBLE.
<b>Fan: CIRC</b>	MONTRE L'ÉTAT DU VENTILATEUR DE DISTRIBUTION: FONCTIONNE À VITESSE DE CIRCULATION
<b>Fan: OFF</b>	MONTRE L'ÉTAT DU VENTILATEUR DE DISTRIBUTION: MOTEUR ARRÊTÉ
<b>Mode: HEAT</b>	MONTRE LE MODE QUI A ÉTÉ SÉLECTIONNÉ PAR L'UTILISATEUR SUR LE THERMOSTAT (OFF-HEAT-COOL): LORSQUE L'ICÔNE "HEAT" EST VERT CECI INDIQUE QUE LE THERMOSTAT EST EN DEMANDE DE CHAUFFAGE. LORSQUE L'ICÔNE "HEAT" EST JAUNE CECI INDIQUE QUE LA FOURNAISE EST EN ATTENTE D'UNE DEMANDE DE CHAUFFAGE.
<b>Mode: COOL</b>	MONTRE LE MODE QUI A ÉTÉ SÉLECTIONNÉ PAR L'UTILISATEUR SUR LE THERMOSTAT (OFF-HEAT-COOL): LORSQUE L'ICÔNE "COOL" EST VERT CECI INDIQUE QUE LE THERMOSTAT EST EN DEMANDE DE REFROIDISSEMENT. LORSQUE L'ICÔNE "COOL" EST JAUNE CECI INDIQUE QUE LA FOURNAISE EST EN ATTENTE D'UNE DEMANDE DE REFROIDISSEMENT.
<b>Mode: OFF</b>	MONTRE LE MODE QUI A ÉTÉ SÉLECTIONNÉ PAR L'UTILISATEUR SUR LE THERMOSTAT (OFF-HEAT-COOL): "OFF"
<b>HEAT</b>	APPUYER SUR LE BOUTON DONNE ACCÈS AU MENU DE CHAUFFAGE AUXILIAIRE ( CHAUFFAGE ÉLECTRIQUE ET/OU THERMOPOMPE). L'UTILISATEUR PEUT PRIORISER LA SOURCE DE CHAUFFAGE. LE BOUTON EST AFFICHÉ SEULEMENT SI UNE SOURCE AUXILIAIRE DE CHAUFFAGE A ÉTÉ SÉLECTIONNÉE.
<b>Power</b>	APPUYER SUR LE BOUTON MET EN MARCHÉ OU À L'ARRÊT LA FOURNAISE. LORSQUE LE BOUTON EST ROUGE LA FOURNAISE EST À L'ARRÊT. LORSQU'IL EST JAUNE ELLE EST EN ATTENTE D'UNE COMMANDE. LORSQU'IL EST VERT LA FOURNAISE EST EN FONCTION.

## 7.2 CONFIGURATION DU SYSTÈME

### 7.2.1 SÉLECTION DE LA LANGUE ET L'UNITÉ DE TEMPÉRATURE (°F OU °C)

Pour sélectionner la langue ainsi que les unités de température de préférence, allez au menu général. Vous pouvez choisir entre les deux langues, l'anglais ou le français et entre "°F" ou "°C". Sélectionnez l'icône °F ou °C afin d'afficher les températures dans l'unité souhaitée.

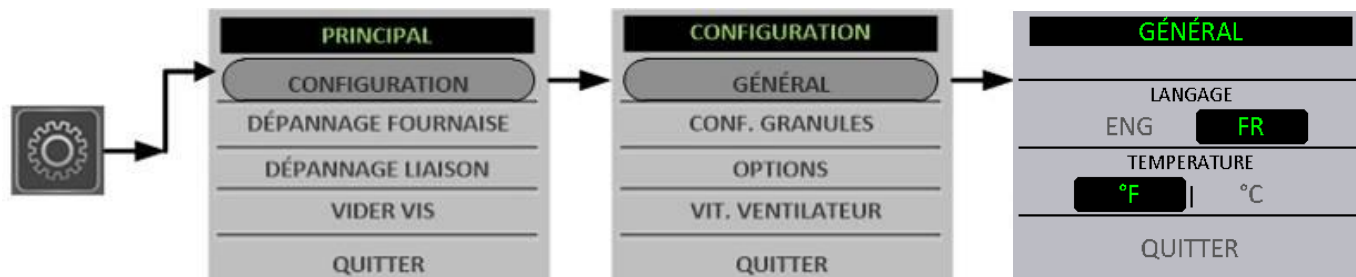

## 7.2.2 SÉLECTION DES OPTIONS

Avant d'accéder au réglage **OPTIONS**, le thermostat mural doit être en position **OFF**. Pour ajouter des options à votre fournaise Alterna II, vous devez d'abord vous rendre dans le sous-menu sélection du menu options pour activer les différentes options désirées. Par défaut, aucune option n'est sélectionnée. Lorsque vous choisissez une option, le carré de sélection devient vert pour vous confirmer que le système a bien pris votre sélection. Si vous n'avez aucune option à ajouter à votre appareil, vous pouvez passer cette section. Un exemple de choix est présenté ci-dessous.

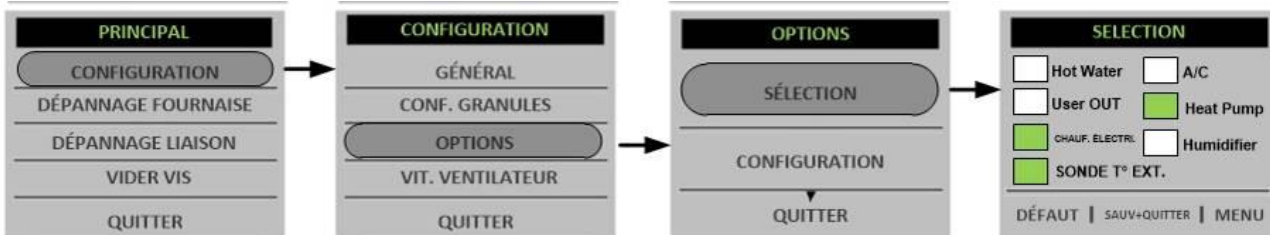

Pour confirmer la sélection de vos options, appuyez sur le bouton "SAUV+QUITTER". Cette étape vous mènera à une liste de questions concernant vos sélections qui sont essentielles au bon fonctionnement de celles-ci.

## 7.2.3 PRIORISATION DES SOURCES DE CHAUFFAGE

Si vous avez configuré une ou des sources de chauffage auxiliaires (élément électrique, thermopompe), vous devez choisir l'ordre de fonctionnement de celles-ci lors d'une demande de chauffage provenant du thermostat. Si par exemple votre fournaise aux granules est sélectionnée en priorité 1 et manque de granule, le chauffage auxiliaire sélectionné en priorité 2 prendra la relève.

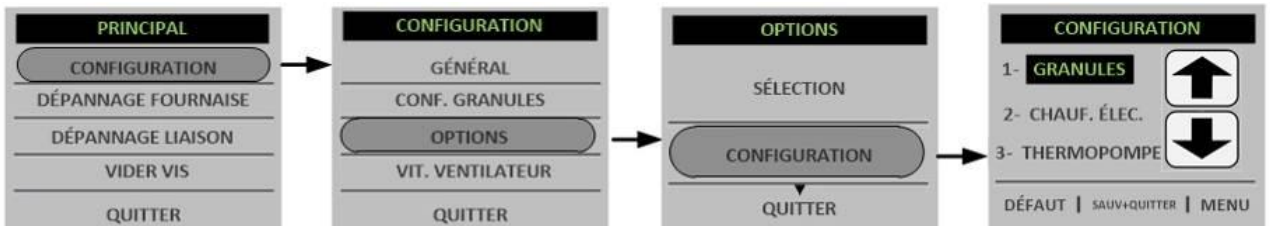

Dans le cas où une sonde de température extérieure (ou système biénergie) est utilisée et qu'une thermopompe est en priorité 1, le système passera à la priorité 2 si la température descend sous la valeur préétablie de la sonde extérieure (température de changement de tarif ou température limite d'efficacité de la thermopompe).

## 7.2.4 CONFIGURATION DES VITESSES DE VENTILATEUR DE DISTRIBUTION

Il est possible d'ajuster la vitesse du ventilateur de distribution pour le mode circulation, pour le mode climatisation ainsi que pour les différents modes de chauffages auxiliaires. Lors du chauffage aux granules, les vitesses de ventilateur de distribution sont programmées dans le but de fournir le meilleur échange thermique et ne peuvent être ajustées.

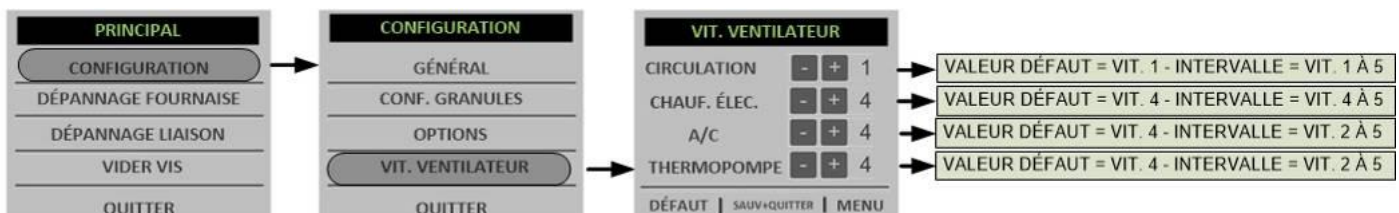

L'ajustement de la vitesse du ventilateur permet à l'installateur de balancer le système de bonnet d'air chaud conformément aux différentes options d'opération. L'utilisateur peut accéder à tout moment à l'ajustement de la vitesse en mode "CIRCULATION". L'ajustement des autres vitesses est seulement accessible si l'option en

question est activée dans le menu "OPTIONS". Les vitesses sélectionnées dans ce menu seront les vitesses utilisées dans le mode CIRC, mode COOL et mode HEAT.

## LES VITESSES DU VENTILATEUR DE DISTRIBUTION

Votre fournaise est munie d'un ventilateur à 4 vitesses. À l'aide du contrôle électronique, nous avons créé 6 vitesses d'utilisation. Référez-vous au **Tableau : Vitesses disponibles** pour connaître les vitesses d'utilisation disponibles.

**Vitesses disponibles**

Vitesse d'utilisation	Correspondance	PCM*	Pression Statique
1	Vitesse 1 du moteur utilisé à 90V	525	0.2 po. C.E.
2	Vitesse 1 du moteur utilisé à 115V	825	0.2 po. C.E.
3	Vitesse 2 du moteur utilisé à 98V	900	0.2 po. C.E.
4	Vitesse 2 du moteur utilisé à 115V	1000	0.2 po. C.E.
5	Vitesse 3 du moteur utilisé à 115V	1200	0.2 po. C.E.
6	Vitesse 4 du moteur utilisé à 115V	1300	0.2 po. C.E.

\*Ces résultats furent mesurés à la sortie d'un bonnet d'air chaud lors d'essai en laboratoire. Ces données peuvent varier en fonction de la configuration et de votre installation.

### 7.2.5 BALANCEMENT DU SYSTÈME

Il est important de faire appel à un installateur professionnel afin de faire l'installation de la fournaise et le balancement du circuit de distribution d'air. Certaines vérifications doivent être faites et certaines règles doivent être respectées afin de ne pas endommager le moteur de distribution d'air.

Vous devez procéder au balancement du système lorsque toutes les composantes sur la fournaise sont installées et que les conduits de distribution d'air sont raccordés aux différentes pièces de la maison. Pour ce faire, démarrez le moteur de distribution en allant dans le menu DÉPANNAGE LIAISON --> Page 4 et sélectionnez la vitesse 4. Référez-vous au tableau 2.

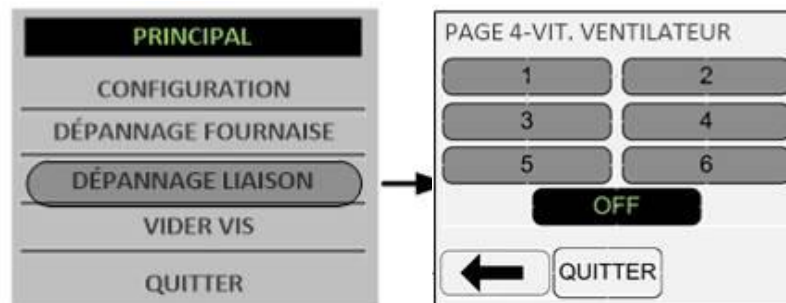

Il est important de respecter la vitesse de déplacement dans le conduit principal, les conduits secondaires, ainsi que la vitesse aux sorties dans les pièces. La pression statique de votre système doit être ajustée à au moins 0.2 pouce de colonne d'eau (PO.C.E.) et ne pas excéder 0.5 pouce de colonne d'eau. Finalement, assurez-vous de ne jamais excéder l'ampérage à charge pleine du moteur. La vitesse à l'intérieur du conduit principal doit atteindre un minimum de 700 pieds par minute.

### 7.2.6 CHOISIR LE NOMBRE DE BTU À L'ENTRÉE

Votre fournaise Caddy Alterna II peut atteindre une puissance maximale à l'entrée de 100,000 BTU. Étant donné que l'efficacité maximale de la fournaise est de 82%, vous pouvez calculer la capacité à la sortie en multipliant le BTU à l'entrée par 0.82. Afin de réduire le cyclage de la fournaise, le BTU à l'entrée peut être ajusté par l'installateur en fonction de la grosseur de la maison. Il y a quatre sélections possibles pour le BTU à l'entrée. Le BTU à l'entrée

par défaut est programmé à 50,000 BTU. Afin de changer le BTU à l'entrée, appuyez sur le bouton d'ajustement du niveau de combustion sur la page principale.

### 7.3 OPÉRATION DE L'APPAREIL

#### 7.3.1 RÉGLAGE DU NIVEAU DE COMBUSTION (PRODUCTION DE CHALEUR)

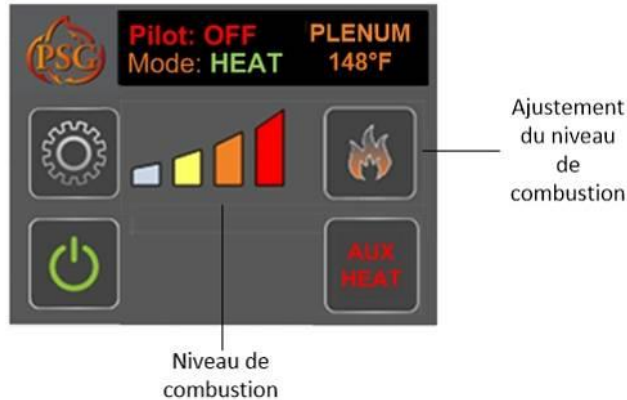

La puissance à l'entrée calorifique de la fournaise varie de 50,000 BTU/h à 100,000 BTU/h. Pour modifier le niveau de combustion, sélectionnez l'icône de la flamme  sur la page d'accueil principale pour afficher la commande "+" et "-" du niveau de combustion.

**REMARQUE :** La puissance d'entrée calorifique peut varier selon le type de granule utilisé.

Même si votre fournaise peut brûler une grande variété de granules de bois, pour obtenir des performances maximales nous vous recommandons fortement l'utilisation de granules de haute qualité (voir **Section 6.2.1 Types de granules recommandés**). Si vous utilisez un combustible de qualité inférieure, que vous avez un système d'événement restrictif ou si vous utilisez la fournaise en haute altitude, vous devrez peut-être modifier "AJUSTEMENT PILOTE" et "AJUSTEMENT COMBUSTION". Ces deux (2) paramètres sont disponibles à partir de la page "CONFIGURATION GRANULE".

**REMARQUE:** Pour obtenir des résultats optimaux, assurez-vous que le système d'événement, l'échangeur de chaleur et les canalisations d'évacuation sont nettoyés avant d'effectuer tout changement de réglage.

#### 7.3.2 AJUSTEMENT DU MODE PILOTE ET DE LA COMBUSTION EN FONCTION DE LA QUALITÉ DU COMBUSTIBLE

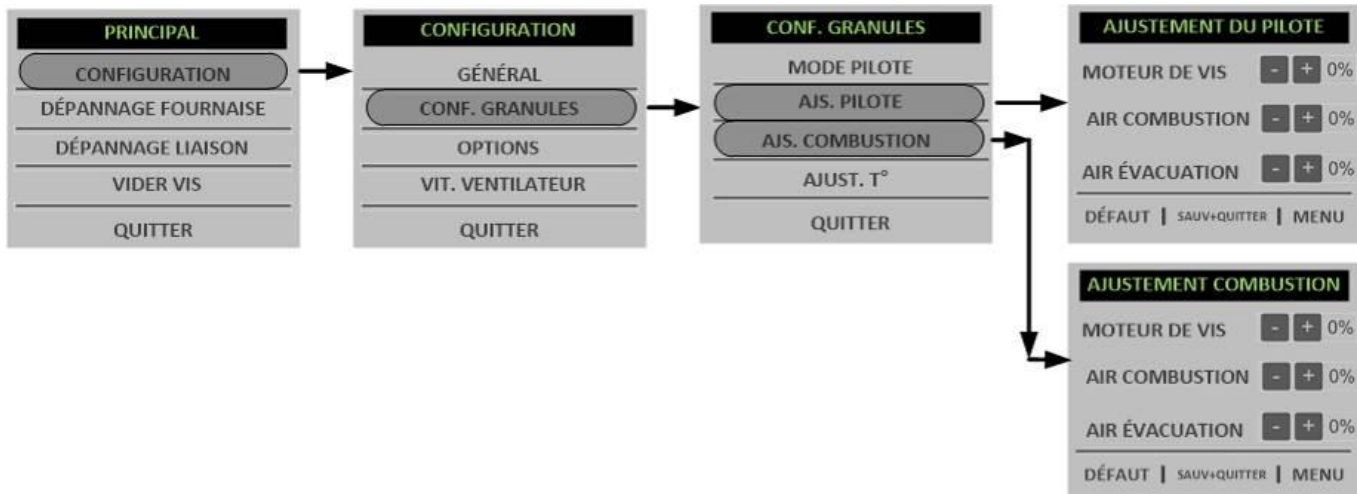



## MODIFICATION DE L'AJUSTEMENT DU PILOTE

Le réglage "AJUSTEMENT PILOTE" vous permettra de modifier les paramètres par défaut du moteur à engrenage n°1 de +5 % et de ±10 % sur le ventilateur de combustion et d'évacuation, mais ne s'appliquera que durant le cycle de pilote:

Pour restaurer les paramètres par défaut, sélectionnez "DÉFAUT".

### 7.3.3 AJUSTEMENT DE LA QUALITÉ DU COMBUSTIBLE (AJUSTEMENT DE LA COMBUSTION)

Le réglage "AJUSTEMENT COMBUSTION" vous permettra de modifier les paramètres par défaut du moteur à engrenage n°1 de ±5 %, des ventilateurs de combustion et d'évacuation de ±10 %.

Pour restaurer les paramètres par défaut, sélectionnez "DÉFAUT".

Voici quelques situations où vous voudrez peut-être ajuster ces paramètres :

#### Vitesse moyenne du moteur à engrenage n°1:

Vous voudrez peut-être augmenter la vitesse du moteur à engrenage n°1 si le feu s'éteint lorsque le niveau de combustion est à réglage minimum. Vous pouvez aussi avoir besoin de réduire la vitesse du moteur de vis sans fin lorsque le granule est de mauvaise qualité et que la combustion de celui-ci est mauvaise. Cela évitera que des granules non brûlés tombent du pot de combustion dans le tiroir à cendres à tous les niveaux de combustion.

#### Vitesse du ventilateur de combustion:

Vous voudrez peut-être réduire la vitesse du ventilateur de combustion si le feu s'éteint lorsque le niveau de combustion est réglé au minimum. Vous pouvez également augmenter la vitesse du ventilateur de combustion s'il y a des granules non brûlés qui tombent du pot de combustion dans le tiroir à cendres à tous les niveaux de combustion.

#### Vitesse du ventilateur d'évacuation:

Vous voudrez peut-être réduire la vitesse du ventilateur d'évacuation si le tirage naturel est excessif et/ou si la flamme est faible et presque à la même hauteur à tous les niveaux de combustion. Vous pouvez également augmenter la vitesse du ventilateur d'évacuation si la configuration du système d'évent est trop restrictive ou la hauteur de la flamme tend à être élevée à n'importe quel niveau de combustion.

### 7.3.4 SÉLECTION DU MODE PILOTE

Pour changer le mode pilote, appuyez sur le mot "Pilot" à partir de la page d'accueil principale ou en allant dans les réglages tel que montré ci-dessous. Vous pouvez choisir parmi l'un des quatre cycles de pilote différents: "PILOTE CONTINU", "30 MINUTES", "60 MINUTES" ou "PILOTE ÉTEINT". Le mode sélectionné sera affiché au-dessus du mot "AUTO" sur la page d'accueil principale. Le réglage par défaut est "PILOTE ÉTEINT" puisque c'est la configuration la plus économique en combustible.

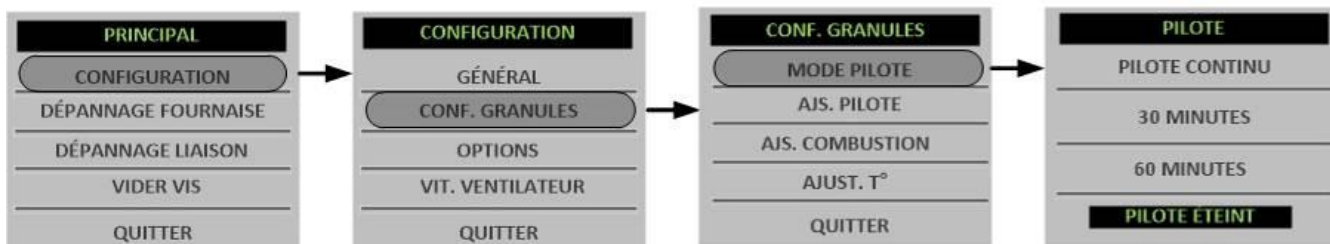

### PILOTE ÉTEINT

Lorsque le cycle "PILOTE ÉTEINT" est sélectionné, le poêle s'éteint lorsque la température réglée sur le thermostat est atteinte. Chaque fois que le thermostat demande de la chaleur, la fournaise passe par le cycle d'allumage complet.

## 30 MINUTES OU 60 MINUTES

Le cycle PILOTE commence lorsque la température sur le thermostat est atteinte. Il durera 30 ou 60 minutes selon le cycle choisi. Si le thermostat ne demande pas de chaleur avant la fin du cycle de PILOTE sélectionné, la fournaise s'arrêtera et passera par un cycle d'allumage complet lors de la prochaine demande de la chaleur.

## PILOTE CONTINU

Lorsque le cycle "PILOTE CONTINU" est sélectionné, la fournaise fonctionnera en mode PILOTE de façon continue jusqu'à ce que le thermostat demande de la chaleur.

### 7.3.5 AJUSTEMENT DES PARAMÈTRES DE DÉPART, D'ARRÊT ET DE DÉLAI DU VENTILATEUR D'ÉVACUATION

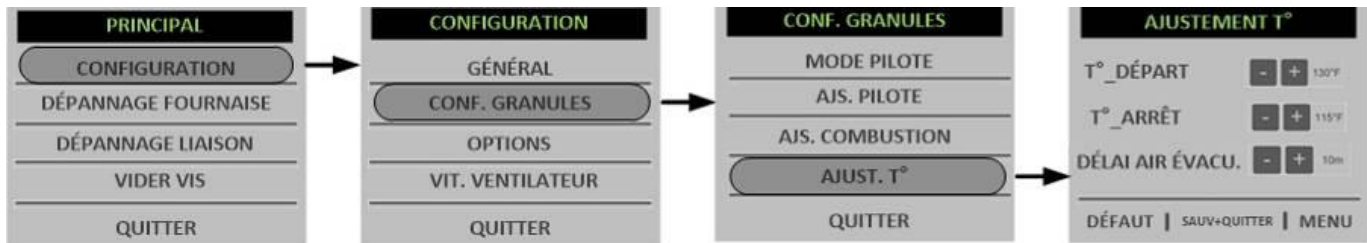

#### T° Départ :

Cette valeur indique la température de la sonde de température d'évacuation à laquelle le cycle de démarrage est complété. Si les flammes semblent avoir de la difficulté à prendre de la vigueur, augmentez la température de démarrage pour que l'allumeur soit en fonction plus longtemps. La valeur par défaut est de 130°F. L'intervalle d'ajustement est de 120°F à 150°F.

#### T° Arrêt :

Cette valeur indique la température de la sonde de température d'évacuation à laquelle le feu est considéré comme éteint. Si une fois votre fournaise arrêtée vous voyez encore une quantité notable de braise, vous pouvez diminuer la température T°\_Arrêt. Également, si votre fournaise est située dans un environnement froid (par exemple un garage) il peut être nécessaire de diminuer la température T°\_Arrêt pour s'assurer que les granules restants sont bien brûlés. La valeur par défaut est 115°F. L'intervalle d'ajustement est de 90°F à 115°F.

#### Délai évacuation :

Cette valeur indique le temps de fonctionnement du ventilateur d'évacuation suivant l'atteinte de la température T°\_Arrêt de la fournaise pour assurer que toute la fumée générée par les derniers granules soit bien extraite de la fournaise. Si vous remarquez que suivant l'arrêt de votre fournaise, de la fumée continue à se former dans la chambre à combustion, augmentez le délai. La valeur par défaut est de 10 minutes. L'intervalle d'ajustement est de 10 à 30 minutes.

### 7.3.6 AFFICHAGE DES STATISTIQUES

De la page d'accueil principale, choisissez l'icône commande de réglage . Sélectionnez "DÉPANNAGE FOURNAISE". Les statistiques seront disponibles entre les pages 1, 5 et 6. Elles peuvent vous montrer certaines statistiques en temps réel tel que le temps de fonctionnement de votre appareil (Page 1). Elles peuvent vous montrer également le nombre de fois que chacun des codes d'erreur est survenu (Page 5 et 6). La Page 4 indique la version de programme de chacune des cartes électroniques. Ces statistiques peuvent être très utiles à un technicien de service ou au support technique chez SBI.

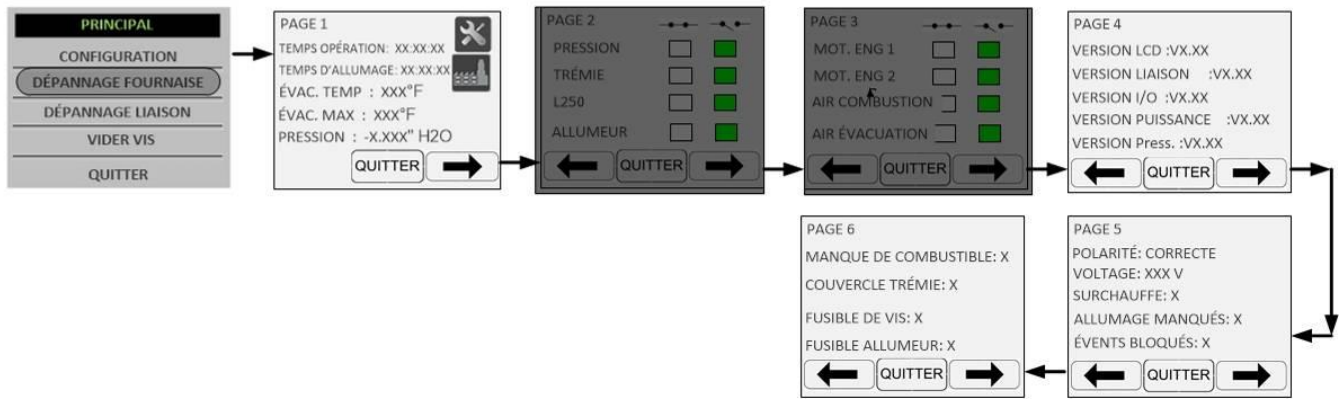

### 7.3.7 PURGER VIS

À la fin de la saison de chauffage ou lorsque nécessaire, il est possible de vider le reste de la vis sans fin ainsi que les granules restantes dans la trémie. Videz d'abord la trémie le plus possible. Ensuite en accédant aux paramètres de la fournaise, sélectionnez la fonction purger vis tel que montré ci-dessous. L'icône de vis sans fin apparaîtra sur la page principale pour un temps donné suffisant pour vider la vis sans fin.

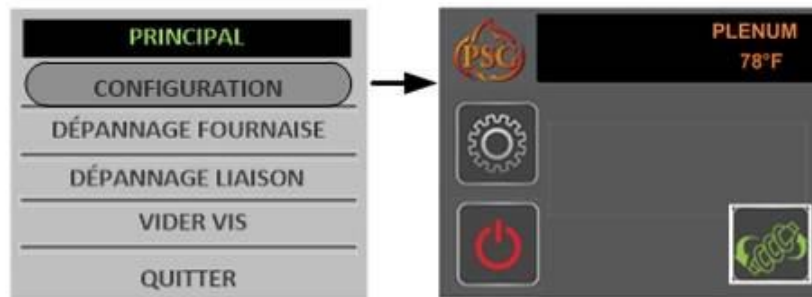

## 8 FONCTIONNEMENT DE LA FOURNAISE

### 8.1 PREMIER ALLUMAGE

Avant de faire fonctionner la fournaise, assurez-vous que le pot de combustion, le coupe-feu et les panneaux d'accès d'échangeurs sont correctement installés. Veillez à ce que la fournaise ait été vidée de tous ses outils et accessoires. De plus, assurez-vous que toutes les portes et tous couvercles sont fermés et que le système d'évent est correctement scellé. Assurez-vous que la trémie est pleine.

**DURANT LES PREMIERS FEUX, VOTRE FOURNAISE DÉGAGERA UNE ODEUR DÉSAGRÉABLE ACCOMPAGNÉE D'UNE MINCE FUMÉE. CECI EST LIÉ AU PROCESSUS DE DURCISSEMENT DE LA PEINTURE. LA PEINTURE CHAUFFE, DURCIT ET ADHÈRE AU MÉTAL. L'ODEUR ET LA FUMÉE DISPARAÎTRONT LORSQUE LA FOURNAISE AURA CHAUFFÉ SUFFISAMMENT PENDANT QUELQUES HEURES. AUGMENTEZ L'INTENSITÉ DU FEU GRADUELLEMENT. OUVREZ UNE FENÊTRE. SORTEZ DE LA PIÈCE AU BESOIN. BIEN QUE LA FUMÉE ET SON ODEUR SOIENT DÉSAGRÉABLES, ELLES NE SONT PAS TOXIQUES.**

### 8.2 DÉMARRER LA FOURNAISE

Avant de démarrer la fournaise, assurez-vous qu'il y ait suffisamment de granules dans la trémie et que l'entretien recommandé selon le calendrier a été effectué (voir **Section 9.12 : Cédule d'entretien recommandée**). De plus, vérifiez que la porte de la chambre à combustion ainsi que les trappes d'accès à l'échangeur sont bien fermées avant de démarrer la fournaise. Pour que la fournaise démarre, l'icône de démarrage doit être activée et une demande de chauffage doit provenir du thermostat.

**AVERTISSEMENT : VOUS NE DEVEZ PAS UTILISER VOTRE FOURNAISE SI DES FUITES ANORMALES SURVIENNENT SUITE À LA DÉTÉRIORATION DES JOINTS D'ÉTANCHÉITÉ OU SI LA VITRE DE LA PORTE EST BRISÉE. N'UTILISEZ PAS VOTRE FOURNAISE SANS JOINT D'ÉTANCHÉITÉ AUTOUR DE LA PORTE. LES FUITES MÈNENT À LA SURCHAUFFE, OU DANS UNE MAISON TRÈS ÉTANCHE, POURRAIENT POSSIBLEMENT CAUSER DE LA FUMÉE DANS LA MAISON. LA FUMÉE PEUT CONTENIR DU MONOXYDE DE CARBONE, QUI EST UN POISON. CELUI-CI, EN QUANTITÉ SUFFISANTE PEUT CAUSER DES PROBLÈMES DE SANTÉ OU MÊME LA MORT.**

## **8.3 FONCTIONNEMENT GÉNÉRAL ET CONSEILS**

### **8.3.1 LES PREMIÈRES INDICATIONS D'UNE SURCHAUFFE**

Si vous voyez une flamme paresseuse, très orangée à l'intérieur de la chambre à combustion, ceci peut être un signe que vous surchauffez votre fournaise et qu'elle devient trop chaude. Dans des conditions normales, la flamme devrait être d'une hauteur d'environ 12 pouces et être active. Elle devrait avoir une couleur jaune vif. Trop de restriction dans le système de ventilation et un échangeur bloqué sont les causes principales d'une fournaise en surchauffe. Si la fournaise devient trop chaude, cela activera la sonde de température d'évacuation située sur le côté de la canalisation près du ventilateur d'évacuation. Si cela se produit, un code « L'appareil surchauffe » apparaîtra sur l'interface ACL tactile. Si vous obtenez un code « L'appareil surchauffe », cela signifie que votre fournaise est dangereusement chaude. Vous devez nettoyer l'échangeur de chaleur et vérifier votre système de ventilation. Si obtenez un code « L'appareil surchauffe » à nouveau, contactez votre détaillant.

### **8.3.2 MANQUE DE GRANULES**

Si votre fournaise manque de granules, le feu s'éteint et le moteur de la vis et les ventilateurs continuent de fonctionner jusqu'à ce que la fournaise refroidisse. Cela prendra quelques minutes. Lorsque les composantes de la fournaise cessent de fonctionner, un message d'erreur « Manque de combustible » apparaîtra sur l'interface ACL tactile.

Pour redémarrer, appuyer sur le bouton "RÉINITIALISER" du message d'erreur et ensuite appuyez sur le bouton rond « ON/OFF » situé sur la page principale de statut de la fournaise pour démarrer l'appareil. La fournaise redémarrera aussitôt qu'une demande en chaleur du thermostat mural apparaîtra.

### **8.3.3 REMPLISSAGE**

Nous recommandons que vous ne laissiez pas la trémie se vider complètement. Lors du remplissage, si le couvercle de la trémie reste ouvert pendant plus de 3 minutes, un code « COUVERCLE DE TRÉMIE OUVERT » apparaîtra sur l'interface ACL tactile. Pour redémarrer, appuyer sur le bouton "RÉINITIALISER" du message d'erreur et ensuite appuyez sur le bouton rond « ON/OFF » situé sur la page principale de l'interface LCD pour démarrer l'appareil.

**GARDEZ LE COUVERCLE DE LA TRÉMIE FERMÉ EN TOUT TEMPS SAUF LORS DU REMPLISSAGE. LA TRÉMIE PEUT ÊTRE REMPLIE LORSQUE LA FOURNAISE FONCTIONNE. NE PAS SUR-REMPILIR LA TRÉMIE.**

### **8.3.4 PROCÉDURE D'ARRÊT**

Pour arrêter votre fournaise, il suffit d'appuyer sur le bouton rond « ON/OFF » situé sur la page principale de statut de la fournaise. Les ventilateurs continueront de fonctionner pendant que la fournaise refroidit.

### **8.3.5 FEU DE CHEMINÉE**

Ceci peut se produire lorsque le feu est extrêmement chaud, surtout lorsqu'on brûle des granules inadéquates et que la flamme allume la créosote accumulée dans un système d'évacuation mal nettoyé. Les symptômes habituels sont :

1. Un grondement.
2. La cheminée devient extrêmement chaude et rougit.
3. Des flammes ou tisons sortent de la cheminée.

***S'il y a un feu de cheminée, contactez immédiatement votre service local d'incendie et aspergez d'eau le toit où est localisée la cheminée.***

Assurez-vous que la porte de la fournaise soit bien fermée et que vous avez actionné le bouton d'arrêt (si nécessaire, abaissez le point de consigne du thermostat à granules).



**En cas d'emballement de la fournaise (feu incontrôlable, causé par une mauvaise utilisation ou un tirage trop élevé), suivez la même procédure que pour le feu de cheminée.**

**SERVICE DES INCENDIES DE VOTRE MUNICIPALITÉ.**

Téléphone : \_\_\_\_\_

## 9 ENTRETIEN

### 9.1 ENTRETIEN DE L'ÉCHANGEUR DE CHALEUR ET DU COUPE-FEU

L'échangeur de chaleur doit être nettoyé à la fin de chaque saison de chauffage. Pendant l'été, l'air est plus humide et avec une circulation d'air minimal dans la fournaise, la créosote et/ou la suie restante dans l'échangeur peut produire un acide qui accélérera le processus de corrosion de l'acier et peut le perforer prématurément, ce qui en retour, ne serait pas couvert par cette garantie. Pour nettoyer correctement l'échangeur de chaleur, vous devrez accéder aux quatre trappes d'accès suivantes :

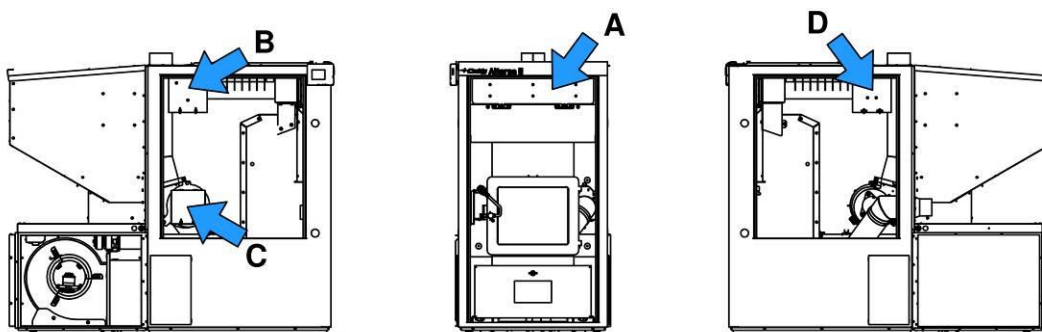

Pour accéder aux six tuyaux d'échangeur, enlevez le panneau d'accès avant de la chemise de la fournaise.

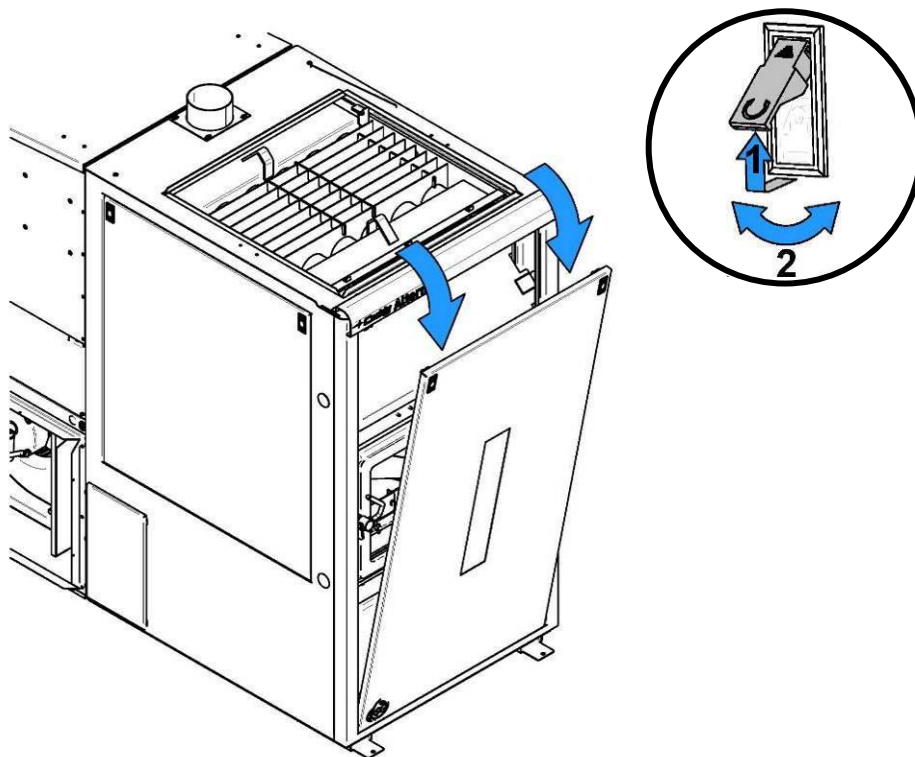

Ensuite, dévissez les deux écrous papillon pour enlever la trappe d'accès (A) située au-dessus de la chambre à combustion.

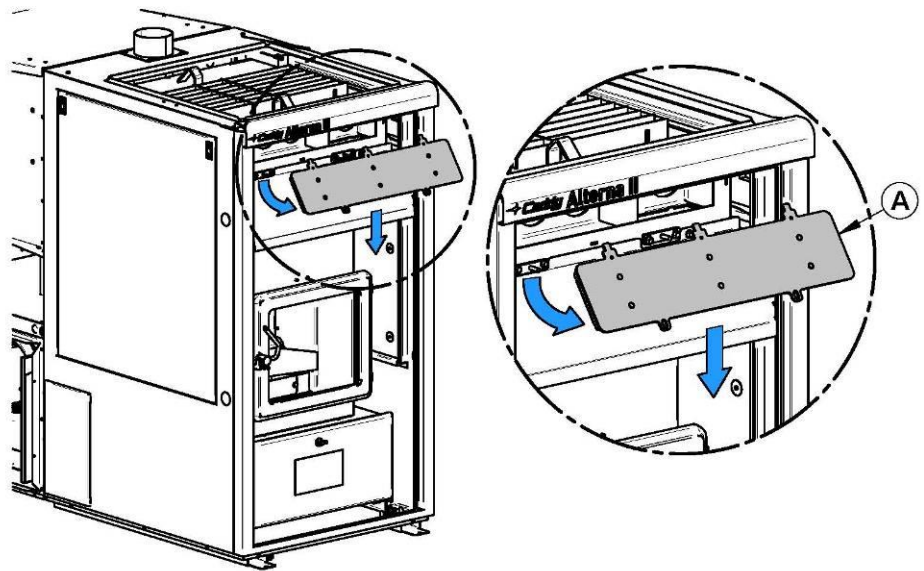
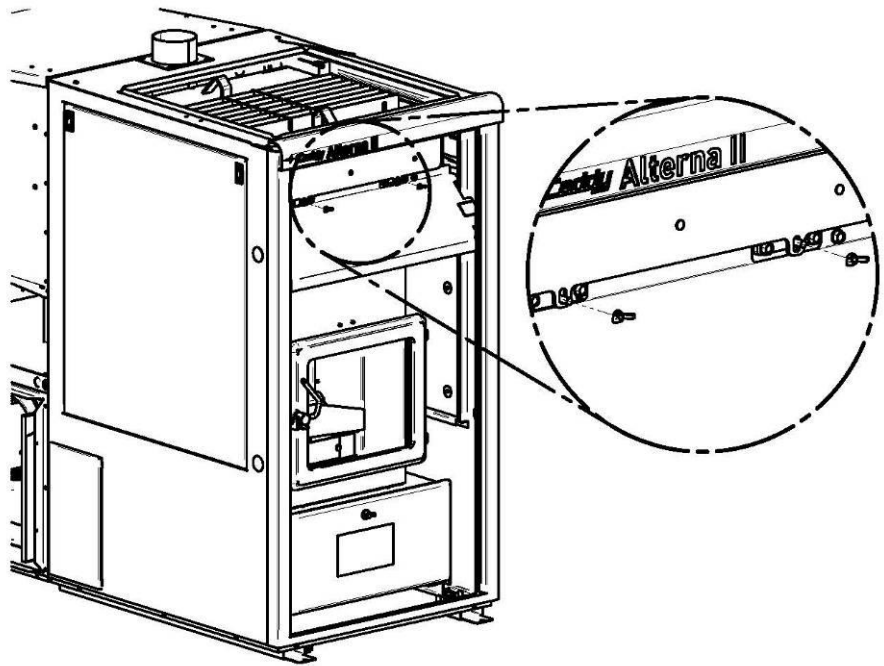

Il est important de commencer par le haut de l'échangeur et finir par le bas pour ne pas remettre des cendres où elles ont déjà été enlevées. Utilisez le grattoir fourni et nettoyez les six tuyaux d'échangeur. L'utilisation d'un aspirateur est la façon la plus efficace pour enlever les cendres accumulées.

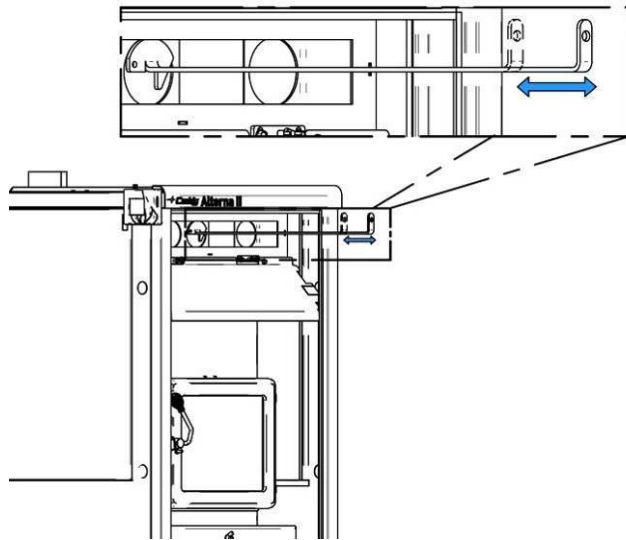

Aspirez d'abord la poussière accumulée au-devant de l'échangeur puis déplacez-vous vers le côté gauche pour nettoyer l'arrière de l'échangeur. Commencez par enlever le panneau latéral gauche de la chemise de la fournaise.

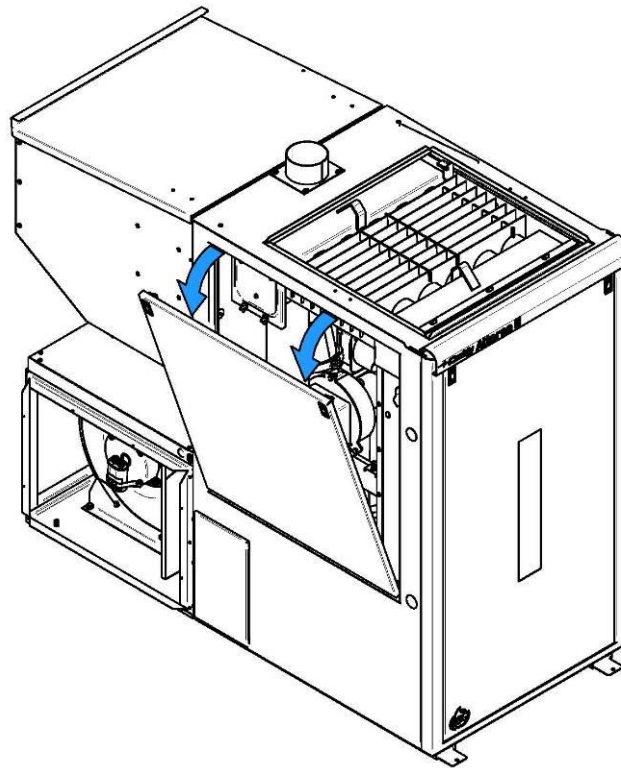

Vous aurez accès aux deux trappes d'entretien **(B)** et **(C)**. Dévissez les deux écrous papillon de chaque trappe d'entretien et retirez-les.

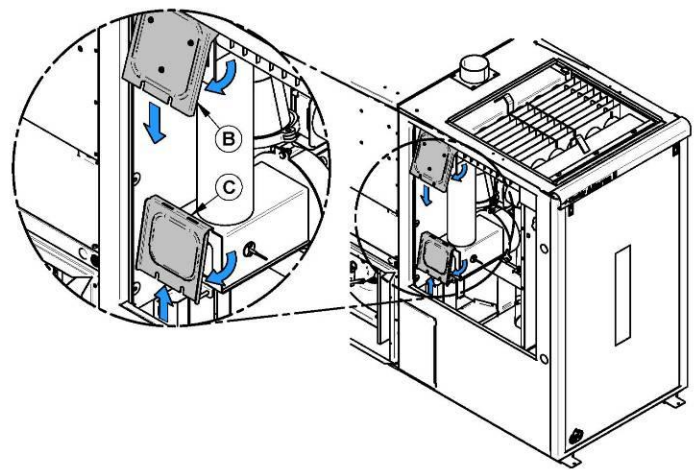
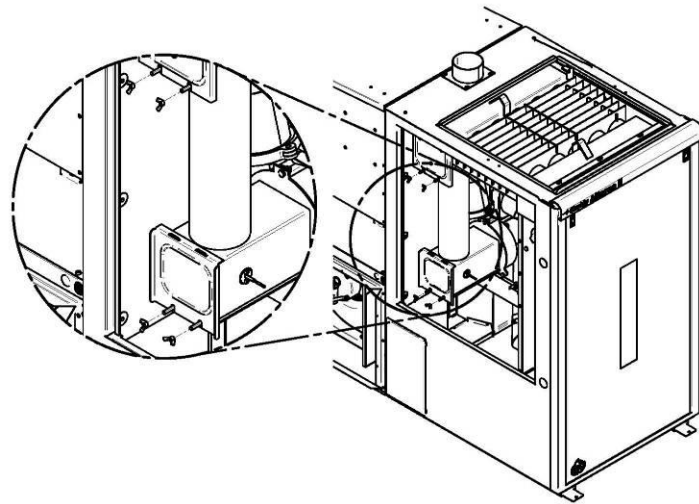

Pour s'assurer d'un entretien complet, retirez complètement le séparateur de l'échangeur **(A)** et nettoyez la canalisation arrière de l'échangeur. Une fois fait, nettoyez la canalisation du bas. Une fois la majorité des cendres ramassées passez l'aspirateur à cendres **(B)** dans chacune des canalisations.

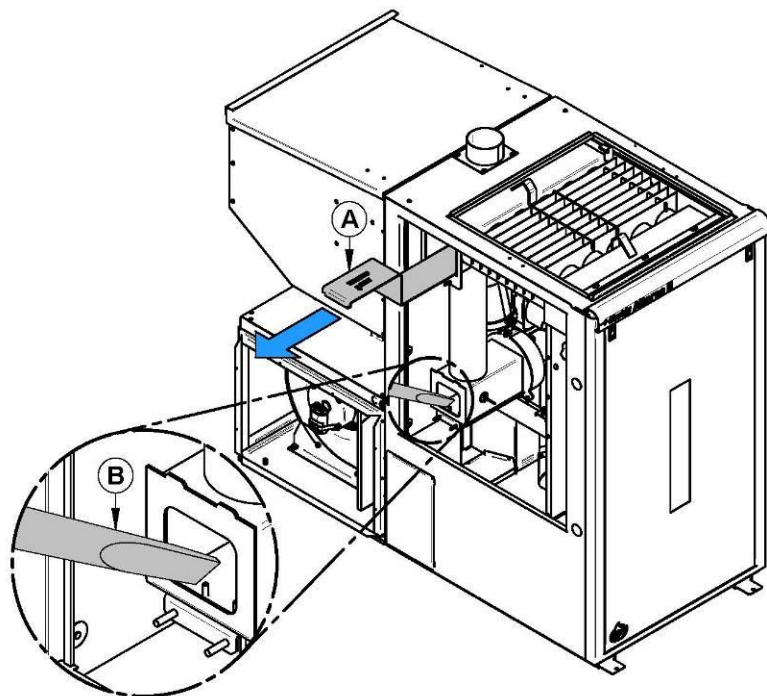

Ouvrez également la trappe du côté droit (D) (voir figure au début de la **Section 9.1 : Entretien de l'échangeur de chaleur et du coupe-feu**) pour compléter l'entretien. Assurez-vous de remettre le séparateur d'échangeur en place immédiatement après le nettoyage. L'absence du séparateur d'échangeur engendrera une baisse considérable des performances de la fournaise.

La trappe d'accès (C) (voir figure au début de la **Section 9.1 : Entretien de l'échangeur de chaleur et du coupe-feu**) vous donnera accès à la boîte d'évacuation ainsi que la cage du ventilateur d'évacuation. Vous serez en mesure de nettoyer les pales du ventilateur d'évacuation. Soyez très prudent afin de ne pas abîmer les hélices du ventilateur lorsque vous nettoierez à l'intérieur de la boîte d'évacuation vers le ventilateur.

Terminez en refermant les trappes d'accès et en remettant les panneaux d'accès de la chemise. Si un des joints d'étanchéité des trappes d'accès est endommagé, il est très important de le remplacer afin de prévenir la dispersion des gaz à l'intérieur du système de ventilation (voir **Section 12 : Vues explosées et pièces de remplacement**).

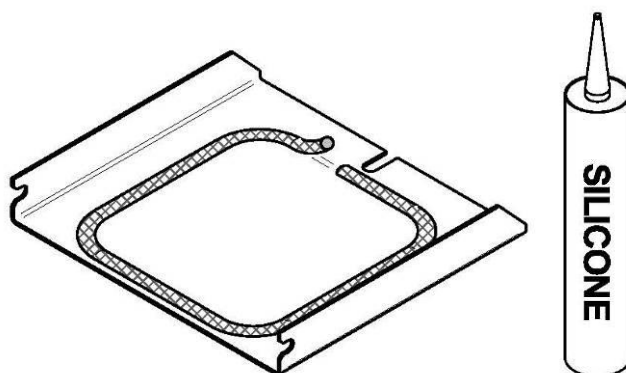

## 9.2 NETTOYAGE DU COUPE-FEU

Une fois l'échangeur de chaleur nettoyé, il est nécessaire de nettoyer également le coupe-feu à l'intérieur de la chambre à combustion. Pour accéder à ce dernier, vous devez d'abord ouvrir le panneau avant de la chemise et ouvrir la porte de la chambre à combustion. Une fois la porte de la chambre à combustion ouverte, soulevez et poussez le coupe-feu vers l'avant.

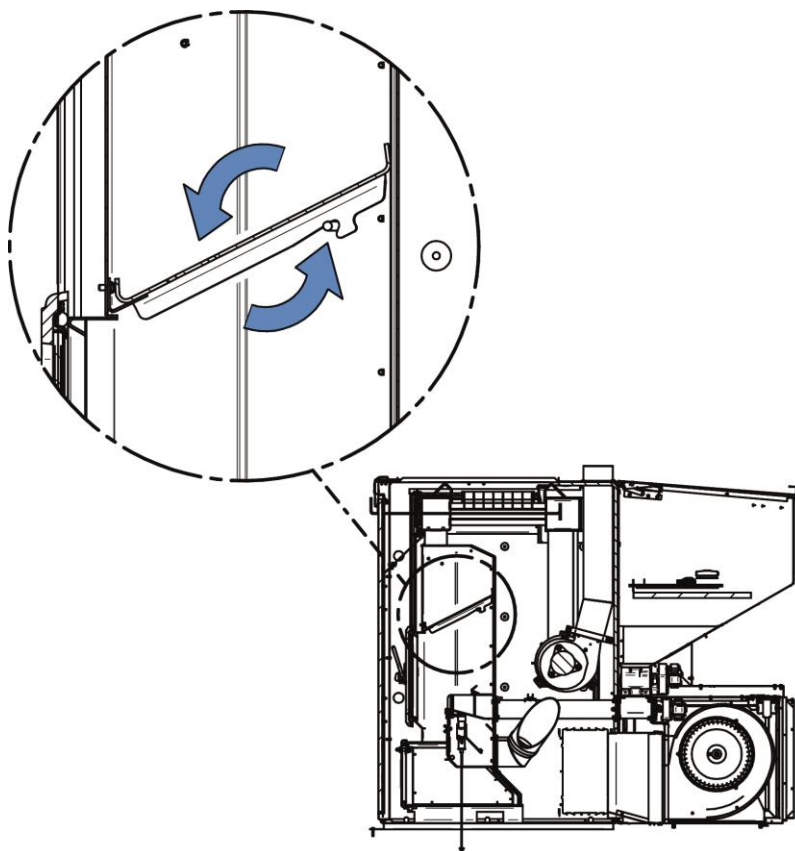



Le coupe-feu (B) pivotera et fera tomber les cendres volantes accumulées. Nettoyer et réinstaller le coupe-feu en place.

- 1) Pour retirer le coupe-feu (dans le cas d'un remplacement), pivotez la barrure de 90°. Lorsque le coupe-feu aura pivoté, replacer la barrure dans son état barré.
- 2) Soulevez le coupe-feu au-dessus de ses pivots (C) et descendez-le en le tirant légèrement vers vous.

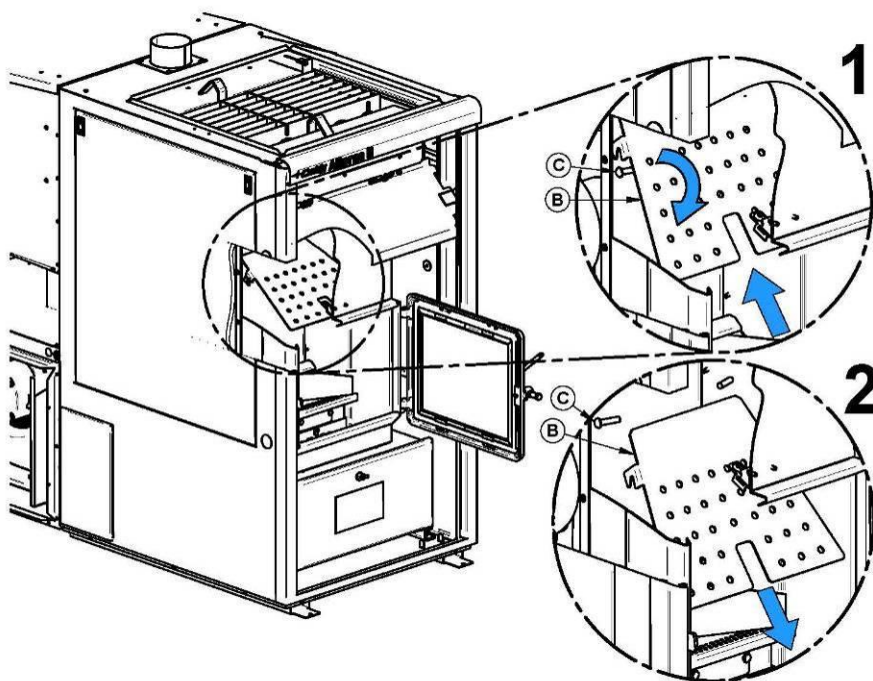

Pour le sortir de la porte, vous devez le pivotez lentement vers vous afin d'éviter d'accrocher les parois de la chambre à combustion.

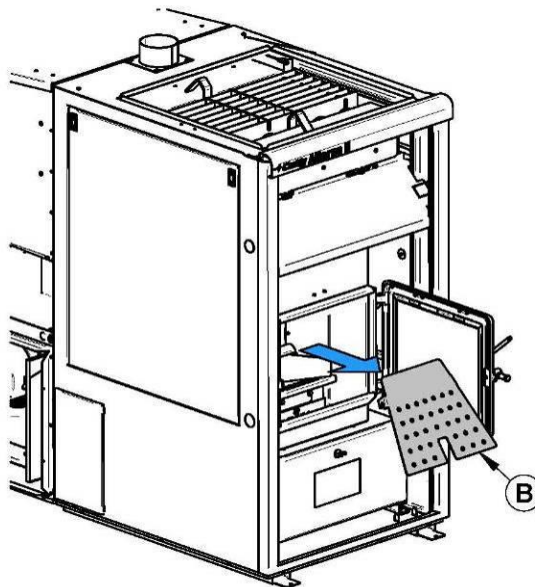

### 9.3 ENTRETIEN DE LA CHEMINÉE

**EXAMINEZ RÉGULIÈREMENT LA CHEMINÉE ET LES JOINTS D'ÉTANCHÉITÉ AFIN DE VOUS ASSURER QUE LA FUMÉE ET LES GAZ DE COMBUSTION NE SONT PAS TRANSPORTÉS DANS LE SYSTÈME DE VENTILATION.**

La façon la plus efficace de ramoner votre cheminée est d'utiliser une brosse de 4" pour tuyaux à granules. Brossez vers le bas afin que la cendre, la suie et les résidus de créosote se détachent de la surface interne et tombent à la base de la cheminée pour y être ramassés facilement. La cheminée doit être dans une bonne condition et gardée propre.

Si une couche significative de crésote s'est accumulée, il est important de l'enlever immédiatement afin d'éliminer le risque de feu de cheminée.

**ATTENTION : LE NETTOYAGE DE L'ÉCHANGEUR DE CHALEUR ET DE LA CHEMINÉE EST SPÉCIALEMENT IMPORTANT À LA FIN DE LA SAISON DE CHAUFFAGE POUR MINIMISER LA CORROSION DURANT LA PÉRIODE D'ÉTÉ CAUSÉE PAR L'ACCUMULATION DE CENDRES.**

#### 9.4 ENLÈVEMENT DES CENDRES ET UTILISATION D'UN ASPIRATEUR

Afin d'enlever les cendres du tiroir à cendres, ouvrez le panneau d'accès avant de la fournaise dévisser la vis papillon pour ensuite ouvrir la porte d'accès et retirez le tiroir à cendres.

Une fois que les cendres sont enlevées, vous devriez prendre cette opportunité pour nettoyer partout autour du tiroir à cendres. Ceci empêchera les cendres d'être dispersées dans le système de ventilation. Nous suggérons l'usage d'un aspirateur à cendres conçu pour aspirer les cendres. Certains aspirateurs ou de type « *Shop-Vac* » laissent fuir les cendres dans la pièce. Votre aspirateur devrait être muni d'un filtre ou d'un sac spécial pour éliminer ce genre de fuite.

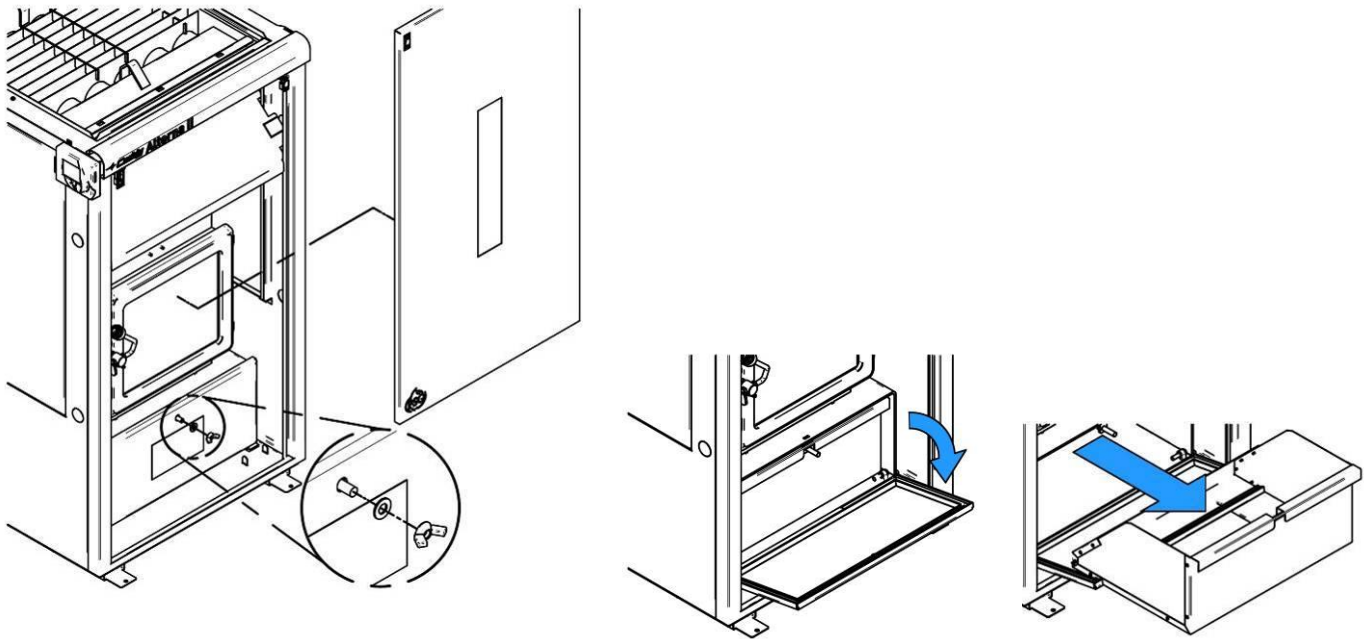

#### 9.5 NETTOYAGE DU POT DE COMBUSTION

Le pot de combustion doit rester propre et les trous ne doivent pas être bouchés par les résidus de combustion pour assurer une bonne combustion. Nettoyer le pot de combustion est simple. Pour enlever les résidus à la surface du pot, il est recommandé d'utiliser le grattoir fourni avec l'appareil en laissant le pot de combustion en place. Pour un nettoyage plus important, c'est-à-dire lorsque les trous de combustion sont obstrués, retirez le pot de combustion en le soulevant de son socle. Une fois en main, utilisez un outil pointu pour déboucher les trous obstrués. Remettez le pot en place en vous assurant que ce dernier soit correctement placé sur les tiges de positionnement du socle.

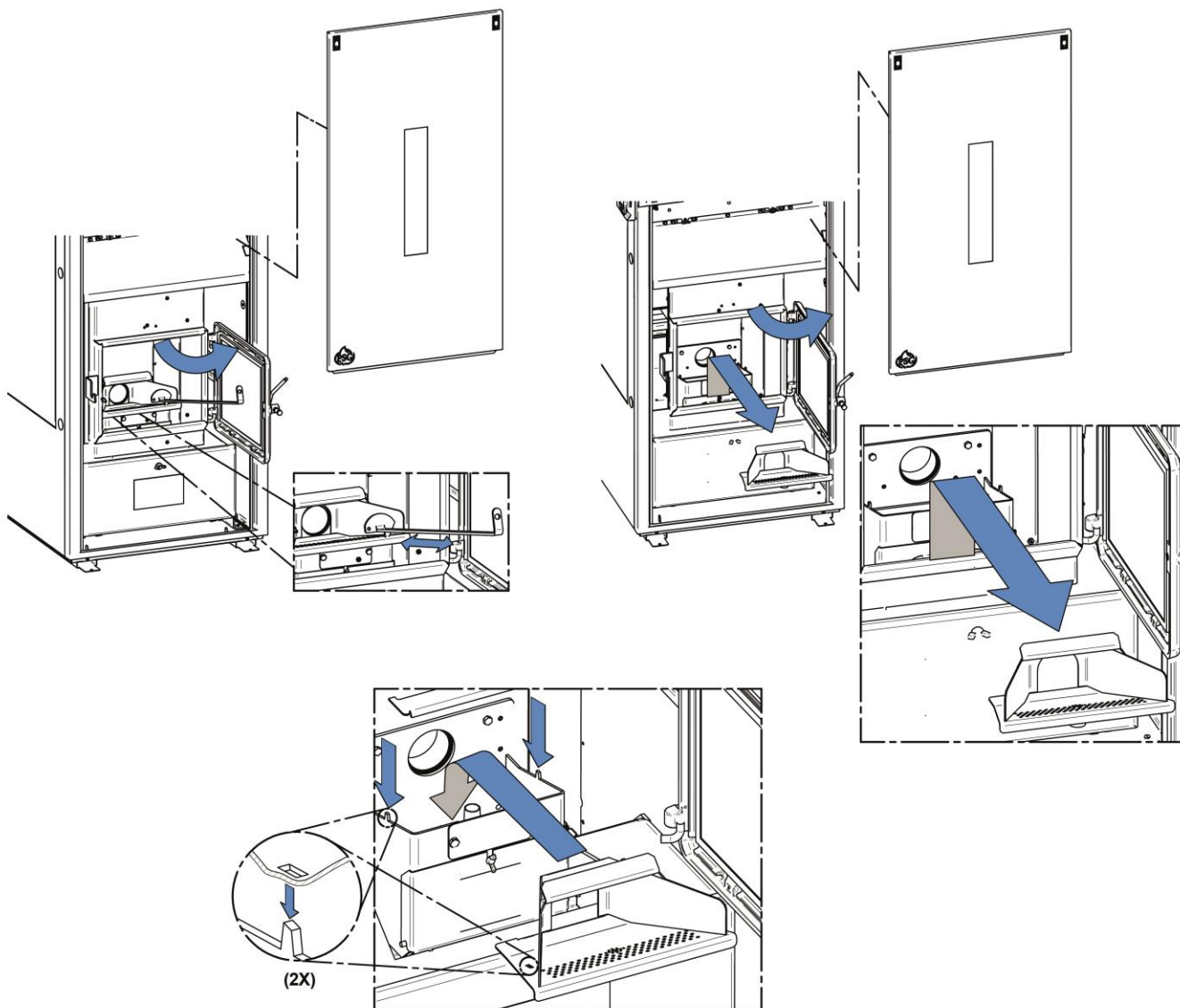

## 9.6 ENTRETIEN DU VENTILATEUR DE DISTRIBUTION

Il est recommandé de nettoyer les pales du ventilateur de distribution selon la cédule d'entretien présentée plus bas. Pour se faire, accédez au ventilateur en retirant le bouchon (ou support de filtre) à droite du boîtier de ventilateur. Utilisez une brosse pour soulever la poussière des pales. Faites attention de ne pas endommager les pales.

## 9.7 ENTRETIEN DU VENTILATEUR DE COMBUSTION

Il est recommandé d'inspecter le ventilateur de combustion selon la cédule d'entretien présentée plus bas (voir **Section 9.12 : Cédule d'entretien recommandée**).

## 9.8 ENTRETIEN DU VENTILATEUR D'ÉVACUATION

Il est recommandé de nettoyer les pales du ventilateur d'évacuation selon la cédule d'entretien présentée plus bas. Pour y arriver, consultez la **Section 9.1 : Entretien de l'échangeur de chaleur et du coupe-feu**. Lorsque la trappe d'accès (C) est retirée, vous aurez accès aux pales du ventilateur d'évacuation. Pour les nettoyer, utilisez une brosse pour déloger la saleté. Faites attention de ne pas endommager les pales.



## 9.9 ENTRETIEN DU CONNECTEUR DE CAPTEUR (SONDE) DE PRESSION

Si une erreur de pression survient, il est possible que la canalisation reliant le ventilateur d'évacuation au capteur de pression ait accumulé de la saleté. Pour nettoyer, déconnectez les deux bouts du tube de caoutchouc en faisant particulièrement attention à l'extrémité du capteur de pression. Soufflez à l'intérieur du tube pour déloger la saleté. Profitez-en pour nettoyer l'embout sur le ventilateur d'évacuation à l'aide d'une petite brosse de laiton. Une fois fait, remettez le tube en place à ces deux extrémités.

## 9.10 FILTRES

La fournaise ne doit pas fonctionner sans filtre. Afin d'opérer efficacement et sécuritairement votre fournaise à granules, vous devez faire un entretien régulier. Ceci implique que le filtre à air doit être remplacé régulièrement. Utilisez la même grandeur et le même type de filtre que l'original : un filtre haute efficacité 2-plis, 3-plis ou 4-plis est recommandé, mais devra être remplacé plus souvent.

### Dimensions du filtre

Caddy Alterna II: filtre 16" x 20" x 1"

## 9.11 ENTRETIEN DU CORDON D'ÉTANCHÉITÉ DE LA PORTE

Il est important de maintenir en bon état le cordon d'étanchéité de la porte. L'ajustement de la porte est pré réglé à l'usine. Avec le temps, le cordon peut s'affaisser et un réajustement de la porte peut s'avérer nécessaire. Si l'ajustement de la porte ne suffit pas, remplacez le cordon. Utilisez un cordon d'origine. **Si la porte de la fournaise n'est pas correctement scellée, les gaz de combustion pourraient être dispersés dans les conduits de ventilation.**

Procédure d'ajustement de la porte :

1. Dévissez complètement la tige de blocage et son écrou de la porte (voir la photo ci-après).

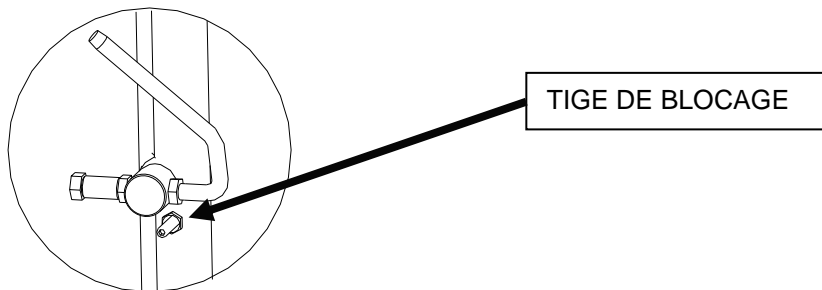

2. Pour augmenter la pression de la porte sur le cordon, tournez la poignée dans le sens inverse des aiguilles d'une montre; pour diminuer la pression de la porte sur le cordon, tournez la poignée dans le sens des aiguilles d'une montre.
3. Enfin, revissez la tige de blocage à environ 1/4" de profondeur tout en prenant soin de la bloquer à l'aide de l'écrou.

## 9.12 CÉDULE D'ENTRETIEN RECOMMANDÉE

Utilisez ceci comme un guide sous des conditions d'utilisation normales.

Composantes	Hebdomadaire ou après ± 250 livres	Biannuel ou après ± 1 tonne	Annuellement ou après ± 2 tonnes
<b>Coupe-feu</b>	<b>Gratter / Aspirer</b>		
<b>Pot de combustion</b>	<b>Gratter / Aspirer</b>		
<b>Vitre</b>	<b>Nettoyer</b>		
<b>Tiroir à cendres</b>	<b>Vider</b>		
<b>Parois de la chambre à combustion</b>	<b>Aspirer</b>	<b>Gratter et Aspirer*</b>	
<b> Tubes de l'échangeur de chaleur</b>	<b>Aspirer</b>	<b>Gratter et Aspirer*</b>	
<b>Canalisation d'évacuation (à travers les panneaux d'accès)</b>		<b>Aspirer*</b>	
<b>Ventilateur d'évacuation</b>		<b>Aspirer*</b>	
<b>Ventilateur de combustion</b>		<b>Inspecter*</b>	
<b>Ventilateur de convection</b>		<b>Aspirer*</b>	
<b>Système d'évent</b>		<b>Inspecter et ramoner*</b>	<b>Nettoyer et ramoner</b>
<b>Joint d'étanchéité</b>		<b>Inspecter</b>	
<b>Filtres</b>			
<b>Trémie</b>			<b>Vider / Aspirer</b>

\*La fréquence de nettoyage peut varier selon le type de combustible utilisé, les habitudes de chauffage et l'installation. Un combustible à haute teneur en cendre augmentera la fréquence de nettoyage.

## 10 DÉPANNAGE

Lorsque vous avez des problèmes avec votre fournaise, votre première réaction peut être d'appeler l'assistance technique. Cette section vous aidera à économiser temps et argent en vous permettant de résoudre des problèmes simples par vous-même.

Les problèmes les plus courants sont généralement causés par les cinq facteurs suivants :

1. Mauvaise utilisation ou un entretien inadéquat;
2. Mauvaise installation;
3. Combustible de mauvaise qualité;
4. Composante défectueuse;
5. Défaut de fabrication.

La fournaise est équipée d'une carte électronique qui permet à la fournaise de fournir un diagnostic lorsque survient un problème. Il est donc important de ne pas débrancher la fournaise lorsqu'elle est en marche. Débrancher la fournaise désactive toutes les fonctions de sécurité vous ne serez pas en mesure de voir le code d'erreur donnée par la fournaise afin de comprendre quel est le problème. Il est donc important de bien lire cette section avant de téléphoner au service à la clientèle.

Les pages suivantes contiennent des informations sur les codes d'erreur que votre appareil vous donnera lorsqu'il rencontrera une situation problématique. Des pistes de solutions sont aussi données pour vous aider à comprendre pourquoi cette situation s'est produite.

**NOTE : SI VOUS DEVEZ CONTACTER VOTRE DÉTAILLANT OU LE FABRICANT, AYEZ EN MAIN LE NUMÉRO DE MODÈLE DE VOTRE APPAREIL, AINSI QUE LE NUMÉRO DE SÉRIE À PORTÉE DE LA MAIN.**

**CECI VOUS AIDERA À OBTENIR UN SERVICE PLUS RAPIDE. (VOUS POUVEZ LES TROUVER SUR LA PLAQUE D'HOMOLOGATION À L'INTÉRIEUR DU PANNEAU DE LA TRÉMIE)**

## 10.1 VÉRIFICATION DE L'ÉTAT DE FONCTIONNEMENT D'UNE COMPOSANTE

À tout instant durant le fonctionnement de votre unité, il vous est possible de valider l'état de fonctionnement de chacune des composantes suivantes :

- Composants électroniques (puissance électrique faible):
  - o L-250 (capteur thermique de sécurité)
  - o Capteur de pression (capteur de sécurité)
  - o Interrupteur de trémie (capteur de sécurité mécanique)
  
- Composants électriques (puissance électrique moyenne à haute) :
  - o Allumeur (élément chauffant)
  - o Ventilateur de combustion (alimentation du feu en air)
  - o Ventilateur de convection (distribution de l'air chaud dans la pièce)
  - o Ventilateur d'évacuation (extraction des gaz et fumées résiduelles)
  - o Moteur à engrenage 1 (situé sous la trémie)
  - o Moteur à engrenage 2 (alimentation du pot à combustion)





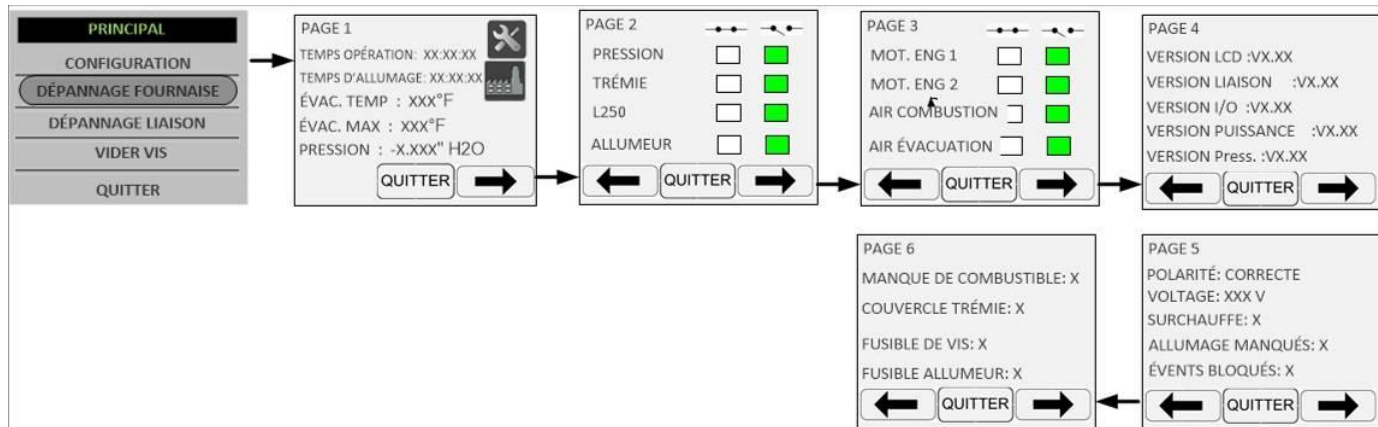



**ATTENTION : RISQUE DE DÉCHARGE ÉLECTRIQUE. SI VOUS DEVEZ TESTER MANUELLEMENT, MANIPULER OU REMPLACER UNE COMPOSANTE, LA FOURNAISE DOIT ÊTRE DÉBRANCHÉE DE SA SOURCE D'ALIMENTATION EN COURANT.**

Pour vérifier l'état de fonctionnement d'une composante, allez dans l'onglet « PARAMÈTRES » de la page principale pour ensuite aller dans le menu « DÉPANNAGE FOURNAISE ». Vous serez ensuite en mesure de naviguer, à l'aide des flèches au bas de l'écran, entre 6 pages différentes.



La page 1 vous informe sur différentes statistiques de votre appareil. Vous aurez entre autres le nombre d'heures total que votre appareil a été en fonction, le temps de fonctionnement de l'allumeur, la température des gaz d'évacuation, la température maximale des gaz d'évacuation que votre appareil a atteint ainsi que la pression du système d'évacuation.

Aux pages 2 et 3, on trouve la liste des états de fonctionnement des composantes électriques. Si le carré est vert, cela signifie que l'état de fonctionnement de la composante est normal, peu importe si c'est sur la colonne de gauche ou de droite. Si le carré est rouge, cela signifie que l'état de fonctionnement est anormal. Cet écran vous donnera l'état de fonctionnement en temps réel, ce qui signifie que lorsque la fournaise est en marche, si un changement d'état survient, vous le verrez immédiatement.

AVEC UNE ICÔNE VERTE		
PRESSION	 	Le capteur de pression est fermé. Cet état est normal si l'appareil est en fonction.
PRESSION	 	Le capteur de pression est ouvert. Cet état est normal si l'appareil est arrêté.
AVEC UNE ICÔNE ROUGE		
PRESSION	 	Le capteur de pression est fermé. Cet état est anormal si l'appareil est arrêté.
PRESSION	 	Le capteur de pression est ouvert. Cet état est anormal si l'appareil est en fonction.

À partir de la page 4, vous aurez d'autres statistiques. D'abord sur les versions de programme de chacune des cartes électroniques, ensuite vous aurez des informations sur le courant alimentant votre fournaise et finalement sur le nombre de fois qu'un code d'erreur précis est survenu.

## 10.2 VÉRIFIER UNE COMPOSANTE

Si vous soupçonnez qu'une composante électrique est défectueuse, vous pouvez la tester à partir du menu « DÉPANNAGE FOURNAISE ». À partir de la Page principale, appuyer sur l'icône « PARAMÈTRES »  et choisir « DÉPANNAGE FOURNAISE » dans le menu. Les pages 2 et 3 vous permettront de tester toutes les composantes électriques. Notez que vous serez en mesure de tester les composantes seulement lorsque la fournaise est éteinte et que les composantes ne fonctionnent plus.

Par exemple, si vous appuyez sur le carré blanc, à côté du « MOTEUR ENGRENAGE 1 », le moteur de la valve rotative fonctionnera durant 30 secondes. Ceci vous donnera la possibilité de voir la vis tourner et d'entendre le moteur fonctionner.

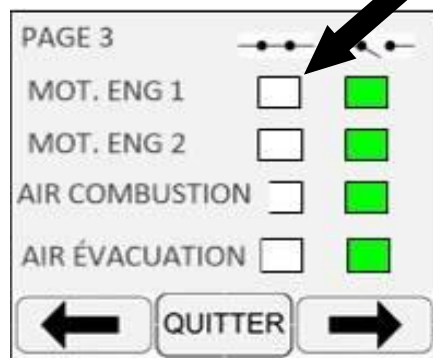

## 10.3 PRINCIPAUX CODES D'ERREURS, CAUSES ET SOLUTIONS POSSIBLES

**ATTENTION : RISQUE DE DÉCHARGE ÉLECTRIQUE. SI VOUS DEVEZ TESTER MANUELLEMENT, MANIPULER OU REMPLACER UNE COMPOSANTE, COUPEZ L'ALIMENTATION ÉLECTRIQUE.**

Cette section contient les principaux codes d'erreur, les causes possibles et plusieurs pistes de solutions pour vous aider à les résoudre. Après avoir donné un code d'erreur, votre fournaise s'arrêtera par elle-même et commencera un cycle de refroidissement. Si vous voulez repartir votre fournaise, vous devrez appuyer sur le bouton,

 puis sur le bouton « MARCHÉ / ARRÊT » . Votre fournaise ne redémarrera que lorsque le cycle de refroidissement sera complété.

**NOTE : SI, APRÈS AVOIR ESSAYÉ TOUTES LES SOLUTIONS POSSIBLES MENTIONNÉES DANS LA SECTION SUIVANTE, VOUS EXPÉRIMENTEZ TOUJOURS DES PROBLÈMES AVEC VOTRE FOURNAISE, CONTACTEZ VOTRE DÉTAILLANT LOCAL OU LE SERVICE APRÈS-VENTE AU 418-908-8002. VOUS POUVEZ AUSSI ENVOYER UN COURRIEL À TECH@SBI-INTERNATIONAL.COM. TOUS LES COURRIELS REÇUS SONT RÉPONDUS DANS UN DÉLAI DE 24 HEURES.**

**NOTE : SI VOUS DEVEZ CONTACTER VOTRE DÉTAILLANT OU LE FABRICANT, AYEZ EN MAIN LE NUMÉRO DE MODÈLE DE VOTRE FOURNAISE, AINSI QUE LE NUMÉRO DE SÉRIE À PORTÉE DE LA MAIN. CECI VOUS AIDERA À OBTENIR UN SERVICE PLUS RAPIDE. (LE NUMÉRO DE SÉRIE EST SITUÉ À L'INTÉRIEUR DU PANNEAU DE LA TRÉMIE)**

### 10.3.1 ÉVÉNEMENT BLOQUÉ

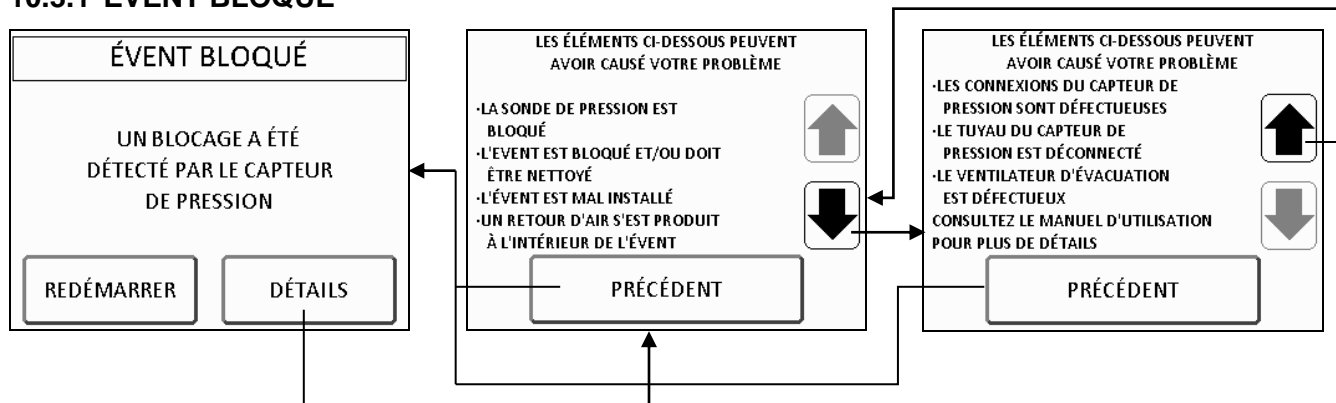



- ❖ **Le connecteur du capteur de pression (situé sur le ventilateur d'évacuation) est obstrué.** Enlevez le tube d'air du connecteur de la cage du ventilateur d'évacuation et de la borne négative (blanche) du connecteur du capteur de pression. **ATTENTION : LE TUBE DOIT ABSOLUMENT ÊTRE DÉBRANCHÉ DES DEUX BOUTS AFIN DE NE PAS ENDOMMAGER LA SONDE DE PRESSION.** Soufflez dans le tube d'air. Si l'air passe normalement, le tube n'est pas obstrué. Si l'air ne passe pas, utilisez une mince tige d'acier pour débloquer le tube.
- ❖ **Le système d'événement est bloqué ou a besoin d'être nettoyé.** Une des composantes suivantes est obstruée ou bloquée par de la cendre ou par tout autre matériel : le clapet anti retour d'entrée d'air, le ventilateur de combustion, le pot de combustion, les échangeurs de chaleurs et les canalisations d'évacuation, le ventilateur d'évacuation et/ou le système d'événement. Référez-vous à la section de l'entretien de ce manuel.
- ❖ **Le système d'événement n'est pas installé correctement.** Assurez-vous que l'installation du système d'événement est conforme à la section de l'installation de ce manuel ainsi qu'aux instructions d'installation du fabricant du système d'événement.
- ❖ **Un retour d'air s'est produit dans le système d'événement.** Ceci peut se produire lors de journée avec de très grands vents ou si le système d'événement n'a pas la terminaison appropriée.
- ❖ **Les connexions de la sonde de pression sont défectueuses ou débranchées.** Assurez-vous que les fils de télécommunication de la sonde de pression ne créent pas un court-circuit et qu'ils ne sont pas débranchés. Remplacer ou rebrancher les fils au besoin.
- ❖ **Le tube d'air de la sonde de pression est débranché.** Assurez-vous que le tube d'air est bien branché sur le connecteur de la cage du ventilateur d'évacuation et sur le capteur de pression situé dans le compartiment du dessus du boîtier de ventilateur. Rebranchez-le au besoin.
- ❖ **Le ventilateur d'évacuation ou de combustion est défectueux.** Allez à la page « DÉPANNAGE FOURNAISE » de l'interface ACL et testez le ventilateur d'évacuation et le ventilateur de combustion indépendamment (voir **Section 10.2 : Vérifier une composante**). S'il l'un d'eux ne fonctionne pas, assurez-vous que le courant se rende bien aux ventilateurs en vérifiant les connexions. Si les connexions sont adéquates, et que les ventilateurs ne fonctionnent toujours pas, vérifiez les fusibles B et D (voir **Section 11.9 :**

**Accès aux fusibles)** sur la carte de maîtresse granule. Un fusible défectueux sera noirci ou aura le filament sectionné. Si les fusibles sont intacts, le ventilateur de combustion ou d'évacuation est probablement défectueux, remplacez-le.

- ❖ **La sonde de pression est défectueuse.** Même si cette situation est peu probable, il se peut que la sonde de pression soit défectueuse. Pour vérifier, allez à la page « DÉPANNAGE FOURNAISE » de l'interface ACL (voir **Section 10.2 : Vérifier une composante**) et faites démarrer le ventilateur d'évacuation. Si le carré à côté de la sonde de pression passe de la colonne de droite à la colonne de gauche, cela signifie que la sonde de pression fonctionne. Sinon, la sonde est défectueuse et doit être remplacée.

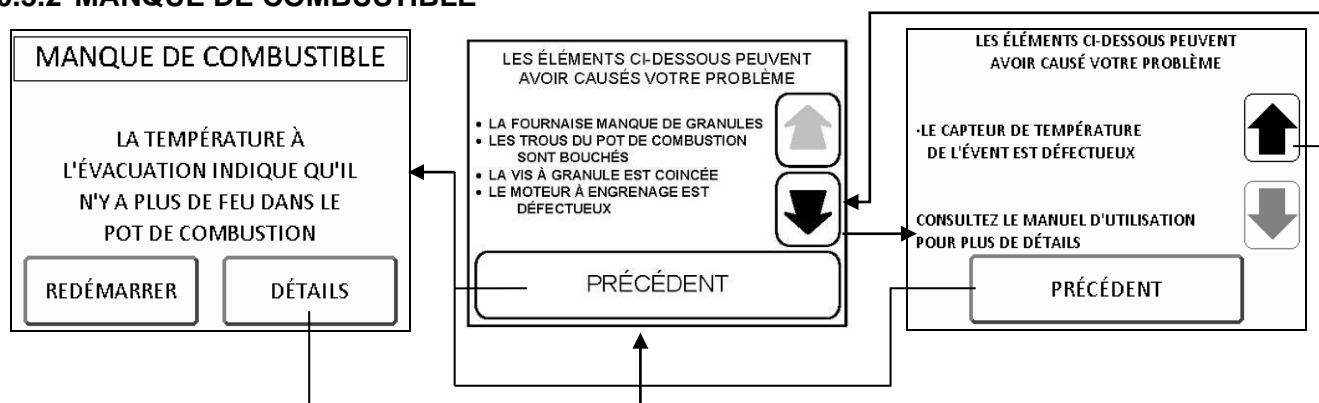
### 10.3.2 MANQUE DE COMBUSTIBLE



- ❖ **La fournaise a manqué de granules.** Remplir la trémie. Appuyer sur le bouton,  puis sur le bouton « MARCHE / ARRÊT » . Votre fournaise ne redémarrera que lorsque le cycle de refroidissement sera complété.

- ❖ **Les trous du pot de combustion sont bouchés.** Retirez le pot de combustion et nettoyez-le. Référez-vous à la section de l'entretien de ce manuel.

- ❖ **La valve rotative ou la vis sans fin est coincée ou un moteur à engrenage est défectueux.** Allez à la page « DÉPANNAGE FOURNAISE » de l'interface ACL (voir **Section 10.2 : Vérifier une composante**) et testez les deux moteurs à engrenage. Assurez-vous que le panneau de la trémie est fermé. Si un des moteurs à engrenage ne semble pas fonctionner, vérifiez si le moteur est défectueux ou si la vis sans fin du pot ou la valve rotative est coincée.

**NOTE : SI LA DÉFECTUOSITÉ PROVIENT DU MOTEUR OU DE LA VALVE ROTATIVE DE LA TRÉMIE, AFIN D'ÉVITER UN DÉVERSEMENT DE GRANULES, VIDEZ LA TRÉMIE DE SON CONTENU.**

- Si un moteur à engrenage semble défectueux, vérifiez les connexions électriques et assurez-vous que les fusibles E et F (voir **Section 11.9 : Accès aux fusibles**) sur la carte maîtresse granule ne sont pas endommagés. Un fusible défectueux sera noirci ou aura le filament sectionné. Si les fusibles sont intacts, la vis pourrait être coincée par un objet quelconque.
- Si la valve rotative de la trémie est coincée, videz le contenu en granule de la trémie complètement pour avoir accès au-dessus de la valve rotative. Une fois accessible, assurez-vous qu'il n'y a pas d'objet autre que de la granule de bois dans les cavités de la valve rotative. Par la suite, avant de remettre de la granule de bois, fermez le couvercle de la trémie et allez à la page « DÉPANNAGE FOURNAISE » de l'interface ACL pour tester le moteur à engrenage 1. Si la valve rotative ne semble pas être coincée et que le moteur à engrenage semble fonctionner, contactez votre détaillant ou le service après-vente afin d'exécuter un test complet.

- Si la vis de pot est coincée, retirez-la de son tube. Pour débiter, débranchez la connexion électrique du moteur (voir **Section 11.4 : pièce de remplacement de la vis sans fin**). Sortez la vis de son tube. Lorsque la vis est enlevée, assurez-vous qu'elle est droite et que sa surface n'est pas endommagée, qu'il n'y ait pas de bavures ou de soudures brisées. Enlevez tout objet qui aurait pu causer le blocage de la vis. Vérifiez le tube de la vis afin de détecter la présence de dommages comme des bavures, des aspérités ou des rainures dans l'acier. Bien nettoyer le tube et s'assurer d'enlever toute la poussière de granules.
  - Si aucun objet ne semble bloquer la vis, rebranchez les connexions électriques du moteur et mettez sous tension la fournaise. **ATTENTION DE NE PAS PRENDRE DE DÉCHARGE ÉLECTRIQUE**. Testez le moteur en utilisant le mode « DÉPANNAGE FOURNAISE ».
- ❖ **La sonde de température d'évacuation est défectueuse.** La sonde de température est située sur le boîtier d'évacuation. Sa fonction est de mesurer la température à l'évacuation et d'envoyer un message à la carte électronique signifiant que la fournaise a réussi son allumage. Lorsque la fournaise est froide, vérifiez à la page 1 dans le menu « DÉPANNAGE FOURNAISE » si la température affichée à la ligne « TEMP EVACUATION » affiche une valeur équivalant à la température ambiante dans la pièce où est installé l'appareil. Si c'est le cas, mettez en marche le poêle et vérifiez cette même température. Si après 10 minutes, la valeur n'a pas augmenté malgré que l'appareil soit en fonction, cela signifie que la sonde de température est débranchée ou défectueuse. Si la température monte, la problématique peut venir de la vitesse de l'alimentation ou du mode pilote. Compte tenu de plusieurs facteurs (température ambiante, qualité du combustible, etc.), la chaleur produite par la fournaise peut ne pas être suffisante pour garder la température à l'évacuation assez haute. Pour régler cette situation, augmenter la vitesse de l'alimentation (voir **Section 7.3.2 : Ajustement du mode pilote et de la combustion en fonction de la qualité du combustible**).

### 10.3.3 ALLUMAGE RATÉ

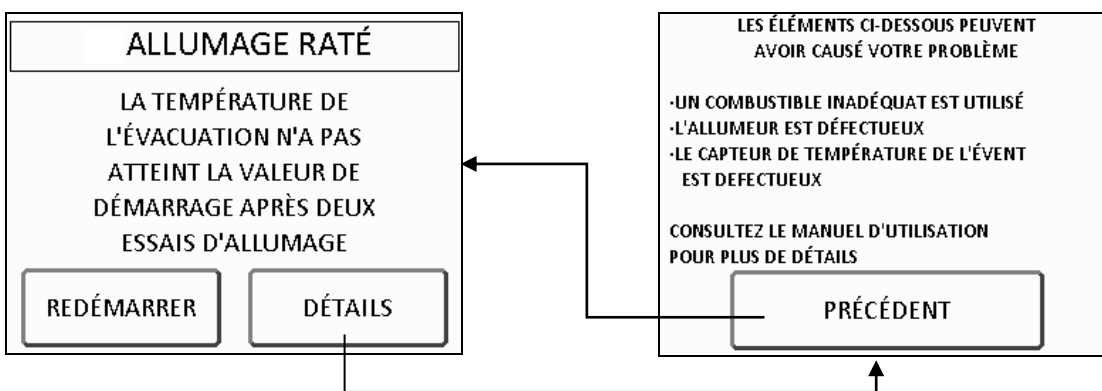

- ❖ **Le combustible utilisé est de mauvaise qualité.** Retirez le pot de combustion et nettoyez-le. Assurez-vous que les trous ne sont pas obstrués et que le tube autour de l'allumeur n'est pas rempli de cendres. Référez-vous à la section de l'entretien de ce manuel. De plus, assurez-vous que le combustible utilisé est de bonne qualité. Référez-vous à la **Section 6.2.1 : Types de granules recommandés**.
- ❖ **L'allumeur est défectueux.** Allez à la page « DÉPANNAGE FOURNAISE » de l'interface ACL (voir la **Section 10.2 : Vérifier une composante**) et testez l'allumeur. S'il fonctionne correctement, en moins de deux minutes, l'extrémité devrait devenir rouge. Sinon, vérifiez les connexions et le fusible G (voir **Section 11.9 : Accès aux fusibles**). Si tout semble correct, débranchez l'allumeur et vérifiez sa résistance (ohm,  $\Omega$ ) avec un multimètre. Si la valeur est près de zéro, remplacez l'allumeur.
- ❖ **La sonde de température d'évacuation est défectueuse.** La sonde de température est située sur le boîtier du moteur du ventilateur d'évacuation. Sa fonction est de mesurer la température à l'évacuation et d'envoyer un message à la carte maîtresse granule signifiant la fournaise a réussi son allumage. Lorsque la fournaise est froide, vérifiez à la page 1 dans le menu « DÉPANNAGE FOURNAISE » si la température affichée à la ligne « TEMP EVACUATION » affiche une valeur équivalant à la température ambiante dans la pièce où est installé l'appareil. Si c'est le cas, mettez en marche la fournaise et vérifiez cette même température. Si après 10 minutes, la valeur n'a pas augmenté malgré que l'appareil soit en fonction, cela signifie que la sonde de



température est débranchée ou défectueuse. Si la température monte, la problématique peut venir de la vitesse de l'alimentation ou du mode pilote. Compte tenu de plusieurs facteurs (température ambiante, qualité du combustible, etc.), la chaleur produite par la fournaise peut ne pas être suffisante pour garder la température à l'évacuation assez haute. Pour régler cette situation, augmentez la vitesse de l'alimentation (voir **Section 7.3.2 : Ajustement du mode pilote et de la combustion en fonction de la qualité du combustible**).

### 10.3.4 FUSIBLE DE L'ALLUMEUR DÉFECTUEUX

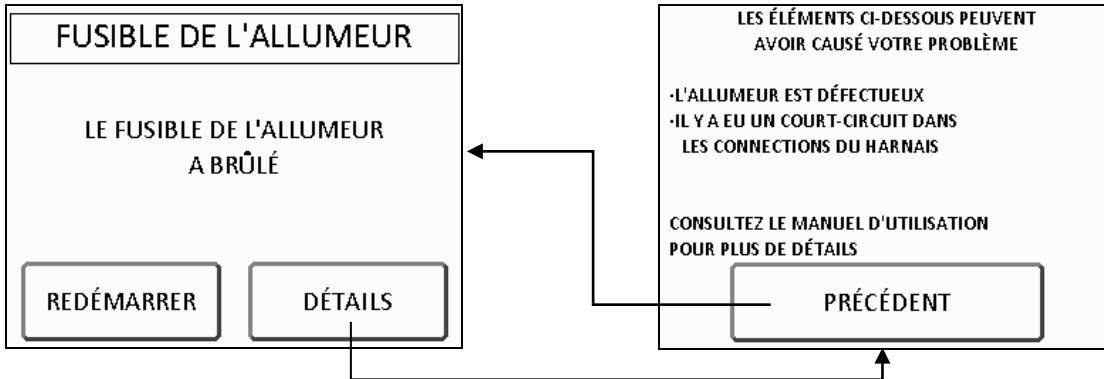

- ❖ **L'allumeur est défectueux.** Vérifiez que vous mesurez une résistance (ohm,  $\Omega$ ) avec un multimètre. Si la valeur est près de zéro remplacez l'allumeur et le fusible G (voir **Section 11.9 : Accès aux fusibles**).
- ❖ **Il y a eu un court-circuit dans les connexions du harnais.** Vérifiez le câblage électrique et faites remplacer les fils ou les connecteurs défectueux. Assurez-vous que les fils ne créent pas un court-circuit avec la structure de la fournaise. Remplacez le fusible G (voir **Section 11.9 : Accès aux fusibles**). Allez à la page « DÉPANNAGE FOURNAISE » de l'interface ACL (voir la **Section 10.2 : Vérifier une composante**) et testez l'allumeur. S'il fonctionne correctement, en moins de deux minutes, l'extrémité devrait devenir rouge.

### 10.3.5 FUSIBLE DE LA VIS DE VIS À GRANULES DÉFECTUEUX

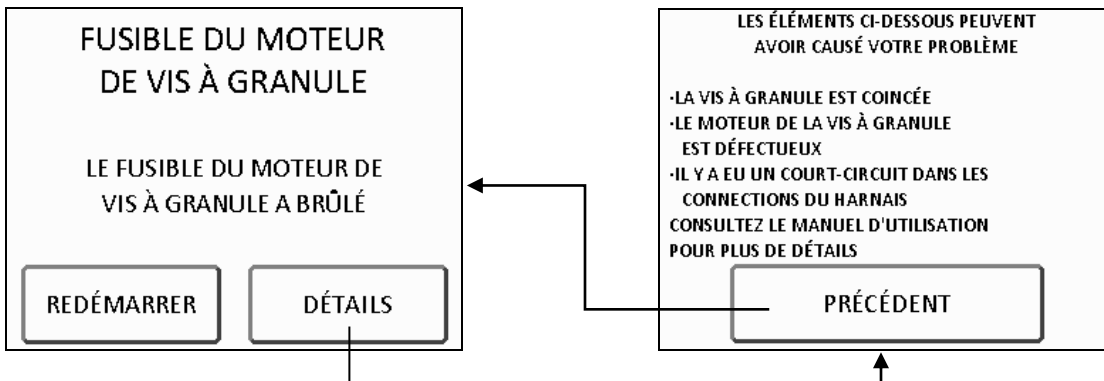

- ❖ **La valve ou la vis sans fin est coincée ou un moteur à engrenage est défectueux.** Allez à la page « DÉPANNAGE FOURNAISE » de l'interface ACL (voir la **Section 10.2 : Vérifier une composante**) et testez les deux moteurs à engrenage. Si un des moteurs ne semble pas fonctionner, vérifiez si le moteur est défectueux ou si la vis de pot ou la valve rotative de la trémie est coincée.

**NOTE : SI LA DÉFECTUOSITÉ PROVIENT DU MOTEUR À ENGRENAGE, DE LA VIS DE POT OU DE LA VALVE ROTATIVE, AFIN D'ÉVITER UN DÉVERSEMENT DE GRANULES, VIDEZ LA TRÉMIE DE SON CONTENU.**

- Si un moteur à engrenage semble défectueux, vérifiez les connexions électriques et assurez-vous que les fusibles E et F (voir **Section 11.9 : Accès aux fusibles**) sur la carte maîtresse granule ne sont pas brûlés. Si les fusibles sont bons, retirez le moteur à engrenage de la valve rotative de la trémie ou de la vis

sans fin du pot (voir **Section 11.3 : Le moteur de la vis**) et testez-le indépendamment en utilisant le mode « DÉPANNAGE FOURNAISE ». Assurez-vous que le panneau de la trémie est fermé. Si le moteur fonctionne, la vis sans fin du pot ou la valve rotative pourrait être coincée par un objet quelconque. Si la vis ou la valve ne semble pas coincée, contactez votre détaillant ou le service après-vente afin d'exécuter un test complet.

- Si la vis sans fin du pot est coincée, retirez-la de son tube (voir **Section 11.4 : Remplacement de la vis sans fin**). Lorsque la vis est enlevée, assurez-vous qu'elle est droite et que sa surface n'est pas endommagée, qu'il n'y ait pas de bavures ou de soudures brisées. Enlevez tout objet qui aurait pu causer le blocage de la vis. Vérifiez le tube de la vis afin de détecter la présence de dommages comme des bavures, des aspérités ou des rainures dans l'acier. Bien nettoyer le tube et s'assurer d'enlever toute la poussière de granules.
- Si la valve rotative de la trémie est coincée, videz le contenu en granule de la trémie complètement pour avoir accès au-dessus de la valve rotative. Une fois accessible, assurez-vous qu'il n'y a pas d'objet autre que de la granule de bois dans les cavités de la valve rotative. Par la suite, avant de remettre de la granule de bois, fermez le couvercle de la trémie et allez à la page « DÉPANNAGE FOURNAISE » de l'interface ACL pour tester le moteur à engrenage 1. Si la valve rotative ne semble pas être coincée et que le moteur à engrenage semble fonctionner, contactez votre détaillant ou le service à la clientèle afin d'exécuter un test complet.
- ❖ **Il y a eu un court-circuit dans les connexions du harnais.** Vérifiez le câblage électrique et faites remplacer les fils ou les connecteurs défectueux. Assurez-vous que les fils ne créent pas un court-circuit.

### 10.3.6 L'APPAREIL SURCHAUFFE

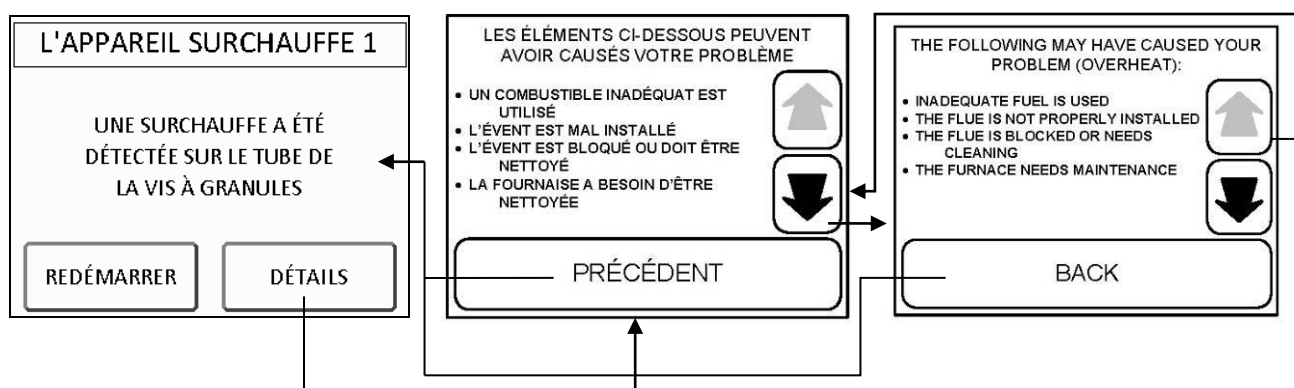

- ❖ **Un combustible non approprié est utilisé.** Retirez le pot de combustion, assurez-vous que toutes les ouvertures sont dégagées et vérifiez qu'il n'y a pas de cendre dans le tube autour de l'allumeur. Reportez-vous à la section entretien (voir la **Section 6.2.1 : Types de granules recommandés**.)
- ❖ **Le système d'évent n'est pas installé correctement.** Assurez-vous que le système d'évent est conforme aux critères de la **Section 5.7 : Système d'évacuation** ainsi qu'aux instructions du fabricant du système d'évent.
- ❖ **Le système d'évent est bloqué ou a besoin de nettoyage.** L'un des éléments suivants est obstrué ou bloqué; adaptateur d'entrée d'air, le ventilateur de combustion, le pot de combustion, les échangeurs et canalisations d'évacuation, le ventilateur d'évacuation et/ou le système d'évent. Reportez-vous à la **Section 9 : Entretien**.
- ❖ **La fournaise a besoin d'entretien.** Reportez-vous à la **Section 9 : Entretien**.
- ❖ **Le pot de combustion n'est pas installé correctement.** Assurez-vous que le pot de combustion est bien installé (voir **Section 9.5 : Nettoyage du pot de combustion**.)
- ❖ **Le coupe-feu n'est pas installé correctement ou est bouché.** Assurez-vous que le coupe-feu soit bien installé et barré en place. Assurez-vous que les trous sont dégagés (voir **Section 9.1 : Entretien de l'échangeur de chaleur et du coupe-feu**.)

- ❖ **Le ventilateur de convection est défectueux.** Aller à la page de dépannage sur l'écran ACL et de tester le ventilateur de convection (voir **Section 10.2 : Vérifier une composante.**)
- ❖ **Le ventilateur de convection a besoin d'entretien.** Nettoyez soigneusement la cage du ventilateur et assurez-vous que les pales du ventilateur ne sont pas bloquées.

**NOTE: SI LE CODE S'AFFICHE PLUS DE TROIS FOIS, L'ÉCRAN ACL SE VERROUILLERA.**

**CETTE FOURNAISE EST ÉQUIPÉE DE PLUSIEURS DISPOSITIFS QUI ASSURENT VOTRE SÉCURITÉ. SI LES ALERTES DE CODE D'ERREUR ARRÊTENT VOTRE FOURNAISE DE FONCTIONNER À PLUSIEURS REPRISES, IL Y A DE FORTES CHANCES QUE L'ÉVACUATION NE SE FAIT PAS CORRECTEMENT.**



**Avant de réinitialiser votre carte électronique qui affiche un code d'erreur, faites l'entretien COMPLET de la fournaise tel que décrit dans ce manuel.**



#### Pour un code de surchauffe



- Faites l'entretien de la fournaise **COMPLET** tel que décrit dans ce manuel. Reportez-vous à la **Section 9 : Entretien.**
- Vérifier au complet le système d'évent.

**UNE FOIS L'ENTRETIEN EFFECTUÉ ET LE SYSTÈME D'ÉVENT VÉRIFIÉ, SUIVRE CES INDICATIONS**



Après 3 tentatives appuyez sur redémarrer et ensuite entrez le code suivant

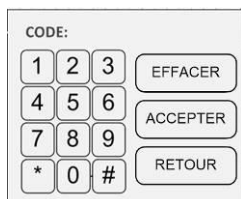

999333555 et appuyez sur accepter. L'appareil se réinitialisera.

#### **10.3.7 COUVERCLE DE TRÉMIE OUVERT**

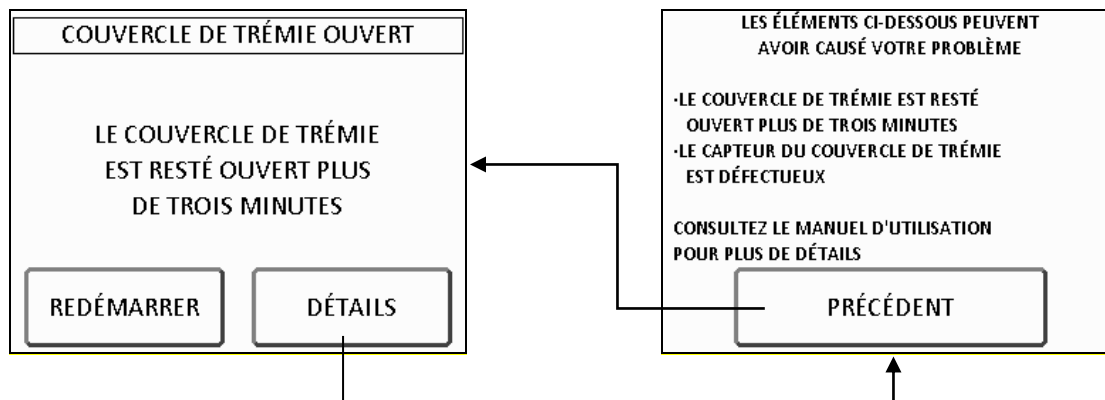

- ❖ **Le couvercle de la trémie est demeuré ouvert pendant plus de 3 minutes.** Par mesure de sécurité, la valve rotative arrête l'alimentation en granules dès que le couvercle de la trémie s'ouvre. Elle reprendra son fonctionnement normal dès que le couvercle est refermé. Si le couvercle demeure ouvert pendant plus de 3 minutes, la fournaise s'arrête.

- ❖ **L'interrupteur du couvercle de la trémie est défectueux ou mal connecté.** Assurez-vous que l'interrupteur est correctement connecté. Si c'est le cas, l'interrupteur de la trémie est peut-être défectueux. Vérifiez la fonctionnalité de l'interrupteur (voir **Section 10.2 : Vérifier une composante.**) Remplacez-le si nécessaire.

### 10.3.8 PERTE DE COURANT

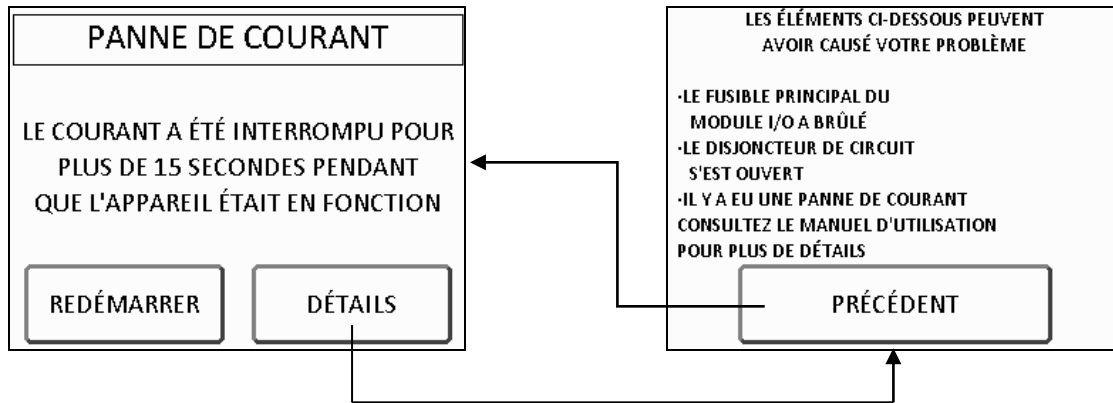

- ❖ **Le courant a été interrompu lors du fonctionnement.** Après le cycle de refroidissement, la fournaise va redémarrer en utilisant les derniers réglages. Appuyez sur "Redémarrer" pour retourner à la page d'état principal.

**Remarque :** Pour une panne de courant de courte durée (moins de 5 secondes), la fournaise continuera à fonctionner à la vitesse sélectionnée.

### 10.3.9 ERREUR DE COMMUNICATION

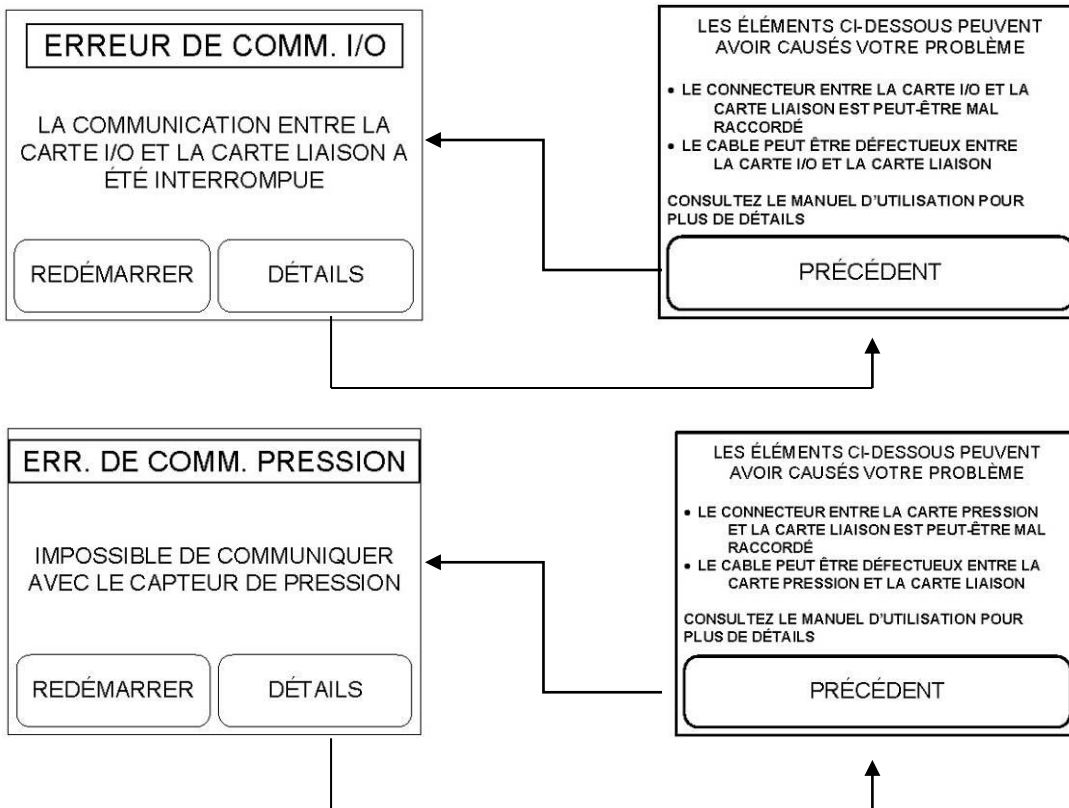

- ❖ **Erreur de communication de la carte I/O.** Les informations provenant de la carte I/O granule ne sont pas lues par la carte liaison. Il est possible que le fil de télécommunication reliant la carte liaison à la carte pression ou le fil entre la carte pression et la carte I/O ne soit pas bien branché. Assurez-vous que chaque extrémité de ces fils fasse bien contact dans le connecteur. Il est aussi possible qu'un de ces deux fils soit endommagé. Dans cette éventualité, remplacez le fil défectueux.
- ❖ **Erreur de communication de la carte pression.** Les informations provenant de la carte pression ne sont pas lues par la carte liaison. Il est possible que le fil de télécommunication reliant la carte liaison à la carte pression ne soit pas bien branché. Assurez-vous que chaque extrémité de ces fils fasse bien contact dans le connecteur. Il est également possible que ce fil soit endommagé. Dans cette éventualité, remplacez le fil défectueux. Finalement, le capteur de pression sur la carte pression peut être lui aussi endommagé. Si le branchement a été vérifié au complet et que le problème persiste, la carte pression doit être changée.

### 10.3.10 ODEUR DE FUMÉE

- ❖ **Les fuites dans le système d'évent.** Le système d'évent est pressurisé. Inspectez toutes les connexions du système d'évent et assurez-vous que tous les joints sont scellés et attachés conformément aux instructions du fabricant du système d'évent. Ceci assurera une performance constante et évitera que la fumée fuie dans la pièce (voir **Section 6.1 : Mises en garde et avertissements concernant l'utilisation et l'entretien**).
- ❖ **Joints d'étanchéités usés.** Un joint est peut-être endommagé (Portes, couvercle d'accès pour nettoyage, etc.). Assurez-vous que tous les joints sont en bon état et les remplacer par des pièces d'origine si nécessaire. Assurez-vous que toutes les portes sont bien ajustées.
- ❖ **La pression négative.** Une faible odeur de bois lors de l'allumage ou l'arrêt est normale. Toutefois, si cette odeur est de plus en plus forte ou si vous remarquez une accumulation de suie inhabituelle sur les murs ou meubles, vérifiez votre système d'évent avec soin pour détecter les fuites et assurez-vous que tous les joints sont étanches. Le ventilateur d'évacuation produit une pression négative dans la pièce. Il aspire l'air de l'intérieur vers l'extérieur. De la même manière, d'autres appareils peuvent également créer une plus grande pression négative. Dans le cas où l'air s'écoule naturellement du point de haute pression vers le point de basse pression, l'impact d'une pression négative plus grande peut tirer la fumée de l'intérieur de la fournaise vers la pièce. D'autres appareils de ventilation mécanique peuvent également générer une pression négative et affecter la fournaise ce qui provoque le même effet élaboré précédemment. L'utilisation d'un apport d'air frais permettra de prévenir et/ou minimiser l'impact d'une pression négative (voir **Section 5.8 : Air de combustion**). De plus, assurez-vous que le calendrier d'entretien recommandé a été suivi.

### 10.3.11 MANQUE D'AIR DE COMBUSTION

- ❖ **Le système d'évent est obstrué.** Reportez-vous à la **Section 9 : Entretien**.
- ❖ **Le système d'évent n'est pas installé correctement.** Assurez-vous que le système d'évent est conforme aux critères de la section d'installation de ce manuel ainsi que les instructions du fabricant.
- ❖ **Un combustible non approprié est utilisé.** Retirez le pot de combustion, assurez-vous que toutes les ouvertures sont non obstruées et vérifiez qu'il n'y a pas de cendre dans le tube autour de l'allumeur (voir **Section 9 : Entretien**. Voir aussi **Section 6.2.1 : Types de granules recommandés**) et assurez-vous que les paramètres sont ajustés pour le type de granules utilisées (voir la **Section 7.3.1 : Réglage du niveau de combustion (production de chaleur)**).
- ❖ **La canalisation d'admission d'air est obstruée.** Inspectez visuellement la canalisation d'admission d'air qui conduit au pot de combustion et voyez à ce qu'aucune matière étrangère ne s'y trouve. Assurez-vous que le clapet anti retour d'admission d'air est fonctionnel et libre de toute obstruction.
- ❖ **Le ventilateur d'évacuation ou de combustion est défectueux.** Allez à la page « DÉPANNAGE FOURNAISE » de l'interface ACL et testez le ventilateur d'évacuation et le ventilateur de combustion indépendamment (voir **Section 10.2 : Vérifier une composante**). Si l'un d'eux ne fonctionne pas, assurez-vous que le courant se rend bien aux ventilateurs en vérifiant les connexions. Si les connexions sont adéquates, et que les ventilateurs ne fonctionnent toujours pas, vérifiez les fusibles B et D (voir **Section 11.9 : Accès aux fusibles**) sur la carte électronique maîtresse granule. Un fusible défectueux sera noirci ou aura le filament sectionné. Si les fusibles sont intacts, le ventilateur de combustion ou d'évacuation est probablement défectueux, remplacez-le.

### 10.3.12 L'ÉCRAN TACTILE ACL NE S'ALLUME PAS

- ❖ **Il n'y a pas de courant alimentant la fournaise.** Vérifiez si la fournaise est branchée et s'il y a du courant. Vérifiez si le fusible A est bon (voir **Section 11.9 : Accès aux fusibles**). Remplacez-le si nécessaire.
- ❖ **Le fil TELCO est défectueux ou n'est pas correctement connecté.** Les ventilateurs de convection, de combustion et d'évacuation ainsi que le moteur de vis au niveau du pot de combustion vont démarrer, mais la fournaise émettra un bip continu et l'écran tactile ACL restera noir. Vérifiez la connexion et changez le fil si nécessaire.
- ❖ **La température de l'écran est sous zéro.** Lorsque l'écran est soumis à une température trop froide, les cristaux liquides ne peuvent fonctionner adéquatement ce qui provoque une perte de communication. Cette situation peut survenir dans le cas où l'appareil vient d'arriver de dehors par un transporteur ou s'il est soumis à une température de la pièce trop basse comme dans un chalet non chauffé ou un garage très froid.

## 11 PIÈCES DE REMPLACEMENT

Votre fournaise PSG est conçue pour fonctionner proprement et demande donc un entretien minimal. Il est conseillé de procéder à un examen visuel de l'appareil environ une fois par mois pour s'assurer qu'il n'y a aucune pièce endommagée. Les réparations nécessaires doivent être effectuées sans délai avec des pièces d'origine PSG. Vous pouvez consulter notre site Internet au [www.fournaisescaddy.com](http://www.fournaisescaddy.com) pour obtenir la liste complète des pièces de remplacement.

### 11.1 LA VITRE

- Inspectez régulièrement la vitre afin de déceler les fissures ou fêlures. Si la vitre est endommagée, cessez d'utiliser la fournaise tant que la vitre n'aura pas été remplacée.
- Remplacez avec une vitre du même type, soit du verre céramique de 4 mm (3/16") d'épaisseur que vous pouvez vous procurer chez votre détaillant PSG.
- Pour changer la vitre, enlevez les vis retenant les moulures de la vitre à l'intérieur de la porte. Enlevez ces moulures et remplacez la vitre endommagée par la neuve. Refaites la procédure inverse après avoir remplacé la vitre. Il est préférable de changer le cordon d'étanchéité lors du remplacement de la vitre.
- Ne nettoyez jamais les vitres avec un produit qui pourrait l'égratigner. Utilisez un produit spécialisé à cet effet disponible dans les magasins où l'on vend des poêles et foyers à bois.
- Les vitres doivent être nettoyées seulement lorsqu'elles sont froides.

### 11.2 LE JOINT D'ÉTANCHÉITÉ

Nous recommandons de changer le joint d'étanchéité qui assure la fermeture hermétique de la porte de votre fournaise une fois par année afin d'assurer un bon contrôle de la combustion de même qu'une efficacité et une sécurité maximale. Pour changer votre joint d'étanchéité, enlevez le joint endommagé. Nettoyez soigneusement la surface ainsi découverte. Appliquez un adhésif spécialement vendu à cet effet (silicone haute température 650 °F ou plus) et étendre le nouveau joint d'étanchéité. Vous pouvez rallumer votre fournaise environ 12 heures après avoir complété cette procédure.

### 11.3 LE MOTEUR DE LA VIS

Pour remplacer le moteur de la vis, retirez d'abord le courant de la fournaise. Ensuite, enlevez les vis situées sur le tour du couvercle et retirez celui-ci.

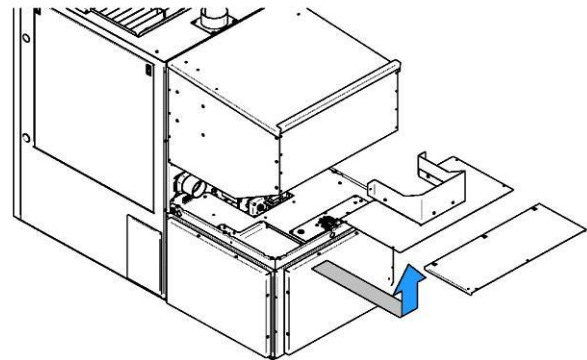
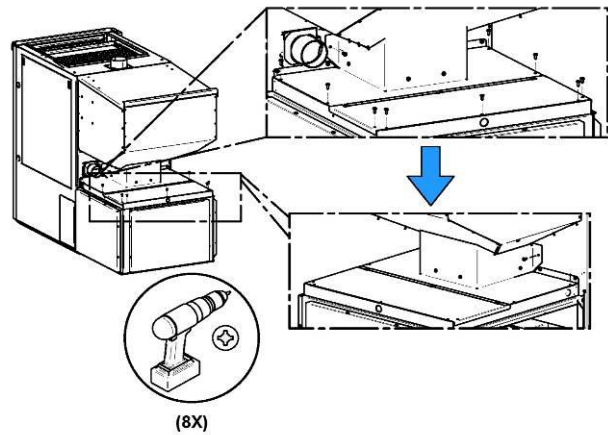

Débranchez les fils d'alimentation électrique **(B)** du moteur à changer. Pour retirer le moteur de la vis, vous devez desserrer la vis de l'axe du moteur **(A)**. Si la vis n'est pas accessible, allez dans le mode dépannage fournaise et activez le moteur de la vis 1 quelques secondes pour que la tête de la vis se retrouve dans la **Zone  $\theta$** .

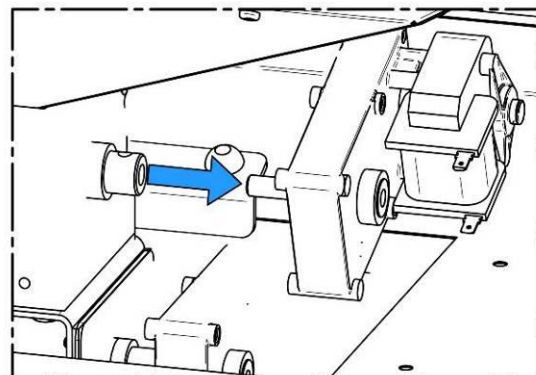
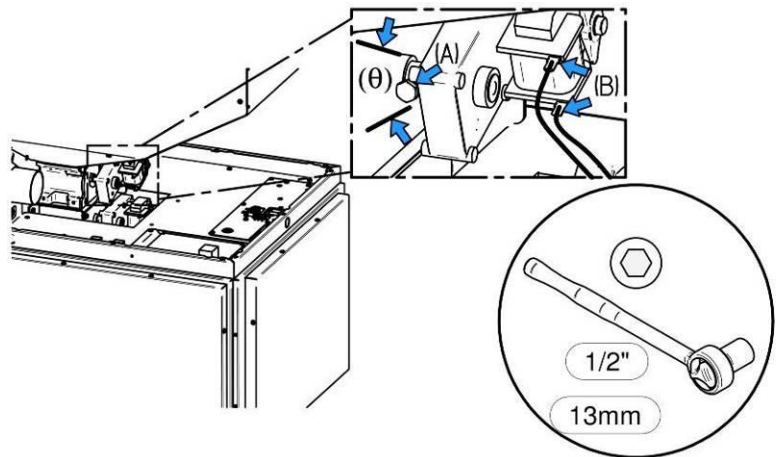



Si vous avez à remplacer le moteur à engrenage 2, il est possible d'y arriver sans enlever d'abord le moteur à engrenage 1. Les étapes sont les mêmes soit débrancher les deux fils d'alimentation **(D)**, aligner les vis de l'axe du moteur **(C)** (à l'aide du mode dépannage fournaise si nécessaire pour que la tête de la vis se retrouve dans la **Zone 0**) et les dévisser. Une fois les fils et les vis retirés, tirez le moteur vers l'arrière pour le libérer de la vis sans fin.

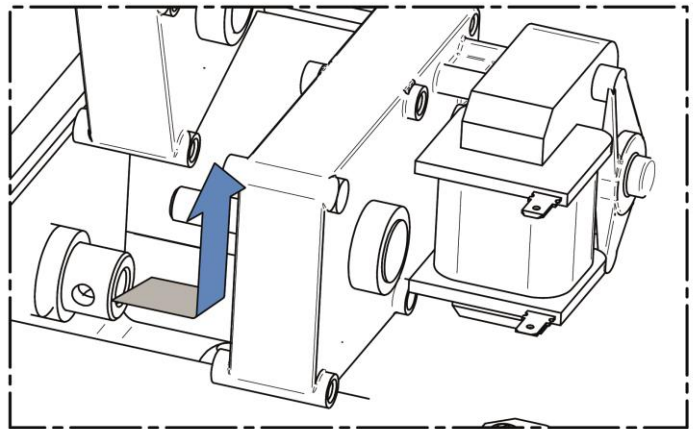
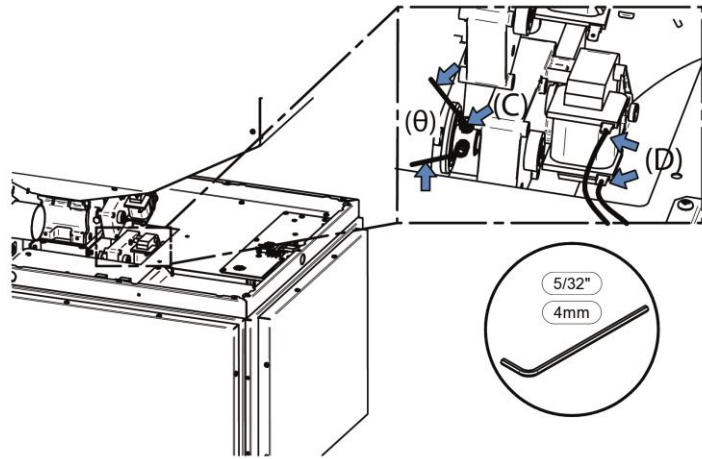

## 11.4 REMPLACEMENT DE LA VIS SANS FIN

D'abord, retirez le couvercle du dessus du boîtier de ventilateur. Retirez complètement les deux vis de pression de la vis sans fin du bas et enlevez le moteur (voir **Section 11.3 : Le moteur de la vis**).

Ensuite, retirez le panneau avant de la chemise, ouvrez la porte de la chambre à combustion et retirez le pot de combustion.

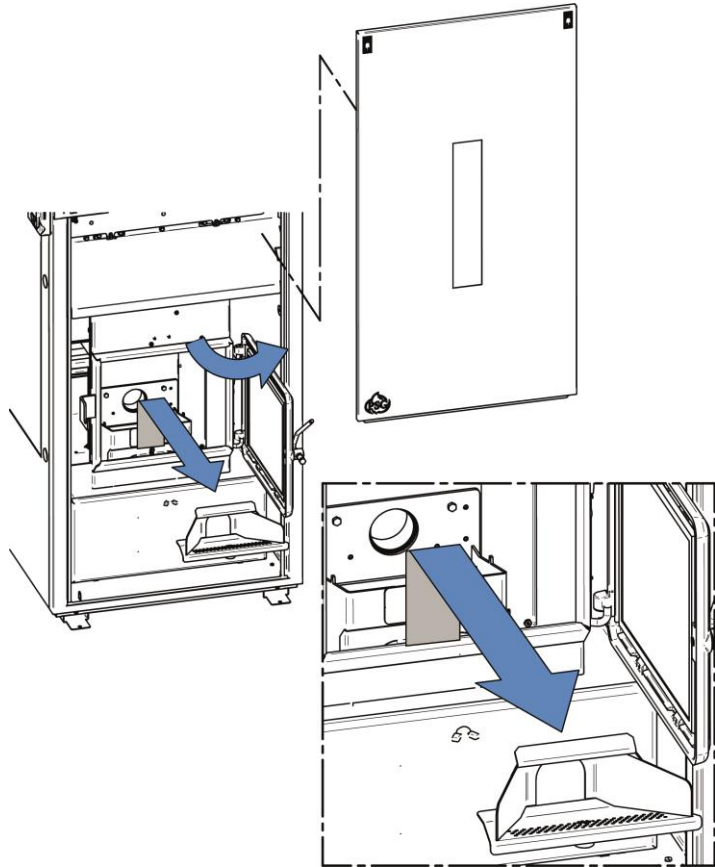

Dévissez les deux vis de la plaque d'accès (1) devant le réceptacle de pot. Ensuite, dévissez les deux vis qui tiennent en place l'allumeur et le support d'allumeur (2). Une fois dévissé, déplacez-le du côté gauche ou droit pour libérer l'espace au centre servant à retirer la vis sans fin.

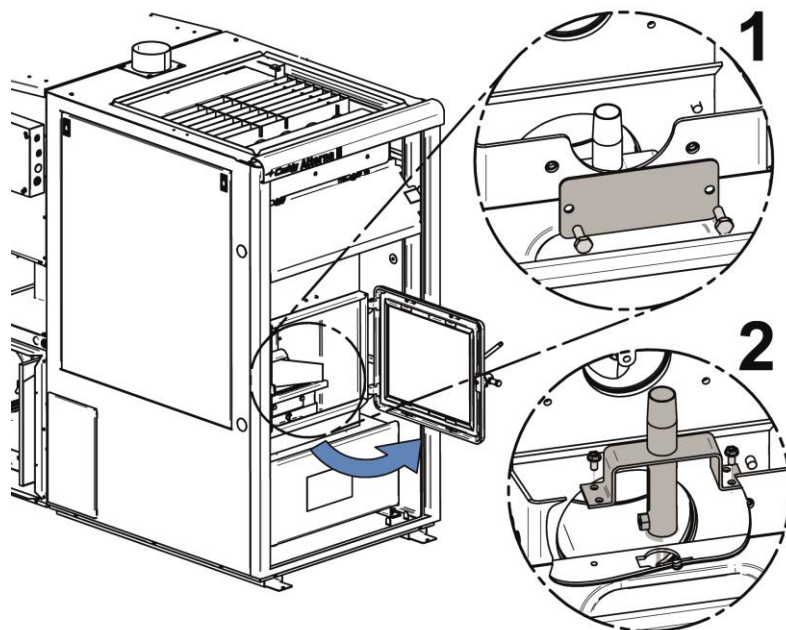

Dévissez les deux vis du support de vis (3) à l'aide d'un embout *Torx T30*. Finalement, sortez la vis sans fin en la tirant vers l'extérieur de la fournaise (4). Il est possible qu'il reste des résidus dans le tube de vis qui rendront son retrait plus difficile. Si c'est le cas, faites tourner la vis dans le sens des aiguilles d'une montre pour la dégager.

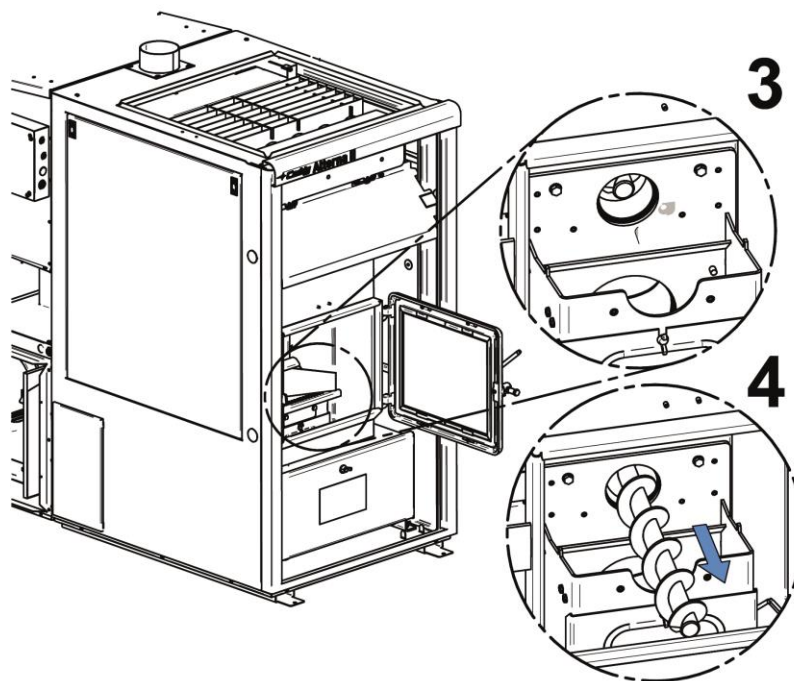

## 11.5 REMPLACEMENT DU VENTILATEUR D'ÉVACUATION

Pour remplacer le ventilateur d'évacuation, enlevez le panneau droit de la chemise de la fournaise. Retirez le collet de cheminée (A) en le dévissant complètement. Dévissez les trois vis et leurs écrous qui tiennent le ventilateur d'évacuation et tirez le ventilateur vers vous pour l'enlever.

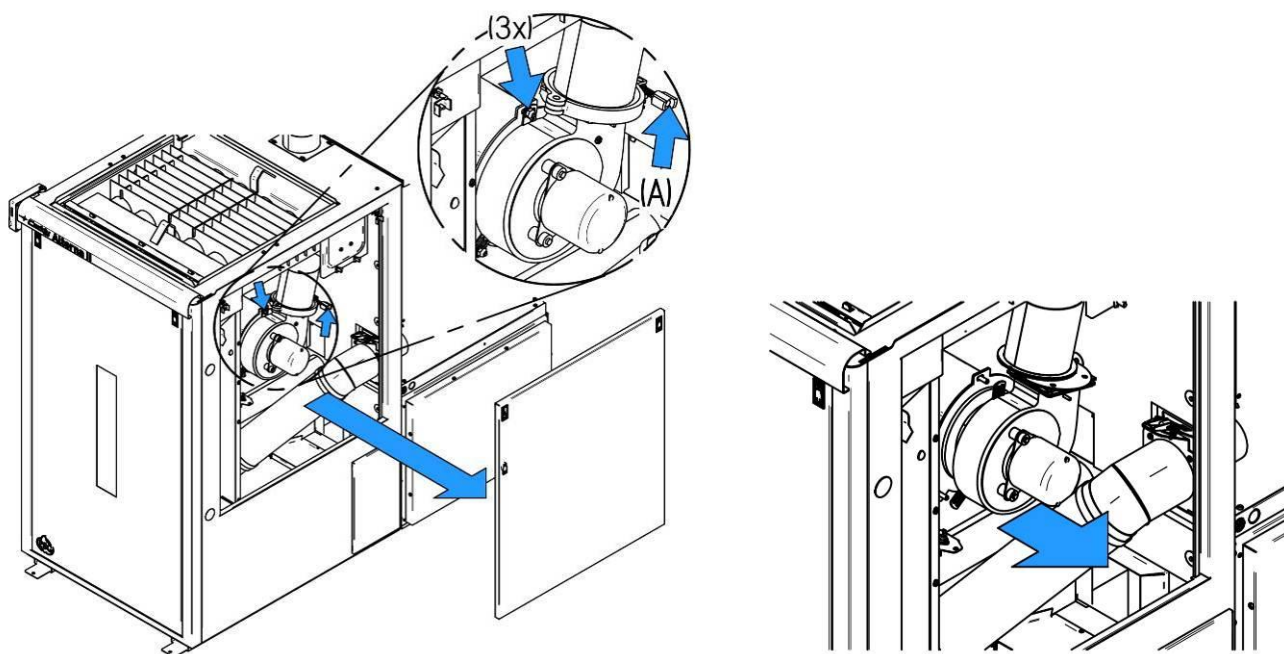

## 11.6 REMPLACEMENT DU VENTILATEUR DE COMBUSTION

Pour remplacer le ventilateur de combustion, enlevez le panneau droit de la chemise. Ouvrez le loquet du support du ventilateur de combustion.

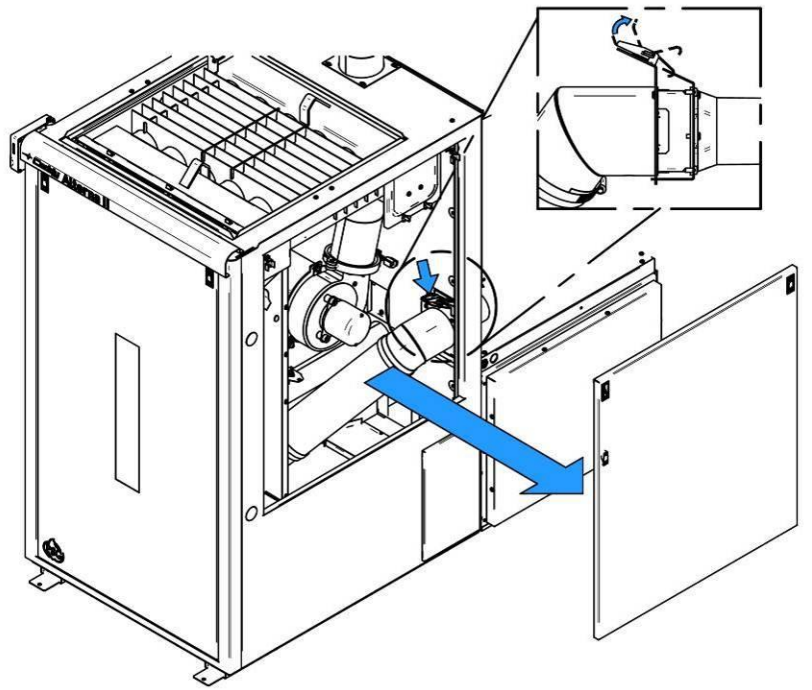

Sortez ensuite le ventilateur de combustion en délogant le support de moteur de ses trous de positionnement dans le bas de la pièce. Une fois le support sorti de son enclage, débranchez le connecteur du ventilateur et sortez ce dernier de la fournaise.

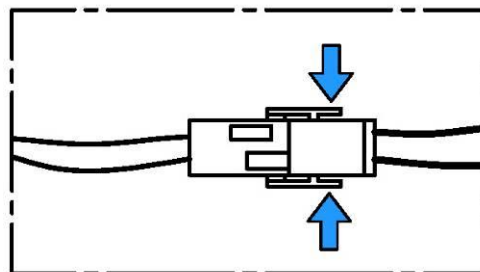
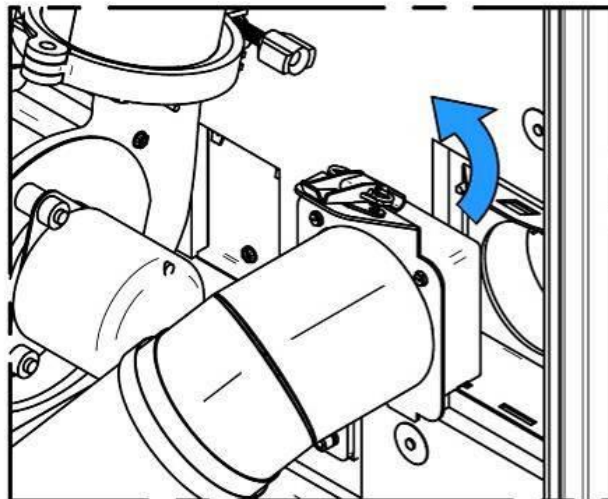



## 11.7 REMPLACEMENT DU VENTILATEUR DE DISTRIBUTION

Pour remplacer le ventilateur de distribution de la fournaise, commencez par retirer deux bouchons du boîtier de ventilateur (l'un derrière et l'autre sur le côté).

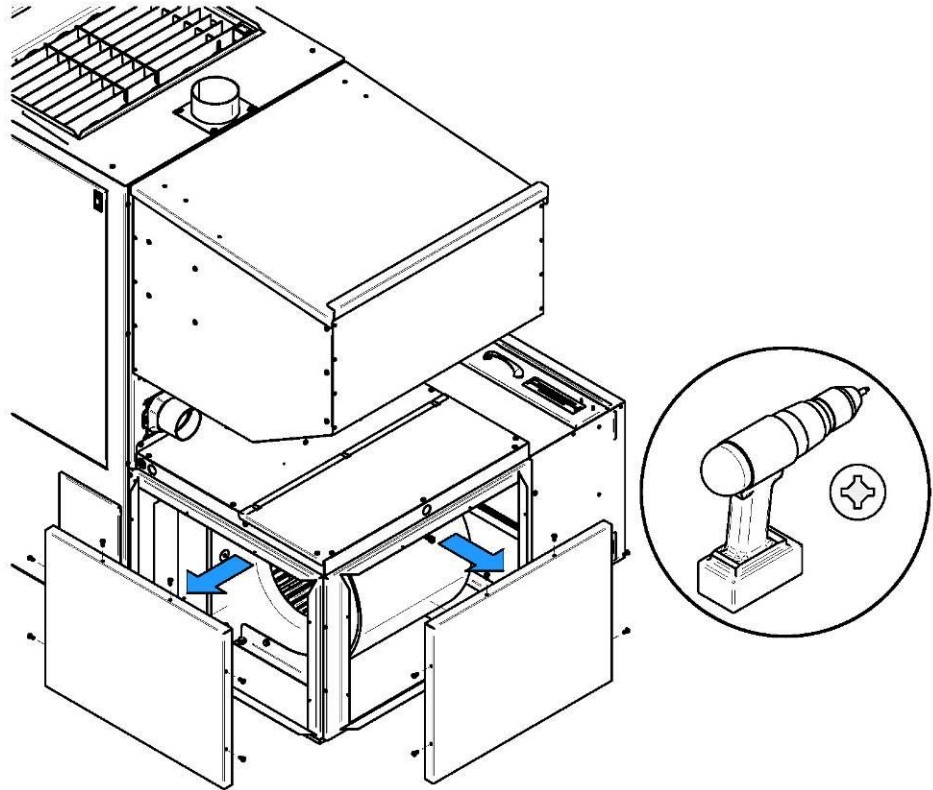

Débranchez le connecteur du ventilateur (A) de la carte de puissance.

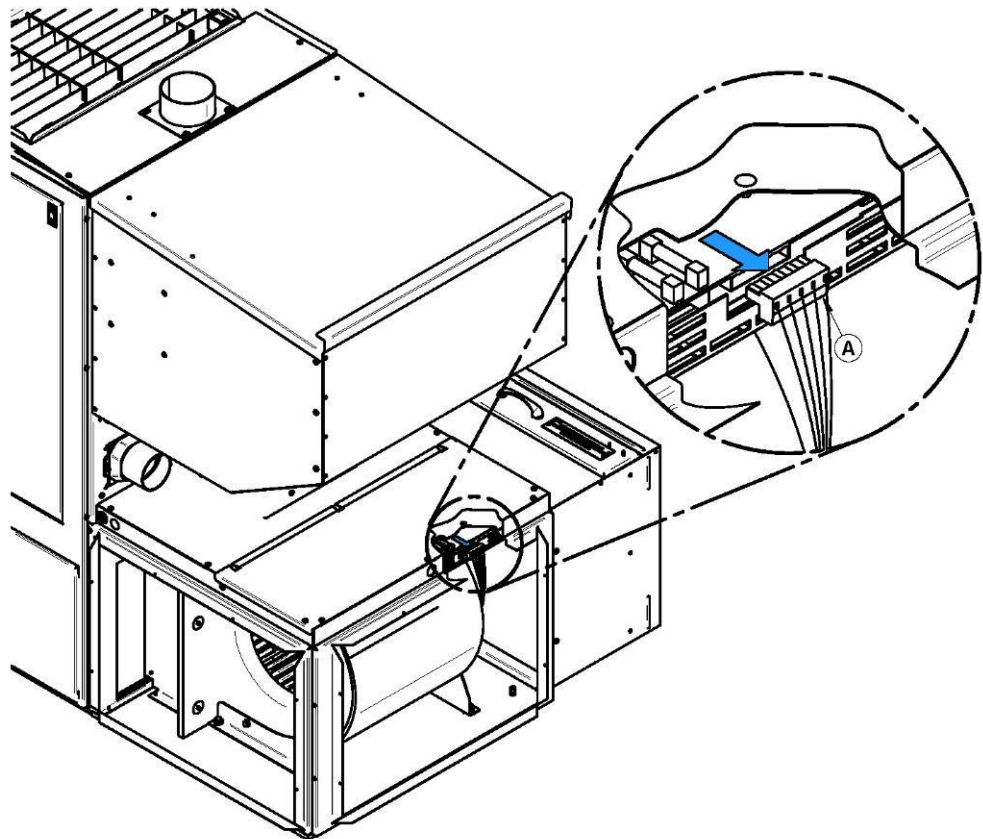

Dévissez les quatre boulons tenant le ventilateur en place. Sortez le ventilateur en le glissant du côté gauche ou droit (côté opposé du support du retour d'air).

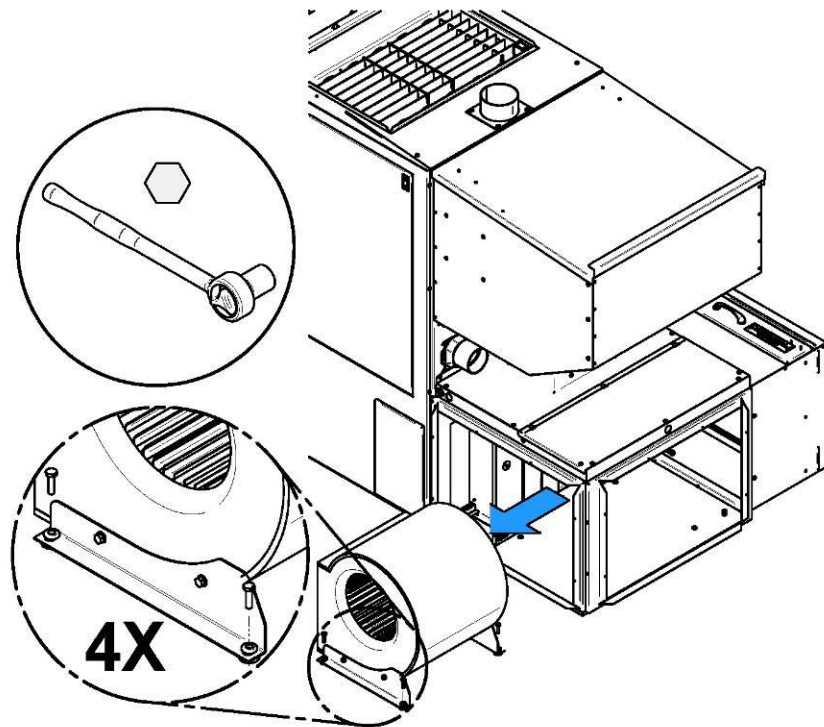

## 11.8 REMPLACEMENT DE L'ALLUMEUR

Retirez le panneau avant de la chemise de la fournaise et ouvrez la porte de la chambre à combustion. Dévissez les deux vis qui tiennent en place l'allumeur et le support d'allumeur (voir **Détail (1)**). Ensuite, dévissez partiellement la vis d'ajustement (voir **Détail (2)**) pour retirer le tube d'allumeur.

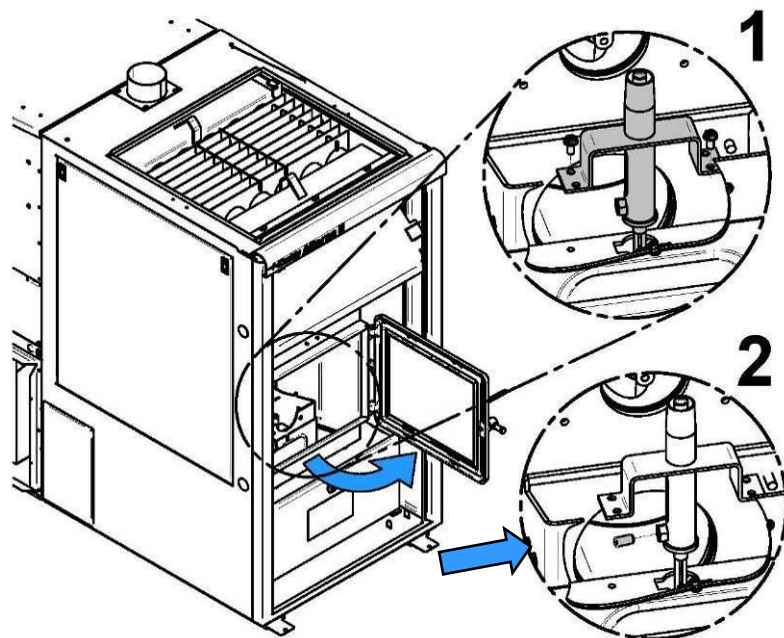

Glissez le tube d'allumeur (3) vers le haut et débranchez le connecteur de l'allumeur (4). Une fois débranché, soulevez l'allumeur pour le sortir de la chambre à combustion. Alignez bien le connecteur de l'allumeur dans le trou du support d'allumeur pour faciliter sa sortie.

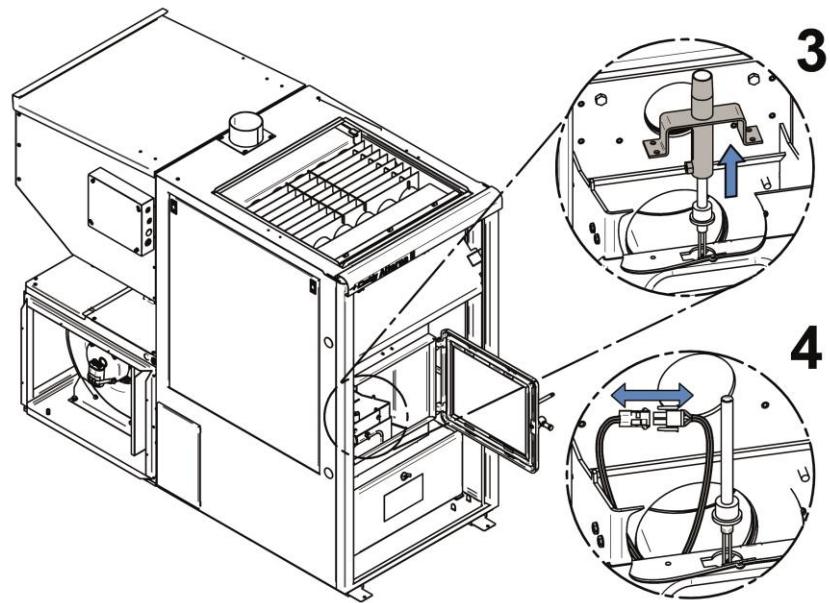

### 11.9 ACCÈS AUX FUSIBLES

Pour accéder aux fusibles, enlevez les huit (8) vis situées sur le tour du couvercle du boîtier de ventilateur et retirez celui-ci.

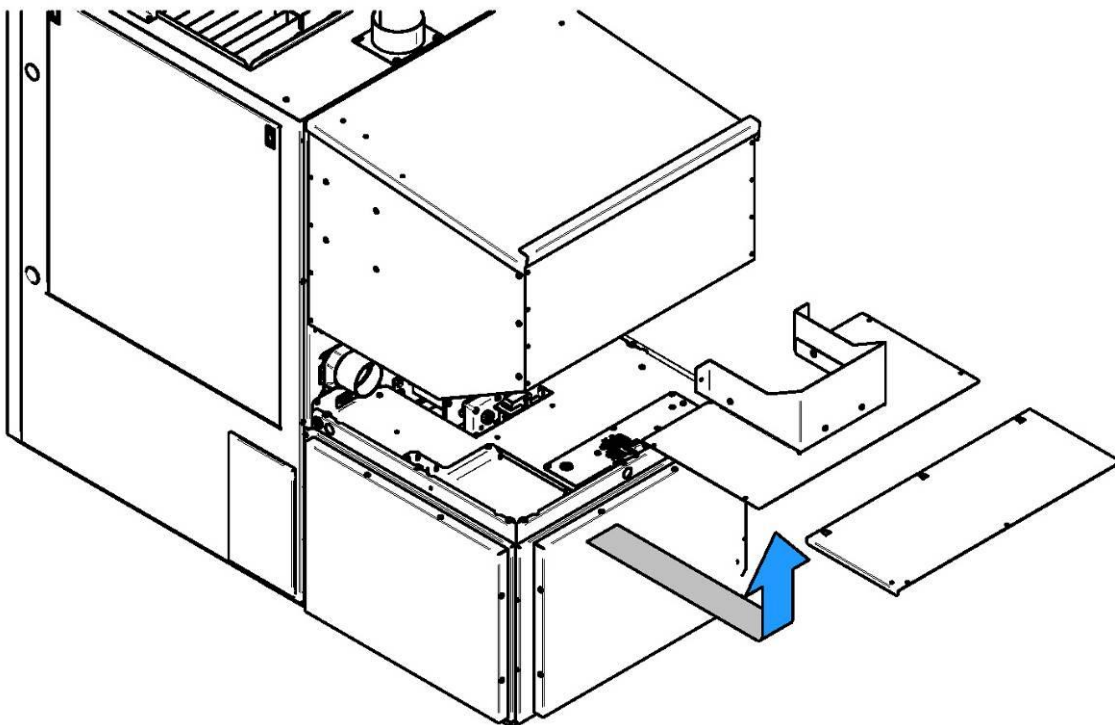



### Carte maîtresse I/O granule

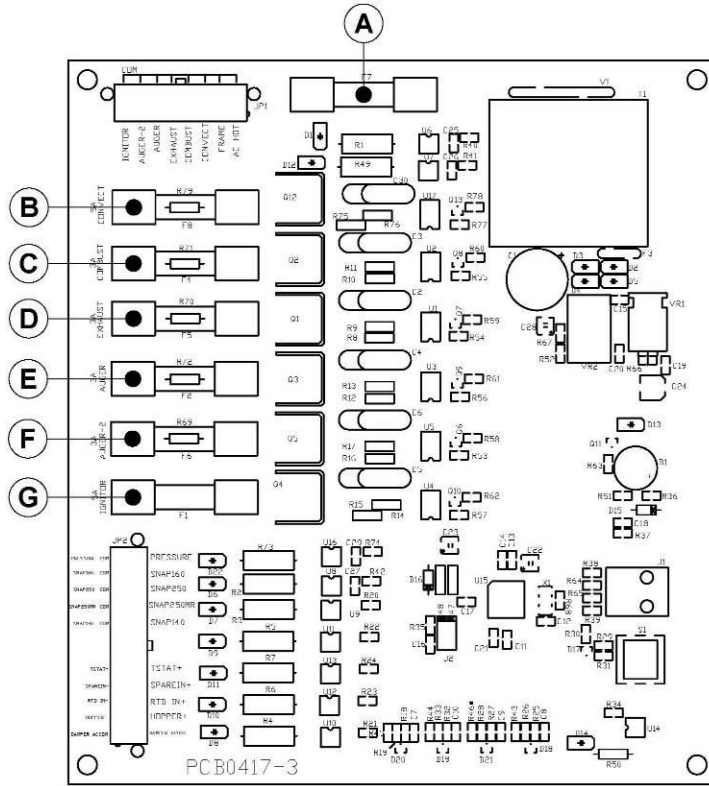

	FONCTION DU FUSIBLE	AMPÉRAGE
A	FUSIBLE PRINCIPAL DE LA CARTE	7.5A
B	VENTILATEUR DE CONVECTION	5A
C	VENTILATEUR DE COMBUSTION	3A
D	VENTILATEUR D'ÉVACUATION	3A
E	MOTEUR VIS SANS FIN DU HAUT #1	3A
F	MOTEUR VIS SANS FIN DU BAS #2	3A
G	ALLUMEUR	5A

### Carte de puissance

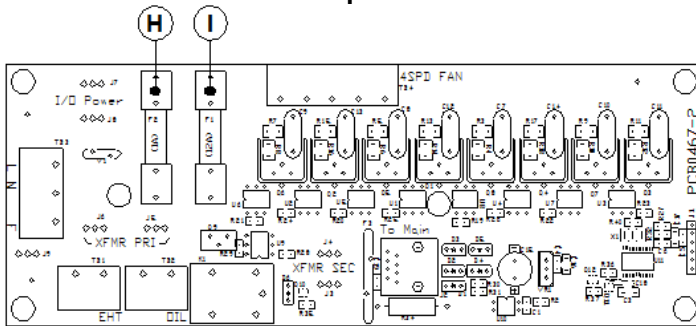

	FONCTION DU FUSIBLE	AMPÉRAGE
H	FUSIBLE DE LA CARTE DE PUISSANCE	1A
I	VENTILATEUR DE DISTRIBUTION	12A

## 12 VUES EXPLOSÉES ET PIÈCES DE REMPLACEMENT

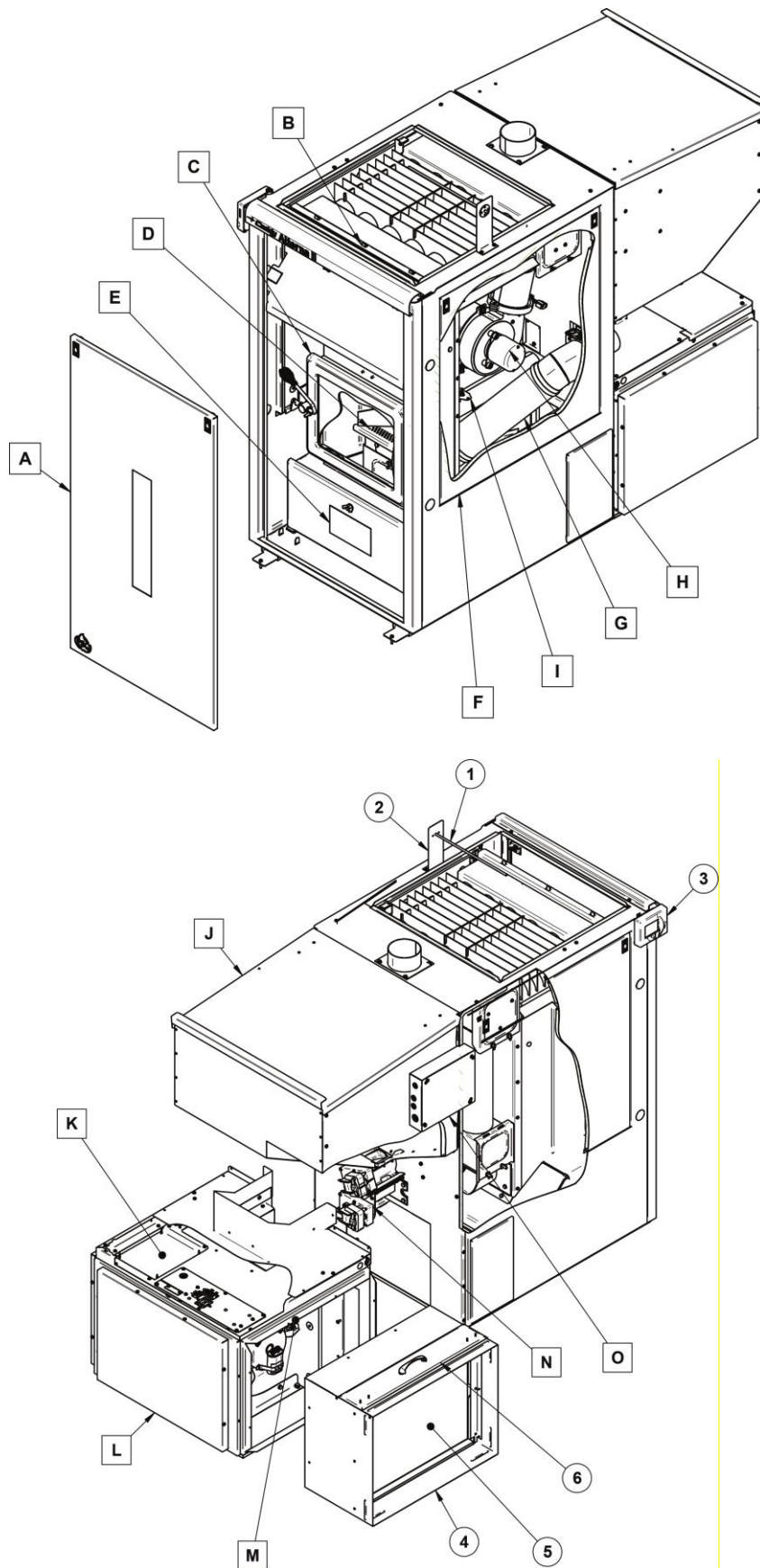

**SECTION A**

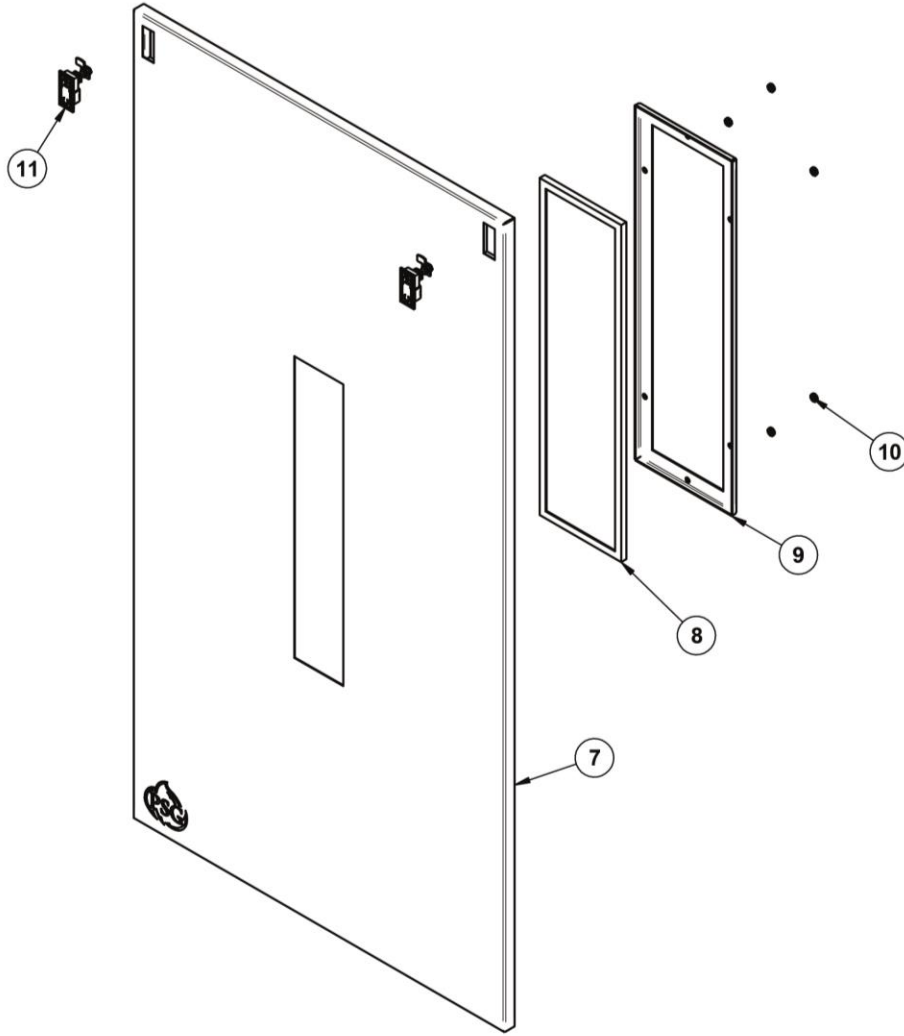

**SECTION B**

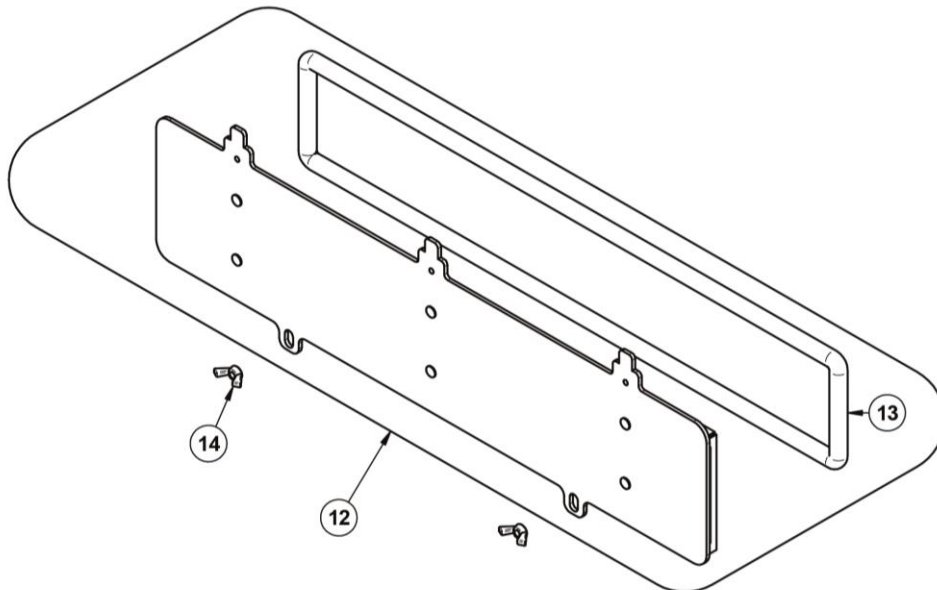

SECTION C

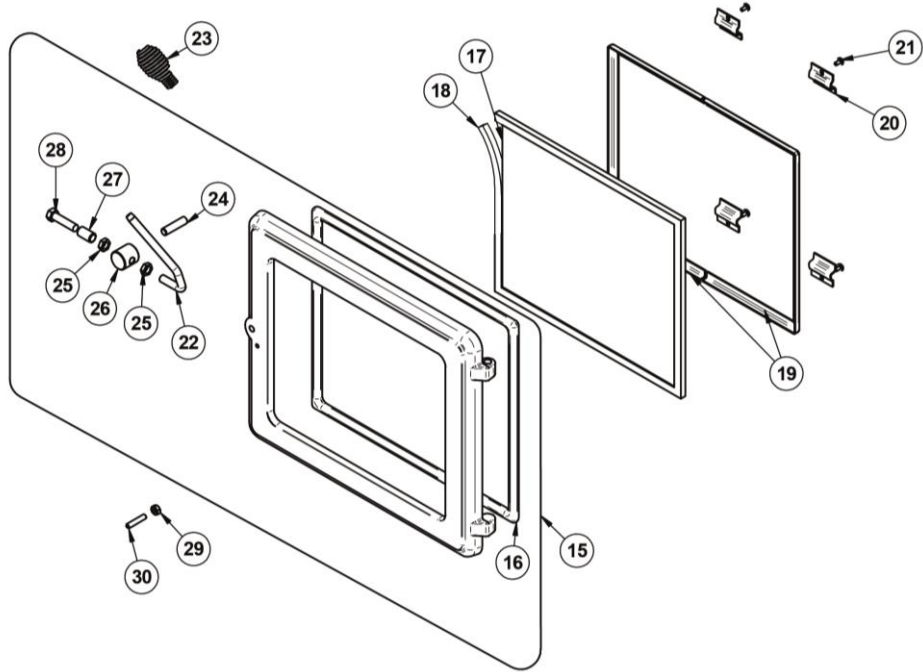

SECTION D

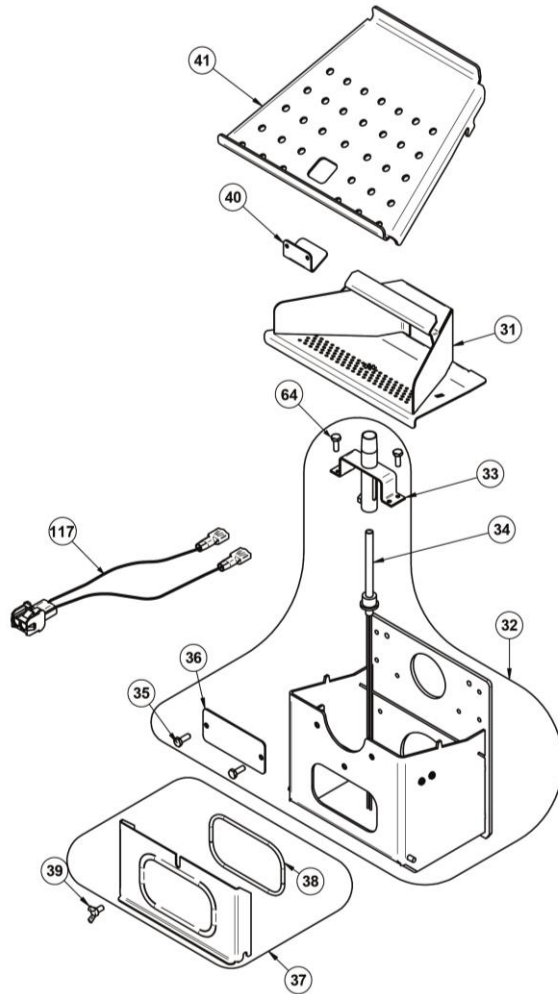

SECTION E

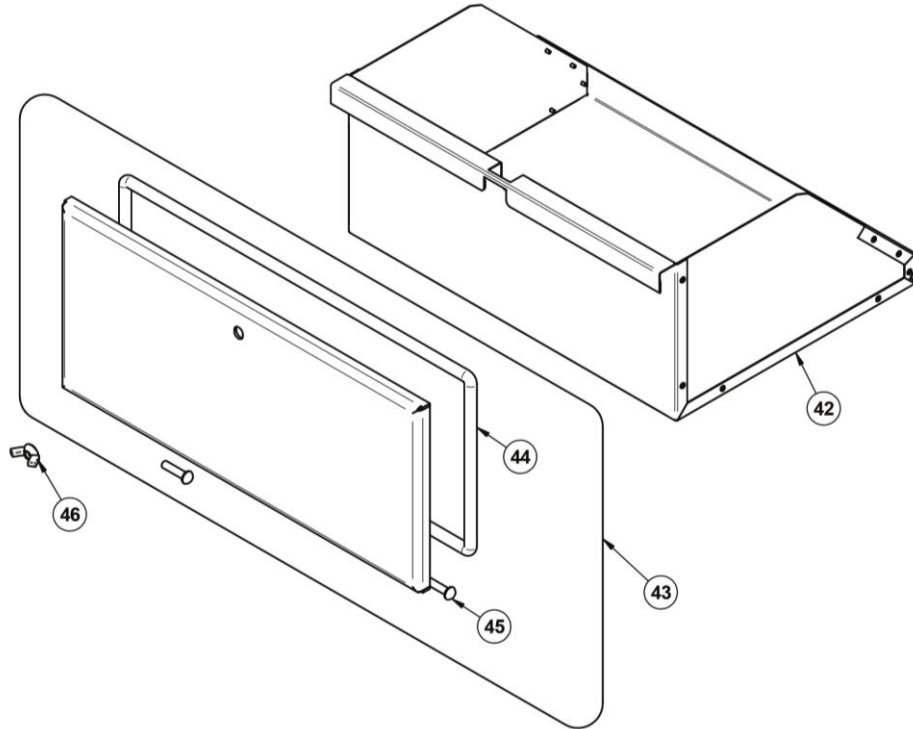

SECTION F

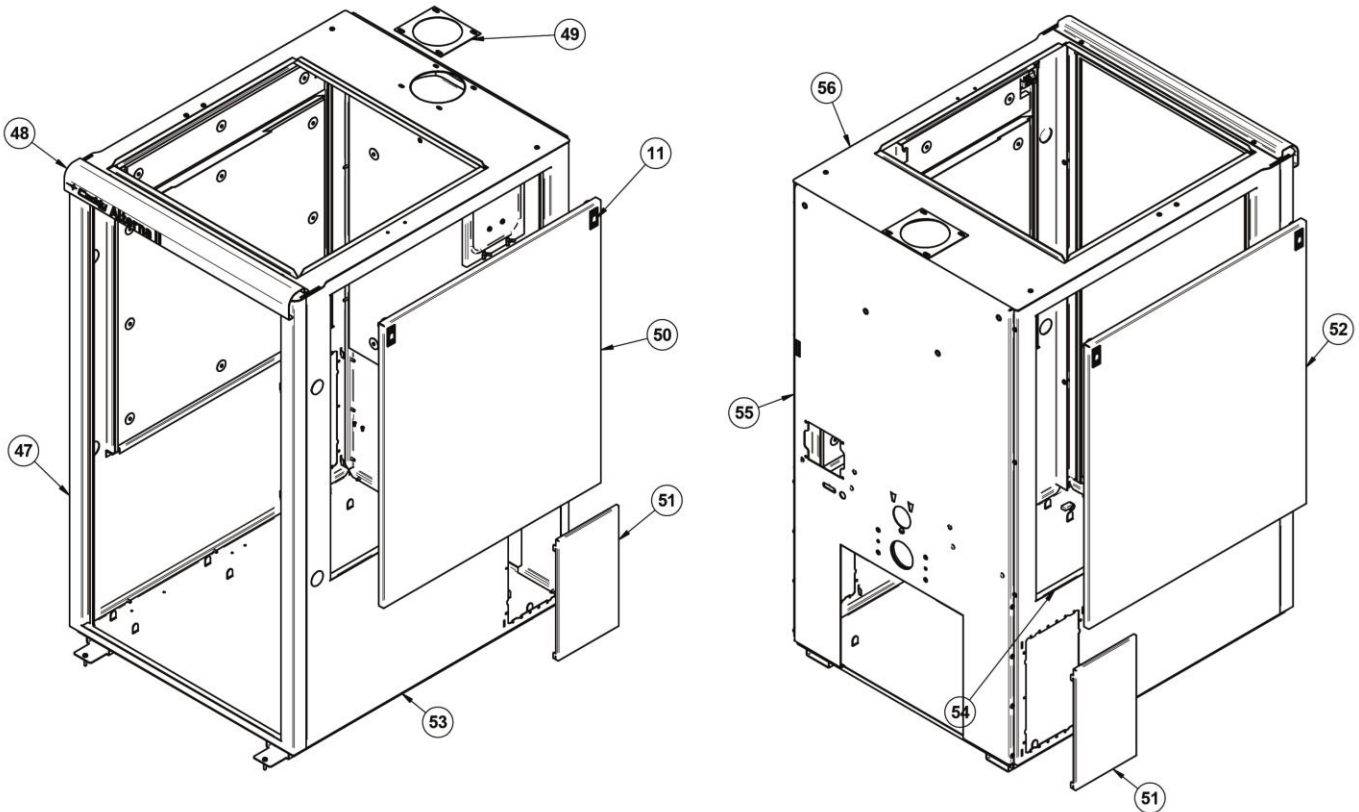

SECTION G

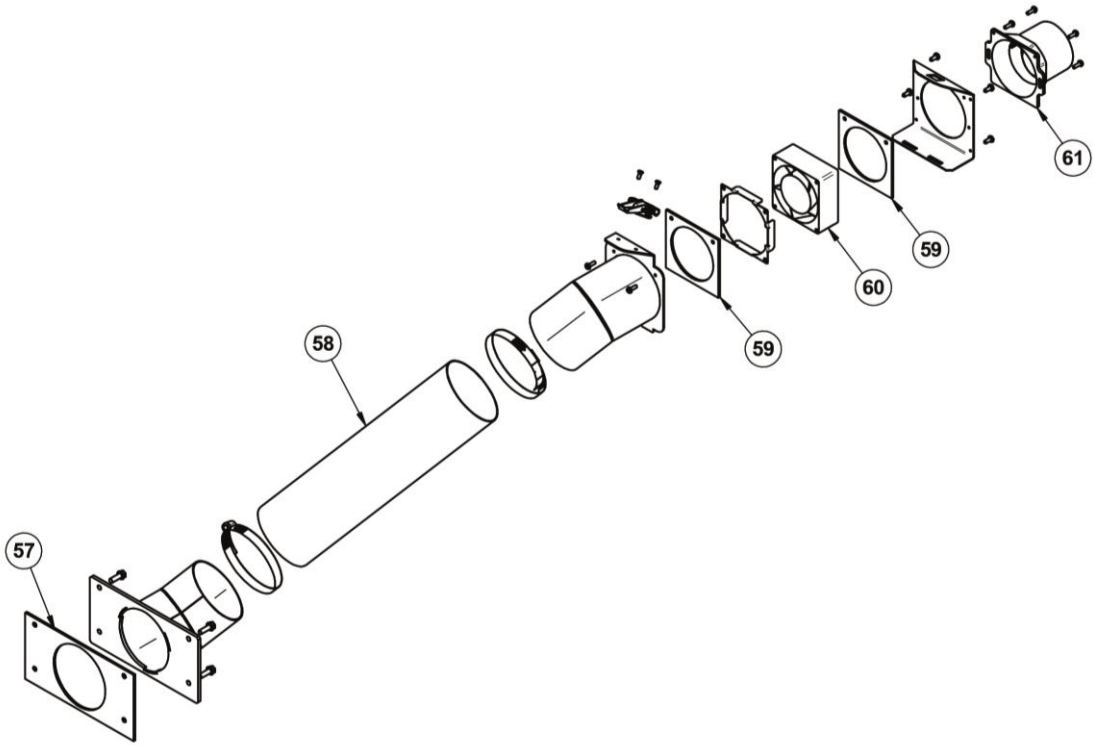

SECTION H

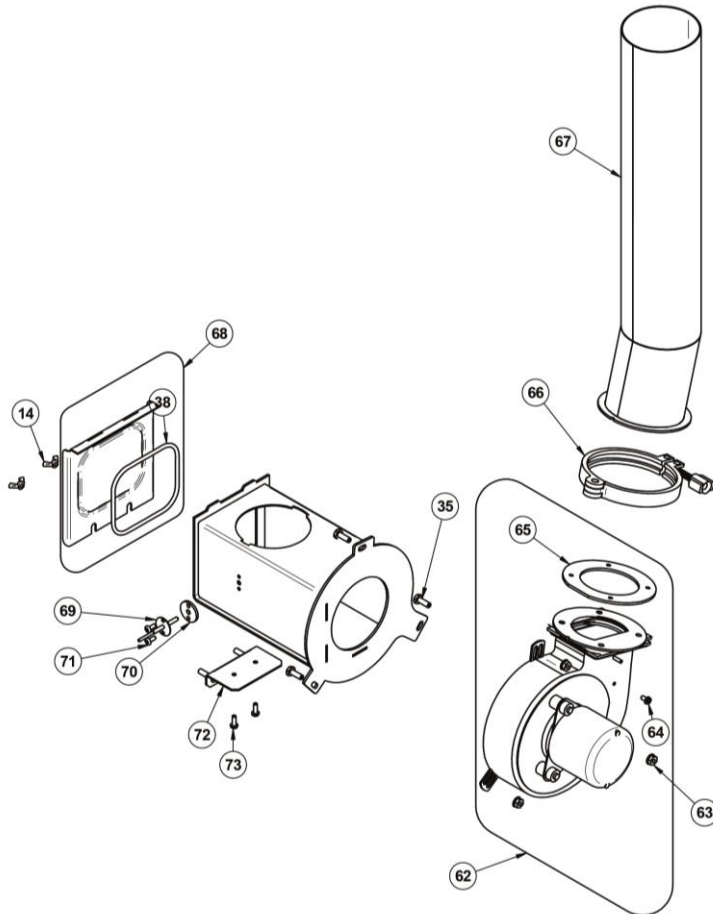

SECTION I

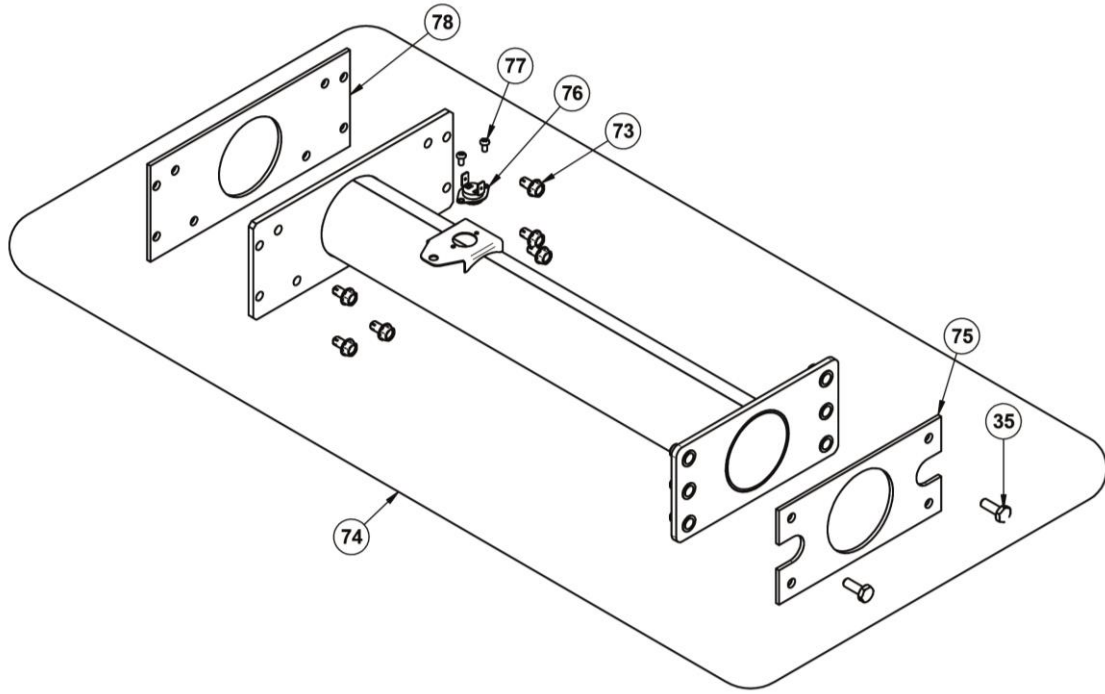

SECTION J

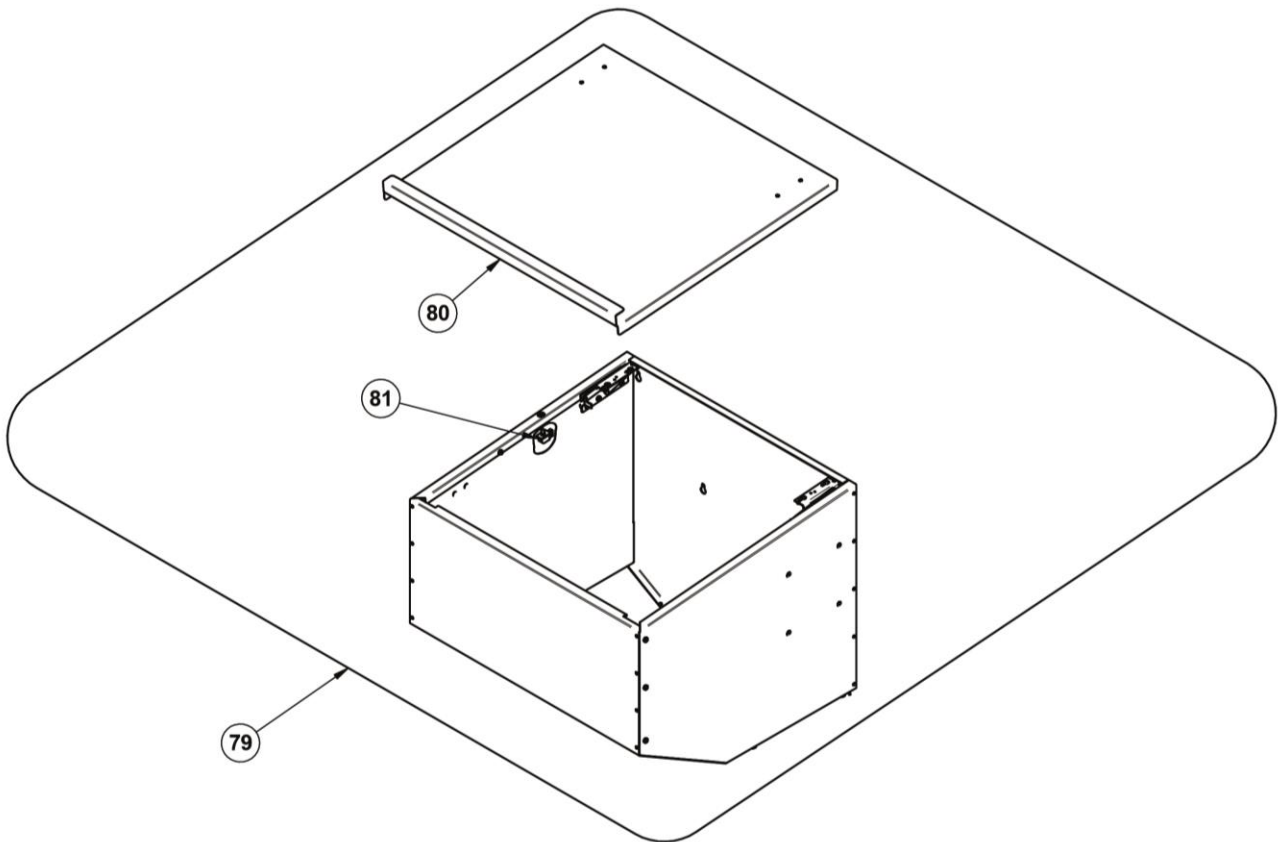



## SECTION K

MAIN FUSE	7.5A 250V
3A 250V	COMBUSTION
3A 250V	EXHAUST
3A 250V	AUGER HOPPER
3A 250V	AUGER MOTOR FUSE
5A 250V	IGNITER

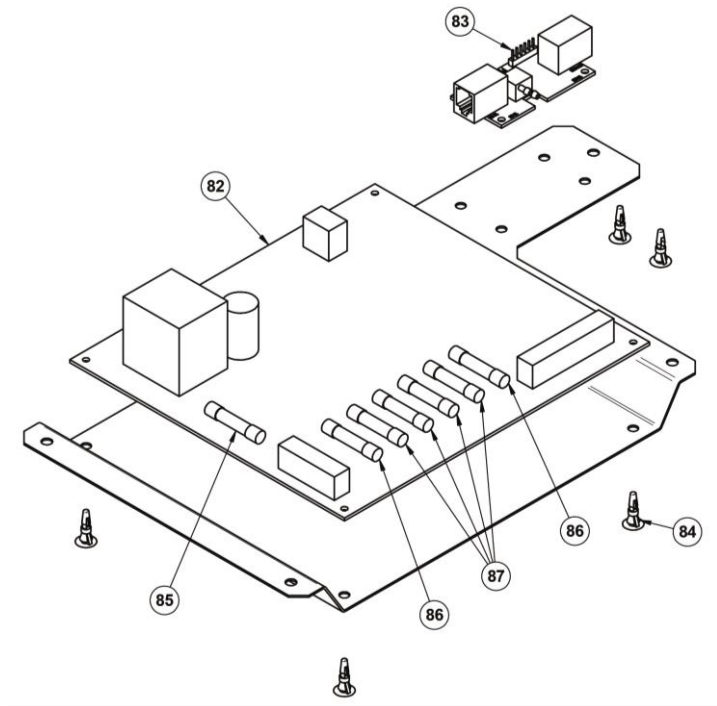

## SECTION L

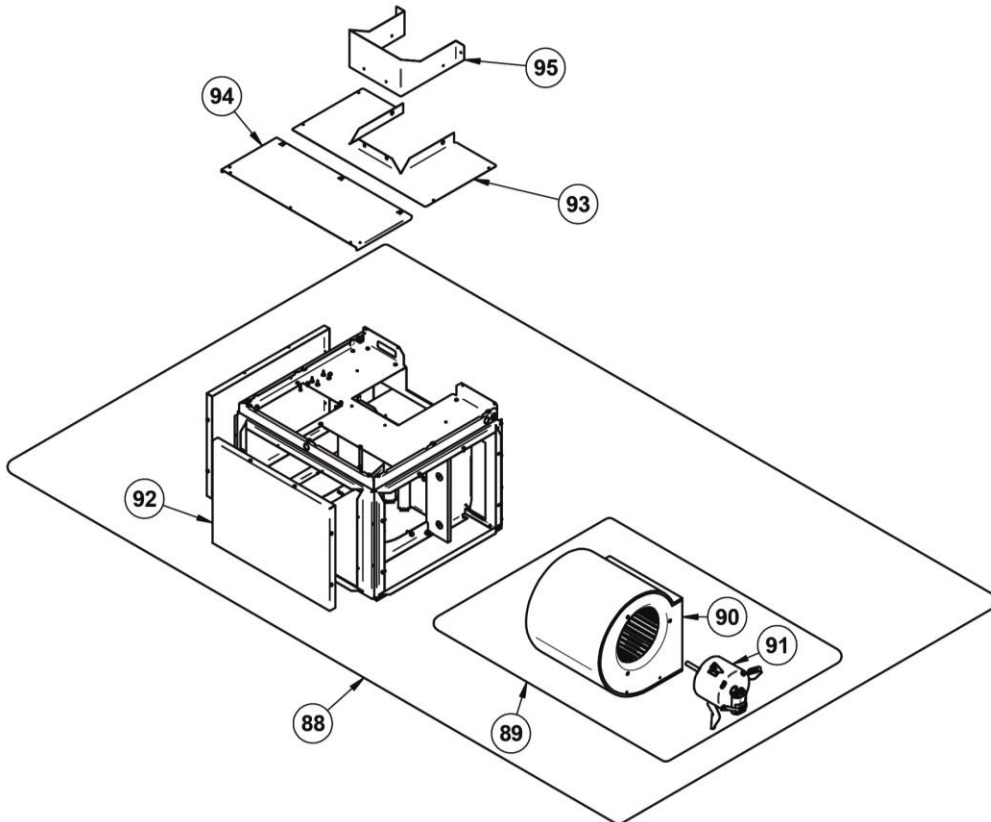

# SECTION M

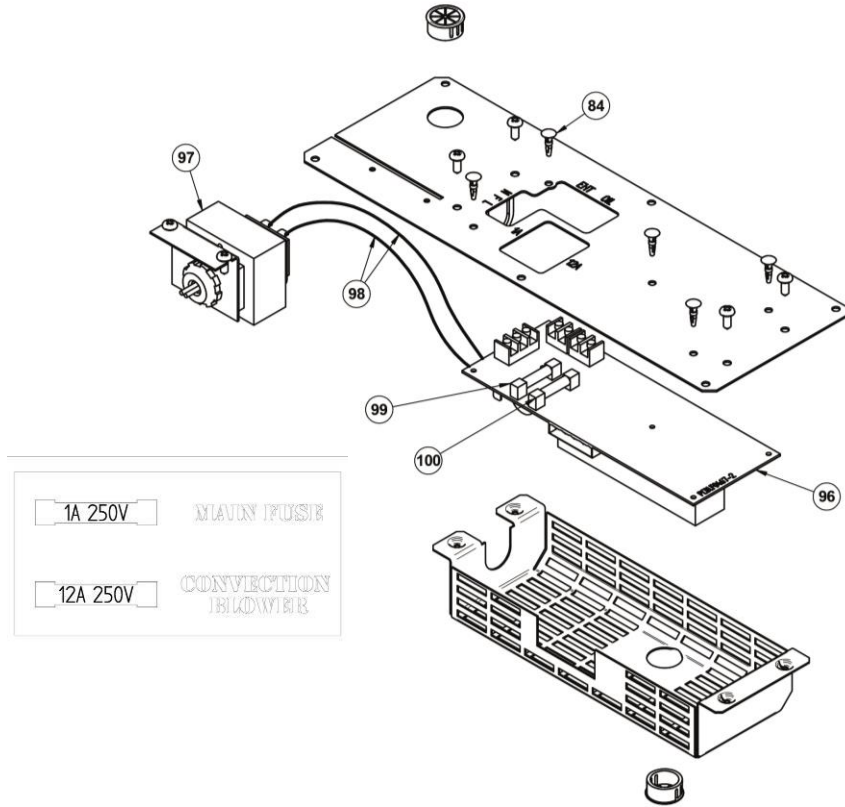

# SECTION N

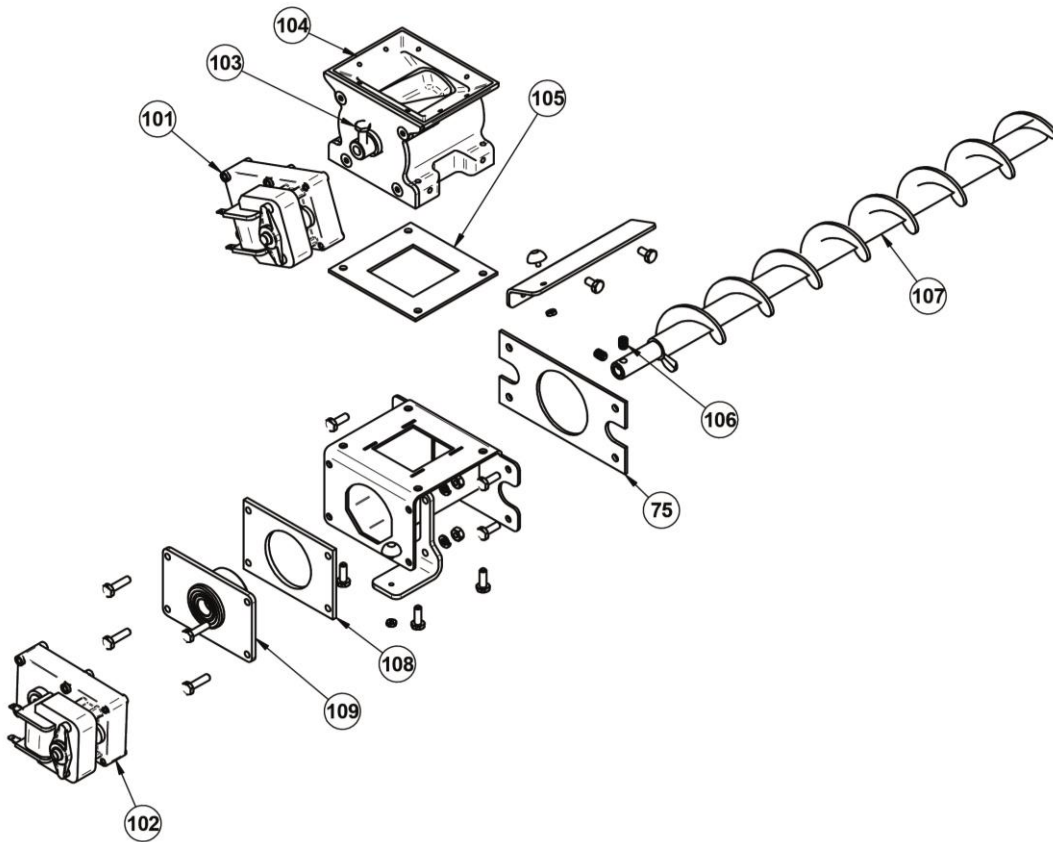

SECTION O

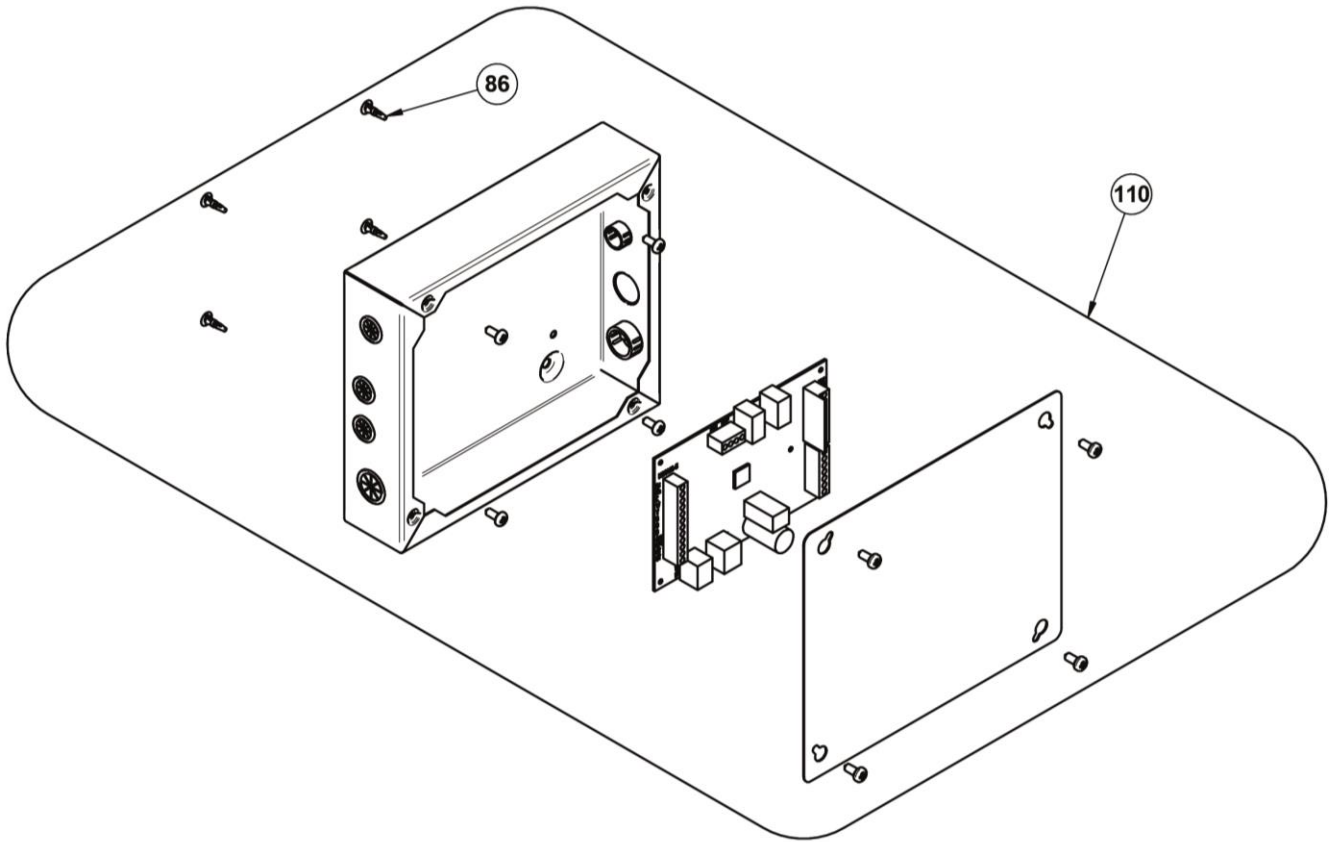

# SECTION HARNAIS

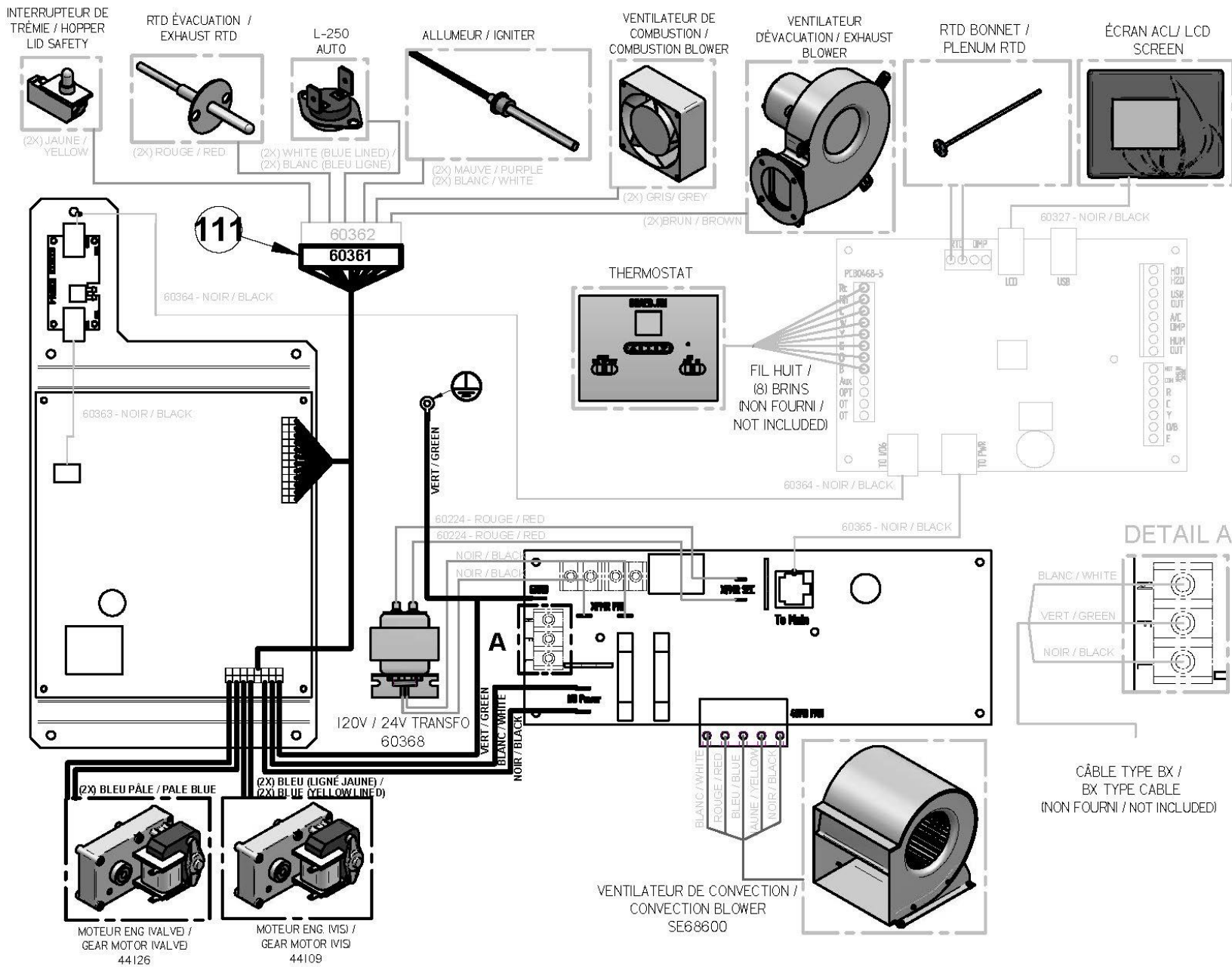

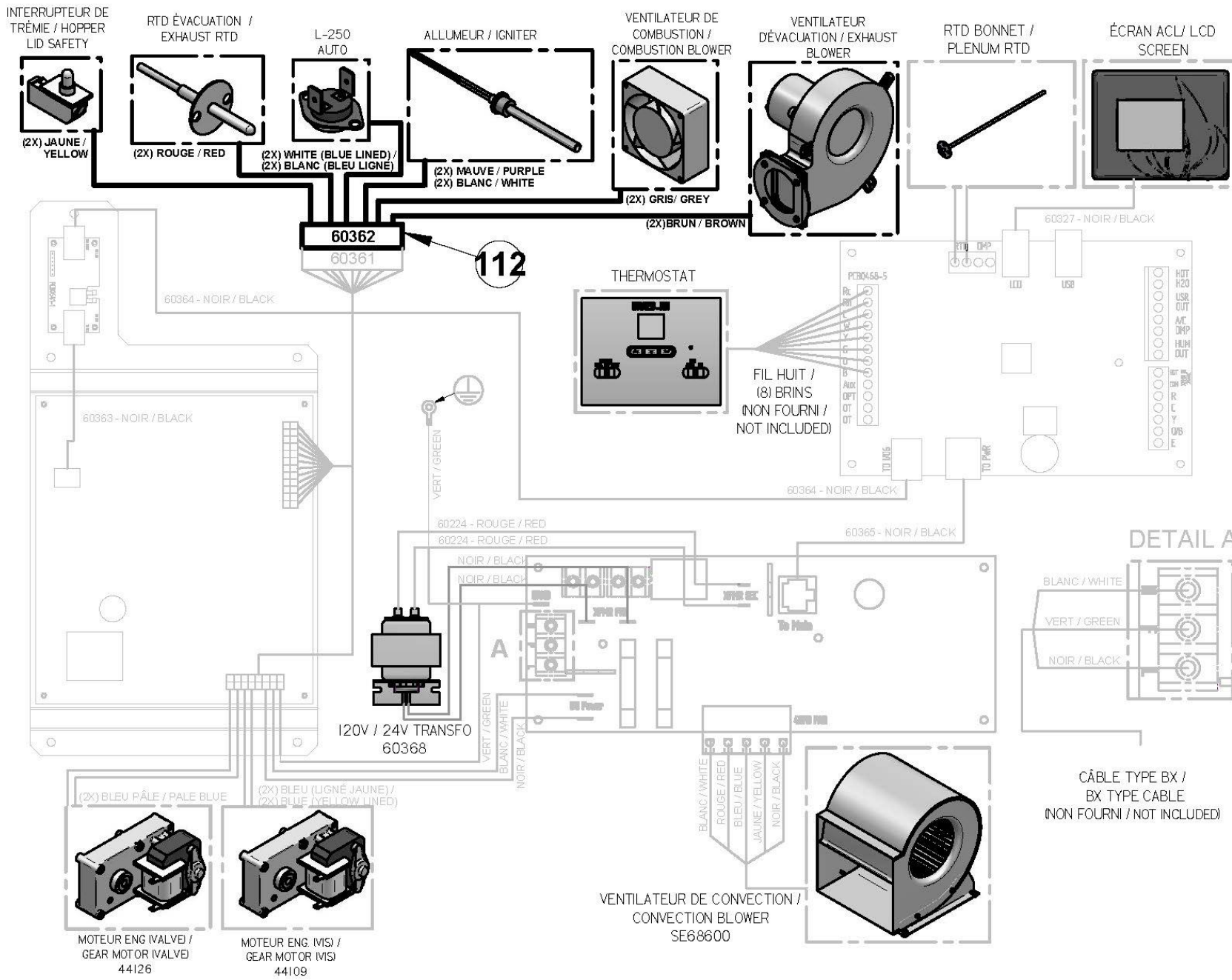



# SECTION FILS TÉLÉCOMMUNICATION

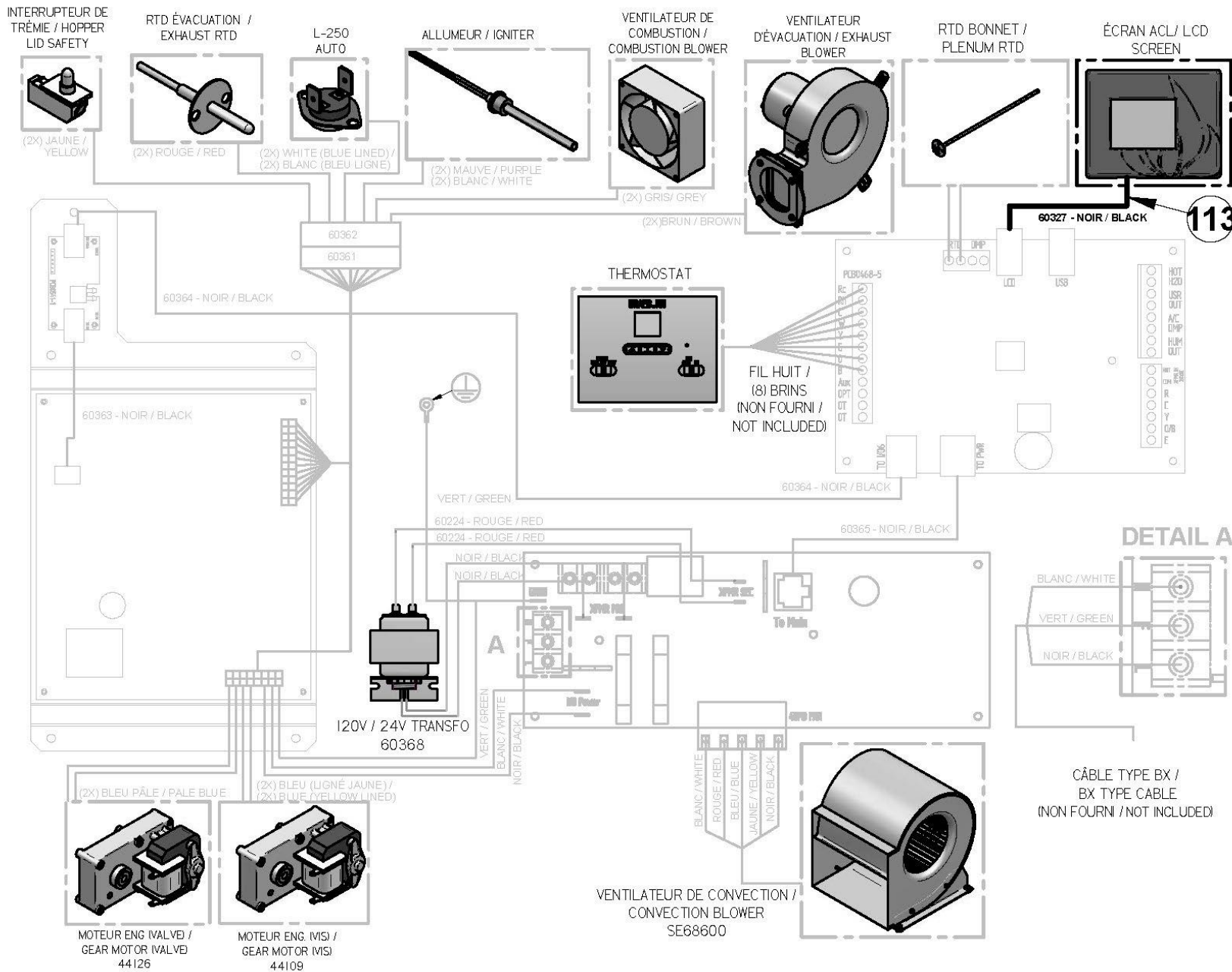

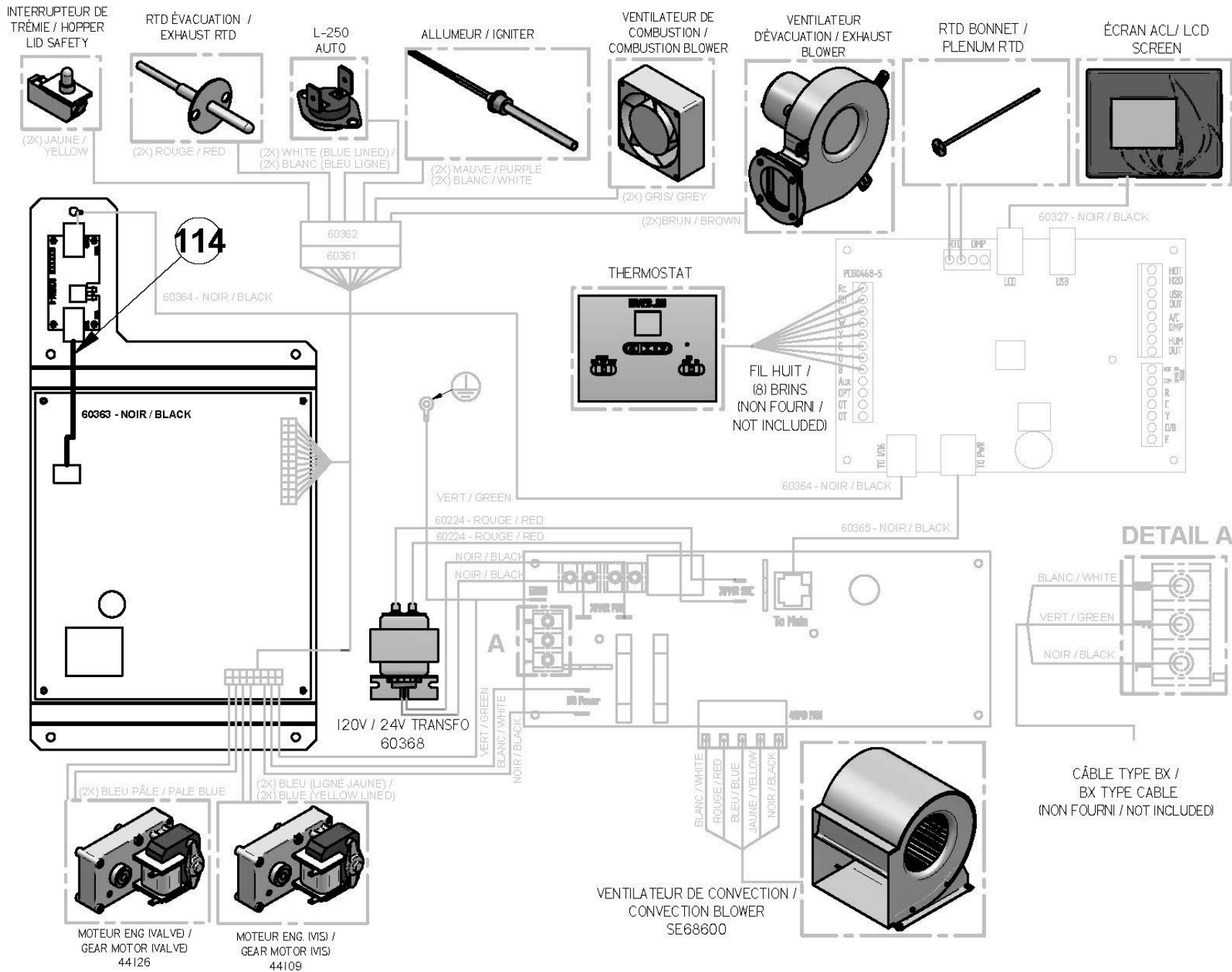



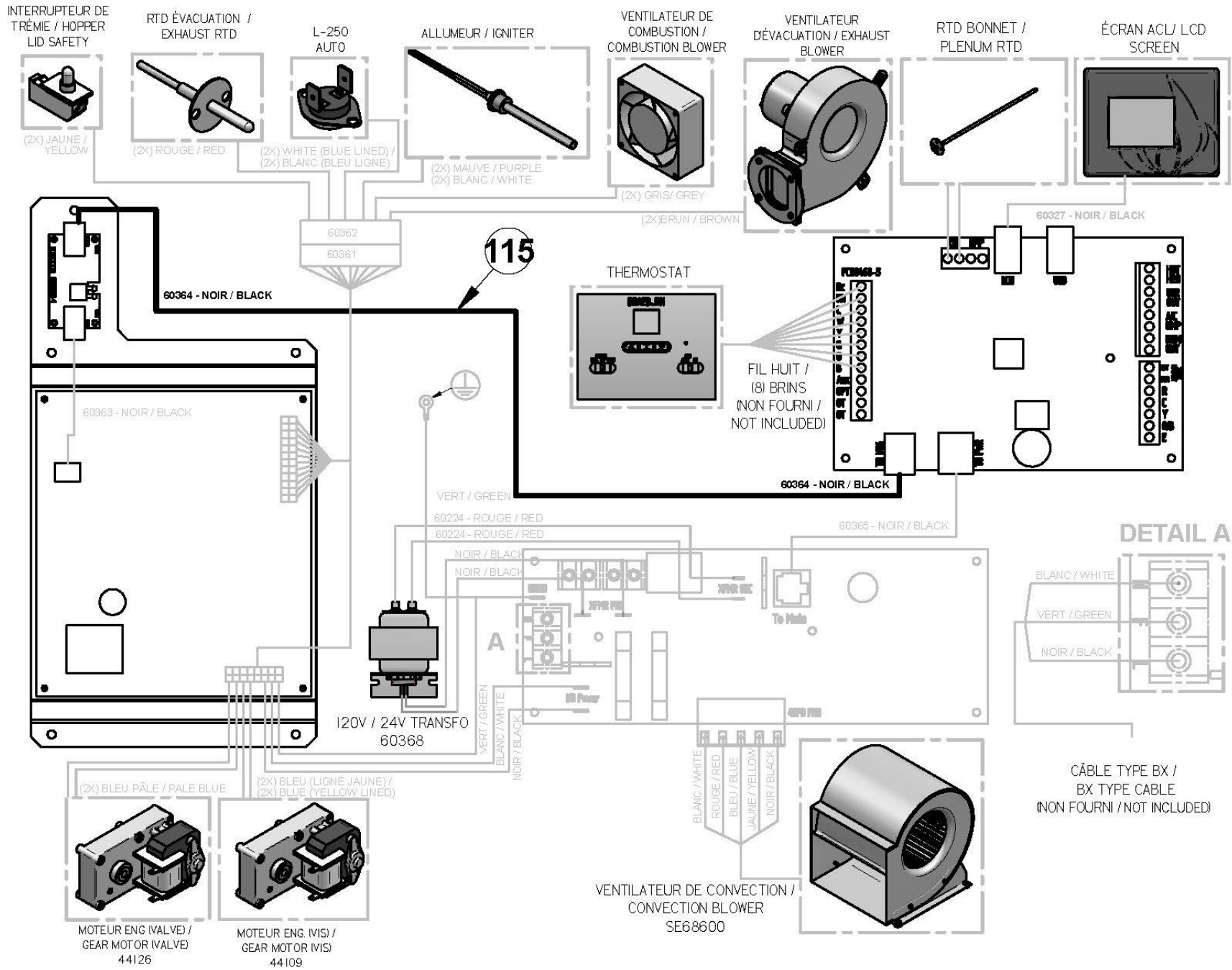

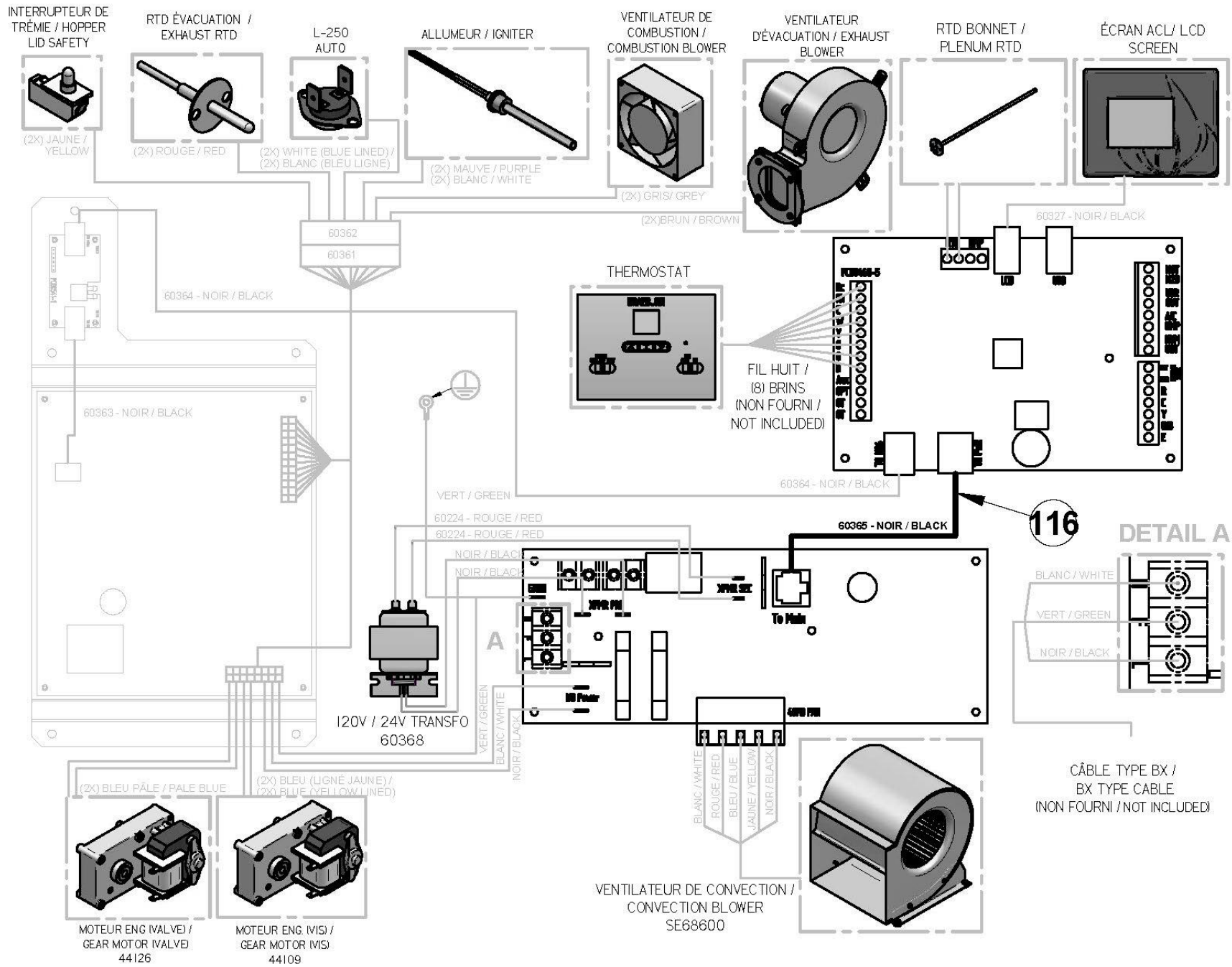

**IMPORTANT:** Il s'agit d'informations actualisées. Lors de la demande de service ou de pièces de remplacement pour votre fournaise, s'il vous plaît fournir le numéro de modèle et le numéro de série. Nous nous réservons le droit de modifier les pièces en raison de mise à niveau technologique ou de disponibilité. Contactez un revendeur autorisé pour obtenir une de ces pièces. Ne jamais utiliser des matériaux de substitution. L'utilisation de pièces non approuvées peut entraîner de mauvaises performances, des risques pour votre sécurité et annulera votre garantie.

#	Item	Description	Qté
1	44096	SONDE RTD 100 OHM 38" FILS	1
2	PL56343	PLAQUE DE SUPPORT DU RTD	1
3	SE68621	CARTE À ÉCRAN TACTILE (LCD) AVEC BOÎTIER ALTERNA II	1
4	SE68609	BOÎTIER DU SUPPORT À FILTRE	1
5	21231	FILTRE À AIR EN CARTON 20" X 16" X1"	1
6	SE68610	SUPPORT POUR FILTRE	1
7	SE68537	PANNEAU AVANT ASSEMBLÉ	1
8	SE68544	VITRE DE REMPLACEMENT PANNEAU AVANT 5" X 17 7/8"	1
9	PL68545	RETENEUR DE VITRE	1
10	30417	ÉCROU HEX NOIR #8-32	6
11	30572	POIGNÉE BARRURE RÉTRACTABLE (NOIR)	2
12	SE68561	TRAPPE ACCÈS ÉCHANGEUR ASSEMBLÉE	1
13	AC06900	ENSEMBLE DE CORDON NOIR 1/2" ROND X 9' AVEC ADHÉSIF	1
14	30484	ÉCROU PAILLON 1/4-20	2
15	SE24008-02	PORTE DE FONTE AVEC POIGNÉE POUR ALTERNA	1
16	OA11400	ENSEMBLE SILICONE ET CORDON 3/4" X 8'	1
17	SE51352	VITRE DE REMPLACEMENT AVEC CORDON 10 7/8" X 13 1/8"	1
18	AC06400	CORDON DE VITRE NOIR PRÉENCOLLÉ 3/4" (PLAT) X 6'	1
19	PL58650	MOULURE DE VITRE	2
20	PL58651	RETENEUR DE VITRE	4
21	30124	VIS #8 - 32 X 5/16" TRUSS QUADREX ZINC	4
22	PL58611	POIGNÉE DE PORTE ALTERNA	1
23	30429	POIGNÉE SPIRALE 3/8" NICKEL	1
24	30067	VIS D'AJUSTEMENT 3/8-24 X 1 1/2"	1
25	30482	ÉCROU 3/8-24 ZINC	1
26	30487	PIVOT DE POIGNÉE DE PORTE	1
27	30415	ENTRETOISE POUR POIGNÉE	1
28	30694	BOULON HEX 3/8-24 X 1 1/2" ZINC	1
29	30100	ÉCROU HEX NOIR 1/4-20	1
30	30128	VIS D'AJUSTEMENT HEX 1/4"-20 X 1 1/4"	1
31	SE68510	POT DE COMBUSTION ASSEMBLÉ	1
32	SE68506	SUPPORT DE POT	1
33	44146	TUBE DE L'ALLUMEUR	1
34	SE44132	ALLUMEUR GRANULES 120V 300W ASSEMBLÉ	1
35	30093	BOULON 1/4-20 X 3/4" HEX GRADE 5	2
36	PL68593	PLAQUE ACCÈS VIS	1
37	SE68601	TRAPPE DE NETTOYAGE ASSEMBLÉ	1
38	AC06815	ENSEMBLE DE CORDON NOIR 3/16" X 5' ET SILICONE	1

#	Item	Description	Qté
39	30485	BOULON PAPILLON 1/4-20 X 1/2" EN ACIER PLAQUÉ ZINC	1
40	PL68632	SUPPORT COUPE-FEU	1
41	PL68626	COUPE-FEU	1
42	SE68504	TIROIR À CENDRE ASSEMBLÉ	1
43	SE68571	TRAPPE ACCES TIROIR À CENDRE ASSEMBLÉE	1
44	AC06000	ENSEMBLE SILICONE ET CORDON NOIR 1/2" X 8' POUR CONTOUR DE PORTE	1
45	30168	RIVET DE PENTURE 5/16"Ø X 1 1/4"L	2
46	30416	ÉCROU PAPILLON 3/8"-16	1
47	SE68536	CADRAGE DU CABINET AVANT	1
48	PL68542	MOULURE DÉCORATIVE	1
49	PL68525	BOUCHON D'ÉVACUATION	1
50	SE68551	PANNEAU DROIT ASSEMBLÉ	1
51	PL68556	COUVERCLE POUR UNITÉ ÉLECTRIQUE	1
52	SE68574	PANNEAU GAUCHE ASSEMBLÉ ALTERNA	1
53	SE68547	CÔTÉ DROIT ASSEMBLÉ	1
54	SE68548	CÔTÉ GAUCHE ASSEMBLÉ	1
55	SE68524	TÔLE ARRIÈRE ASSEMBLÉ	1
56	PL68550	DESSUS	1
57	21438	ISOLANT MOTEUR DE COMBUSTION	1
58	49650	CONDUIT ENTRÉE D'AIR ALUMINIUM 1 PLI 15"	1
59	21400	JOINT D'ÉTANCHÉITÉ VENTILATEUR DE COMBUSTION	2
60	SE44147	VENTILATEUR AXIAL 115V 9W 92 X 92 X 38 ASSEMBLÉ	1
61	30777	CLAPET ANTIRETOUR EN PLASTIQUE ASSEMBLÉ	1
62	SE44193	VENTILATEUR D'ÉVACUATION AVEC JOINTS D'ÉTANCHÉITÉ	1
63	30220	ÉCROU INDÉVISSABLE À ÉPAULEMENT 1/4-20	1
64	30029	VIS À FILETAGE COUPANT 10-24 TYPE "F" X 3/8" HEX RONDELLE	1
65	21392	JOINT D'ÉTANCHÉITÉ DE L'ADAPTATEUR D'ÉVACUATION	1
66	30762	COLLET D'ATTACHE DE L'ADAPTATEUR D'ÉVENT	1
67	SE68597	TUBE D'ÉVACUATION ASSEMBLÉ	1
68	SE68568	TRAPPE NETTOYAGE ASSEMBLÉE	1
69	44183	SONDE RTD ÉVACUATION	1
70	21418	JOINT D'ÉTANCHÉITÉ DE RTD	1
71	30131	VIS NOIRE À MÉTAL #10 X 1/2" TYPE "A" PAN QUADREX	2
72	PL68605	SUPPORT TRAPPE D'EXHAUST	1
73	30026	VIS À FILETAGE COUPANT 10-24 F 5/8" HEX WASHER HEAD	2
74	SE68527	TUBE DE VIS ASSEMBLÉ	1
75	21435	JOINT D'ÉTANCHÉITÉ PLAQUE DE VIS	1
76	44059	THERMODISQUE 36T11 L250-25 AUTOMATIQUE	1
77	30080	VIS À MÉTAL #6 X 1/4 TYPE B PAN PHILLIPS	2
78	21434	JOINT D'ÉTANCHÉITÉ TUBE DE VIS	1
79	SE68532	TRÉMIE ASSEMBLÉE	1
80	PL68615	COUVERCLE DE LA TRÉMIE	1

81	44098	INTERRUPTEUR DE SÉCURITÉ DE TRÉMIE	1
82	PL68623	CARTE ÉLECTRONIQUE DU CONTRÔLE PROGRAMMÉE	1
83	PL44170	CARTE CAPTEUR DE PRESSION ASSEMBLÉE	1
84	30408	ATTACHE DE CARTE ÉLECTRONIQUE	8
85	44013	FUSIBLE 7.5A / 250V / DIA. 1/4" X 1 1/4" L	1
86	44151	FUSIBLE 5A / 250V (5 X 20) F1-CONV F5-ÉVAC F6-ACC	2
87	44150	FUSIBLE 3A / 250V (5 X 20) F4-VIS & PRISE CEI DC	4
88	SE68539	BOÎTIER ET VENTILATEUR ASSEMBLÉ AVEC CONTRÔLES	1
89	SE68600	VENTILATEUR ASSEMBLÉ	1
90	51047	CAGE DE VENTILATEUR G-10 DCT	1
91	51038	MOTEUR 1/2HP, 4 VIT. POUR G-10 DD	1
92	PL68607	PANNEAU D'OBSTRUCTION BOÎTIER DE VENTILATEUR	1
93	PL68588	COUVERCLE BOITE PUISSANCE	1
94	PL68624	COUVERCLE D'ACCÈS CARTES ÉLECTRONIQUES	1
95	PL68533	COUVERCLE DE VALVE ROTATIVE	1
96	44182	CARTE PUISSANCE LIMITEUR ÉLECTRONIQUE	1
97	60368	TRANSFORMATEUR 120V/24V CLASSE 2 - 40 VA	1
98	60224	FIL ÉLECTRIQUE ROUGE TEW 105 DEG C 18 AWG 10"	2
99	44137	FUSIBLE 1A / 250V / DIA. 1/4" X 1 1/4" DE LONG	1
100	44136	FUSIBLE 12A / 250V / DIA. 1/4" X 1 1/4" DE LONG	1
101	44126	MOTEUR À ENGRENAGE POUR VIS À GRANULES 2.4 RPM	1
102	44109	MOTEUR À ENGRENAGE POUR VIS A GRANULE 3.5 RPM	1
103	30092	BOULON 5/16 - 18 X 3/4" HEX GRADE 5	2
104	24033	VALVE ROTATIVE	1
105	21436	JOINT D'ÉTANCHÉITÉ VALVE ROTATIVE	1
106	31028	VIS À PRESSION 5/16-18 X 1/2	1
107	24293	VIS SANS FIN ALTERNA II	1
108	21527	JOINT DÉTANCHÉITÉ EN SILICONE(PR22025)	1
109	31027	SUPPORT DE VIS SANS FIN(SR22019)	1
110	SE68585	CARTE DE CONTRÔLE AVEC BOÎTIER	1
111	60361	HARNAIS BOITIER DE VENTILATEUR	1
112	60362	HARNAIS DES COMPOSANTES INTERNES DU CABINET	1
113	60327	FIL DE JONCTION CARTE CONTRÔLE ET LCD	1
114	60363	FIL COMMUNICATION 4 BRINS 8"	1
115	60364	FIL COMMUNICATION 4-6 BRINS 60"	1
116	60365	FIL COMMUNICATION 8 BRINS 60"	1
117	60360	RALLONGE DU FIL DE L'ALLUMEUR AVEC CONNECTEUR (22.5")	1
118	AC05959	PEINTURE POUR POÊLE NOIR MÉTALLIQUE - 342 g (12oz) AÉROSOL	1
119	AC05961	PEINTURE AÉROSOL GRISE 424C PSG	1

# 13 SCHÉMA ÉLECTRIQUE GÉNÉRAL

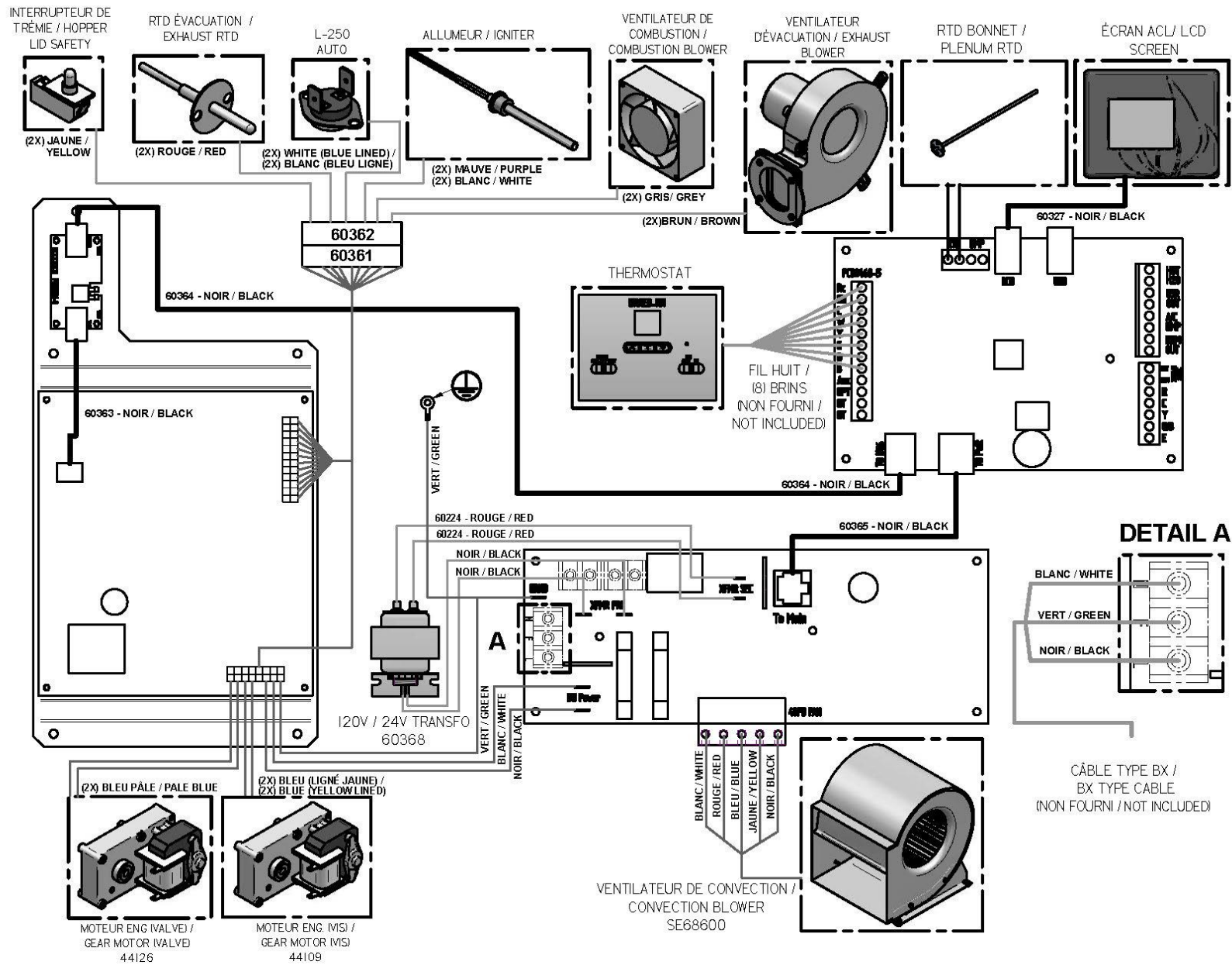

# 14 SCHÉMA ÉLECTRIQUE AVEC ÉLÉMENT ÉLECTRIQUE OPTIONNEL (PA08570/PA08580)

## FOURNAISE CADDY ALTERNA II COMBINÉE GRANULES/ÉLECTRIQUE

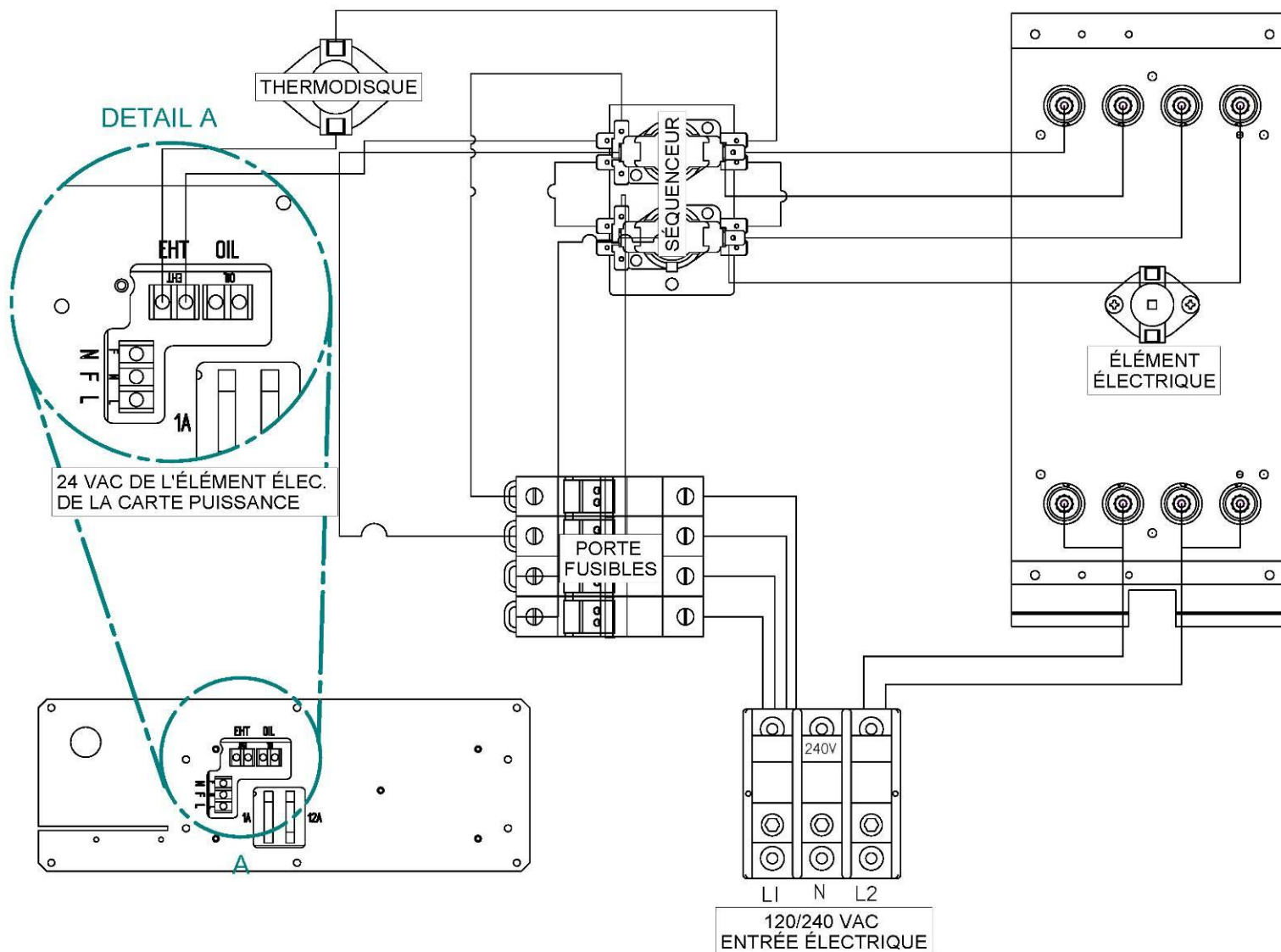



## 15 RACCORDEMENTS OPTIONS CARTE LIAISON

### 15.1 CONSOMMATION ÉLECTRIQUE

Votre fournaise Caddy Alterna II peut alimenter en courant le contrôle de diverses options. Les options pouvant être prises en charge sont décrites dans le tableau ci-dessous. Le courant 24V maximum disponible est de 1.66 ampère (transformateur 24V @ 40VA). Le tableau ci-dessous indique les consommations approximatives pour chacune des options pouvant être installée. Il est important de noter que ces consommations ont été déterminées en fonction de la consommation maximale des options testées par le fabricant. Il est possible de trouver sur le marché des options ayant une consommation plus ou moins élevée que celles indiquées dans le tableau ci-dessous. Advenant le cas que la consommation combinée des options installées est plus élevée que 1.66 ampère, contactez notre service technique pour de plus amples informations.

**ATTENTION : UN BRANCHEMENT INCORRECT PEUT ENDOMMAGER LA CARTE LIAISON.**

Option	Consommation approximative (mA)
Option eau chaude (valve solénoïde)	200
Équipement 24V additionnel	500
Registre air conditionné	500
Humidificateur	500
Thermopompe	Courant fourni via transformateur additionnel (non fourni)
Thermostat (s'il n'est pas alimenté avec pile)	500

\* Il est important que la somme des consommations des options installées ne dépasse pas 1.66 ampère

### 15.2 SONDE EXTÉRIEURE

\* La sonde extérieure agit comme un interrupteur et donc ne consomme pas de courant.

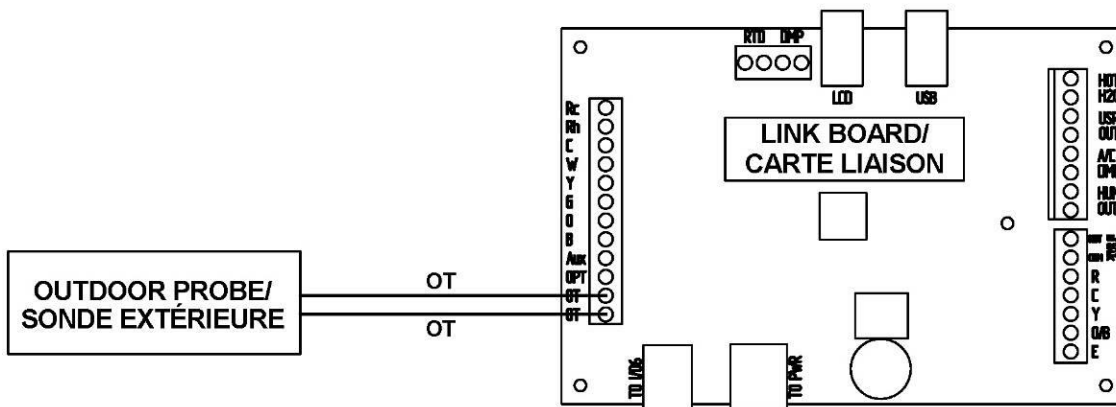

### 15.3 OPTION EAU CHAUDE

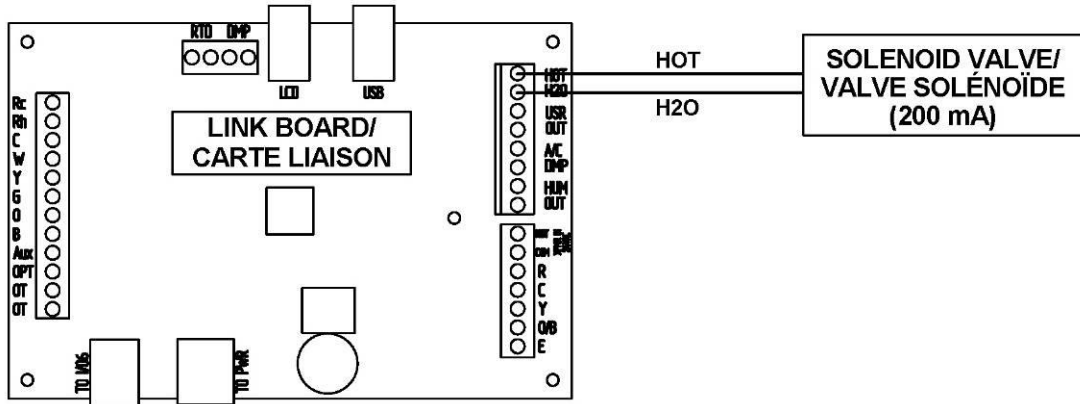

### 15.4 ÉQUIPEMENT 24V ADDITIONNEL

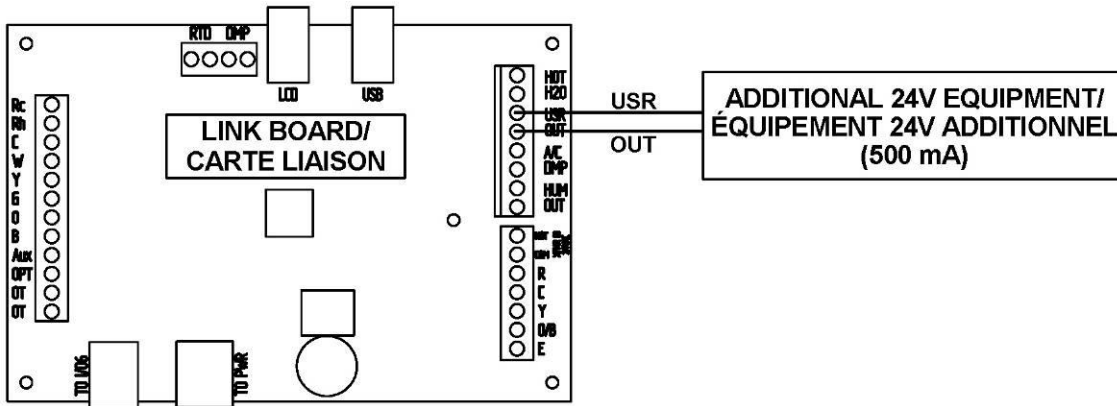

### 15.5 REGISTRE AIR CLIMATISÉ

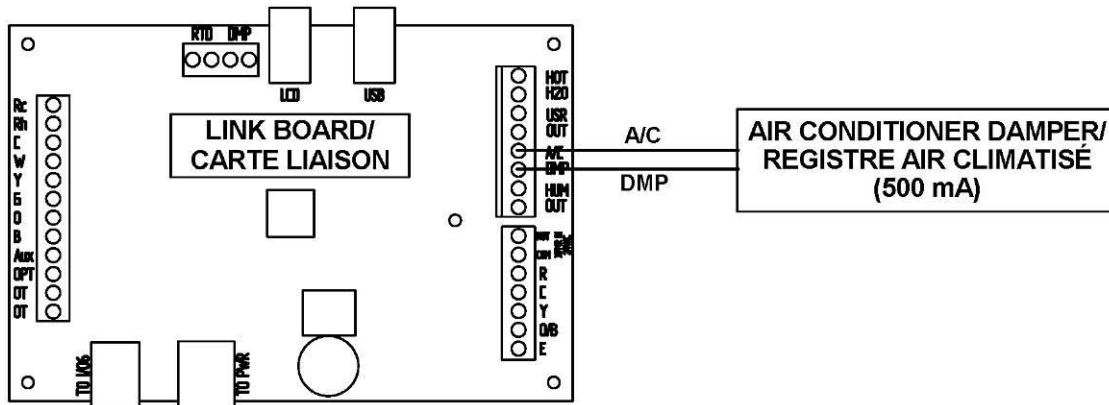

## 15.6 HUMIDIFICATEUR

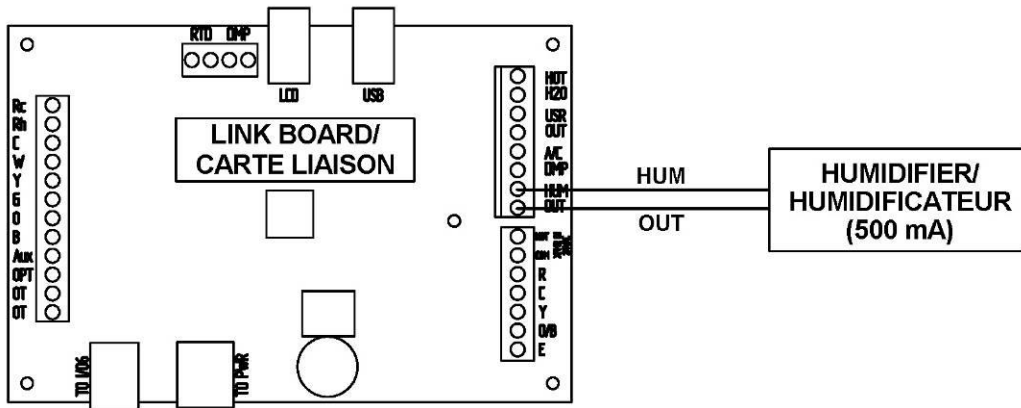

## 15.7 THERMOPOMPE

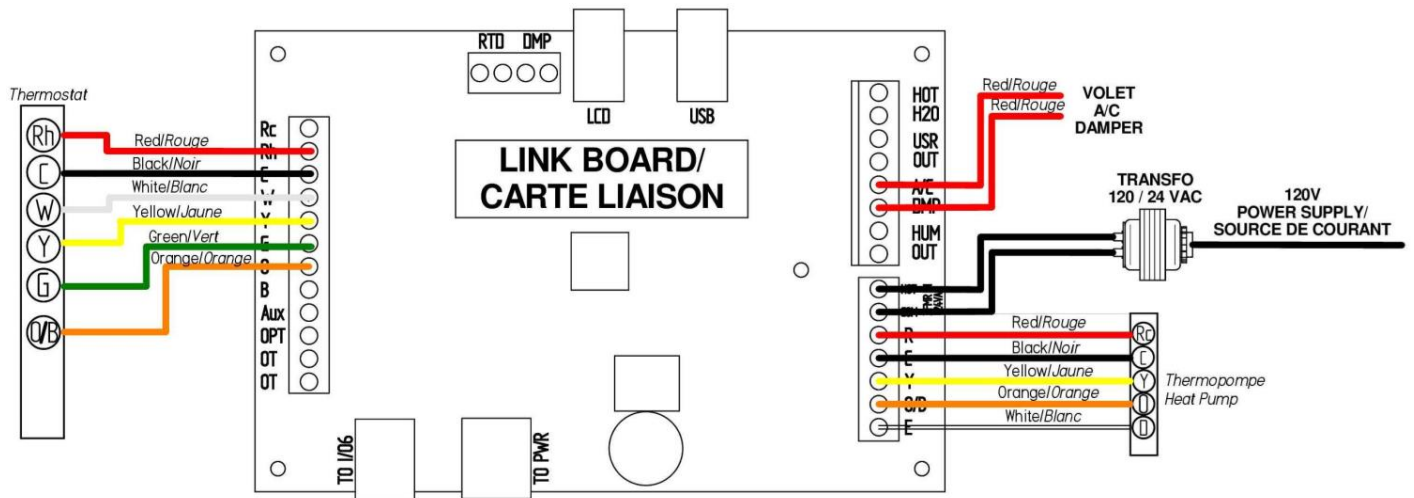

## 16 POURQUOI ACHETER D'UN DÉTAILLANT AUTORISÉ PSG?

Pour que votre fournaise PSG puisse procurer confort et économie d'énergie dans votre foyer pendant de nombreuses années, le choix de l'installateur est primordial. Un détaillant autorisé PSG s'assurera que le système est optimisé et installé selon les normes en vigueur. Étant donné l'importance de l'installation, PSG recommande la compétence d'un professionnel accrédité par la Régie du bâtiment afin que la fournaise offre son plein rendement. C'est pourquoi PSG offre une garantie supplémentaire qui couvre les frais de main-d'œuvre si votre fournaise a été achetée via un détaillant autorisé PSG.

Si vous désirez profiter du meilleur service sur le marché et réaliser des économies de chauffage substantielles, un seul choix s'impose : **un détaillant autorisé PSG.**



## GARANTIE À VIE LIMITÉE PSG (DE BASE)

La garantie du fabricant ne s'applique qu'à l'acheteur au détail original et n'est pas transférable. La présente garantie ne couvre que les produits neufs qui n'ont pas été modifiés, altérés ou réparés depuis leur expédition de l'usine. Les produits couverts par cette garantie doivent avoir été fabriqués après la date de révision indiquée en bas de page. Il faut fournir une preuve d'achat (facture datée), le nom du modèle et le numéro de série au détaillant PSG lors d'une réclamation sous garantie.

**La présente garantie ne s'applique que pour un usage résidentiel normal. Les dommages provenant d'une mauvaise utilisation, d'un usage abusif, d'une mauvaise installation, d'un manque d'entretien, de surchauffe, de négligence, d'un accident pendant le transport, d'une panne de courant, d'un manque de tirage, d'un retour de fumée ou d'une sous-évaluation de la surface à chauffer ne sont pas couverts par la présente garantie.**

La présente garantie ne couvre pas les égratignures, la corrosion, la déformation ou la décoloration. Tout défaut ou dommage provenant de l'utilisation de pièces non autorisées ou autres que des pièces originales annule la garantie. Un technicien compétent reconnu doit procéder à l'installation en conformité avec les instructions fournies avec le produit et avec les codes du bâtiment locaux et nationaux. Tout appel de service relié à une mauvaise installation n'est pas couvert par la présente garantie.

Le fabricant peut exiger que les produits défectueux lui soient retournés ou que des photos numériques lui soient fournies à l'appui de la réclamation. Les produits retournés doivent être expédiés port payé au fabricant pour étude. Si le produit est défectueux, le fabricant réparera ou remplacera le produit défectueux. Les frais de transport pour le retour du produit à l'acheteur seront payés par le manufacturier. Tous les frais de pièces couverts par la présente garantie sont limités au tableau ci-dessous.

Le fabricant peut, à sa discrétion, décider de réparer ou remplacer toute pièce ou unité après inspection et étude du défaut. Le fabricant peut, à sa discrétion, se décharger de toutes ses obligations en ce qui concerne la présente garantie en remboursant le prix de gros de toute pièce défectueuse garantie. Le fabricant ne peut, en aucun cas, être tenu responsable de tout dommage extraordinaire, indirect ou consécutif de quelque nature que ce soit qui dépasserait le prix d'achat original du produit. Les pièces couvertes par une garantie à vie sont sujettes à une limite d'un seul remplacement sur la durée de vie utile du produit. Cette garantie s'applique aux produits achetés après le 1<sup>er</sup> septembre 2015.

DESCRIPTION	APPLICATION DE LA GARANTIE*	
	PIÈCES	MAIN-D'ŒUVRE
Chambre de combustion (soudures seulement**), échangeur de chaleur (soudures seulement**) et cadrage de porte en fonte.	À vie	ND
Habillage et déflecteurs, vis sans fin et tube de vis sans fin.	5 ans	ND
Tiroir à cendres, moulures (extrusions) et placage (défaut de fabrication**).	5 ans	ND
Valve rotative, moulures de vitre et ensemble de poignée.	3 ans	ND
Pot de combustion et coupe-feu.	3 ans	ND
Ventilateurs, moteur de vis, carte électronique, allumeur, capteurs thermiques, rhéostats, câblage et autres commandes.	2 ans	ND
Peinture (écaillage**), verre céramique (bris thermique seulement**), joints d'étanchéité, isolants, panneaux, laine céramique et autres options.	1 an	ND
Toutes les pièces remplacées au titre de la garantie.	90 jours	ND

\*Sous réserve des limitations ci-dessus. \*\*Photos exigées.

Les frais de main-d'œuvre et de réparation portés au compte du fabricant sont basés sur une liste de taux prédéterminés et ne doivent pas dépasser le prix de gros de la pièce de rechange.

Si votre appareil ou une pièce sont défectueux, communiquez immédiatement avec votre détaillant **PSG**. Avant d'appeler, ayez en main les renseignements suivants pour le traitement de votre réclamation sous garantie :

- Votre nom, adresse et numéro de téléphone ;
- La facture et le nom du détaillant ;
- Configuration de l'installation ;
- Le numéro de série et le nom du modèle tel qu'indiqué sur la plaque signalétique de l'appareil ;
- La nature du défaut et tout renseignement important.

**Avant d'expédier votre appareil ou une pièce défectueuse à notre usine, vous devez obtenir un numéro d'autorisation de votre détaillant PSG. Toute marchandise expédiée à notre usine sans autorisation sera automatiquement refusée et retournée à l'expéditeur.**

La garantie du fabricant ne s'applique qu'à l'acheteur au détail original et n'est pas transférable. La présente garantie ne couvre que les produits neufs qui n'ont pas été modifiés, altérés ou réparés depuis leur expédition de l'usine. Les produits couverts par cette garantie doivent avoir été fabriqués après la date de révision indiquée en bas de page. Il faut fournir une preuve d'achat (facture datée), le nom du modèle et le numéro de série au détaillant PSG lors d'une réclamation sous garantie.

**La présente garantie ne s'applique que pour un usage résidentiel normal. Les dommages provenant d'une mauvaise utilisation, d'un usage abusif, d'une mauvaise installation, d'un manque d'entretien, de surchauffe, de négligence, d'un accident pendant le transport, d'une panne de courant, d'un manque de tirage, d'un retour de fumée ou d'une sous-évaluation de la surface à chauffer ne sont pas couverts par la présente garantie.**

La présente garantie ne couvre pas les égratignures, la corrosion, la déformation ou la décoloration. Tout défaut ou dommage provenant de l'utilisation de pièces non autorisées ou autres que des pièces originales annule la garantie. Un technicien compétent reconnu doit procéder à l'installation en conformité avec les instructions fournies avec le produit et avec les codes du bâtiment locaux et nationaux. Tout appel de service relié à une mauvaise installation n'est pas couvert par la présente garantie.

Le fabricant peut exiger que les produits défectueux lui soient retournés ou que des photos numériques lui soient fournies à l'appui de la réclamation. Les produits retournés doivent être expédiés port payé au fabricant pour étude. Si le produit est défectueux, le fabricant réparera ou remplacera le produit défectueux. Les frais de transport pour le retour du produit à l'acheteur seront payés par le manufacturier. Tous les frais de pièces couverts par la présente garantie sont limités au tableau ci-dessous.

Le fabricant peut, à sa discrétion, décider de réparer ou de remplacer toute pièce ou unité après inspection et étude du défaut. Le fabricant peut, à sa discrétion, se décharger de toutes ses obligations en ce qui concerne la présente garantie en remboursant le prix de gros de toute pièce défectueuse garantie. Le fabricant ne peut, en aucun cas, être tenu responsable de tout dommage extraordinaire, indirect ou consécutif de quelque nature que ce soit qui dépasserait le prix d'achat original du produit. Les pièces couvertes par une garantie à vie sont sujettes à une limite d'un seul remplacement sur la durée de vie utile du produit. Cette garantie s'applique aux produits achetés après le 1<sup>er</sup> septembre 2015.

DESCRIPTION	APPLICATION DE LA GARANTIE*	
	PIÈCES	MAIN-D'ŒUVRE
Chambre de combustion (soudures seulement**), échangeur de chaleur (soudures seulement**) et cadrage de porte en fonte.	À vie	3 ans
Habillage et déflecteurs, vis sans fin et tube de vis sans fin.	5 ans	3 ans
Tiroir à cendres, moulures (extrusions) et placage (défaut de fabrication**).	5 ans	ND
Valve rotative, moulures de vitre et ensemble de poignée.	3 ans	1 an
Pot de combustion et coupe-feu.	3 ans	ND
Ventilateurs, moteur de vis, carte électronique, allumeur, capteurs thermiques, rhéostats, câblage et autres commandes.	2 ans	1 an
Peinture (écaillage**), verre céramique (bris thermique seulement**), joints d'étanchéité, isolants, panneaux, laine céramique et autres options.	1 an	ND
Toutes les pièces remplacées au titre de la garantie.	90 jours	ND

\**Sous réserve des limitations ci-dessus.*      \*\**Photos exigées.*

Les frais de main-d'œuvre et de réparation portés au compte du fabricant sont basés sur une liste de taux prédéterminés et ne doivent pas dépasser le prix de gros de la pièce de rechange.

Si votre appareil ou une pièce sont défectueux, communiquez immédiatement avec votre détaillant **PSG**. Avant d'appeler, ayez en main les renseignements suivants pour le traitement de votre réclamation sous garantie :

- Votre nom, adresse et numéro de téléphone ;
- La facture et le nom du détaillant ;
- Configuration de l'installation ;
- Le numéro de série et le nom du modèle tel qu'indiqué sur la plaque signalétique de l'appareil ;
- La nature du défaut et tout renseignement important.

**Avant d'expédier votre appareil ou une pièce défectueuse à notre usine, vous devez obtenir un numéro d'autorisation de votre détaillant PSG. Toute marchandise expédiée à notre usine sans autorisation sera automatiquement refusée et retournée à l'expéditeur.**