

**IMPORTANT :**  
CES INSTRUCTIONS DOIVENT ÊTRE  
REMISES AU PROPRIÉTAIRE.  
CONSERVEZ CES INSTRUCTIONS.

**PACIFIC  
ENERGY**

N° de SÉRIE

## AVIS DE SÉCURITÉ

Si cet appareil n'est pas correctement installé, cela peut causer un incendie du bâtiment. Pour votre sécurité, suivez les directives d'installation. Veuillez consulter les responsables locaux du code du bâtiment ou de la sécurité-incendie pour les restrictions et exigences d'inspection d'installation en vigueur dans votre région.

TESTÉ et HOMOLOGUÉ selon les  
normes CAN/ULC S610-M87 et UL 127.  
Conforme aux normes américaines de  
l'EPA («Environmental Protection Agency»)  
sur les émissions de particules (juillet 1990).

## INSTRUCTIONS D'INSTALLATION ET D'UTILISATION

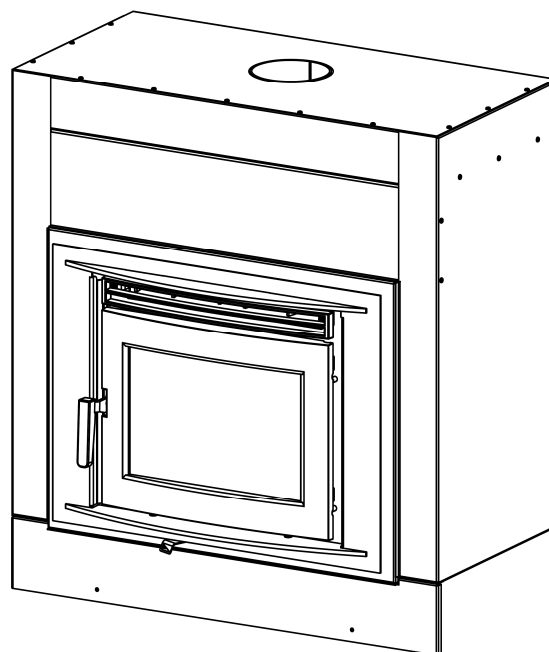

**MODÈLE : FP16**

**FOYER AU BOIS  
À DÉGAGEMENT ZÉRO**



# Table des matières

<b>Sécurité et entretien</b> .....	<b>3</b>
<b>Vérifications d'entretien</b> .....	<b>4</b>
<b>Créosote</b> .....	<b>5</b>
Formation et nettoyages requis .....	5
Feux de cheminée .....	5
En cas de feu de cheminée .....	5
Prévention des feux de cheminée .....	5
<b>Utilisation</b> .....	<b>6</b>
Choix du bois .....	6
Comment vérifier votre bois .....	6
Allumage du premier feu .....	6
Allumage des feux subséquents .....	6
Fonctionnement normal .....	6
Rallumage après un feu lent ou prolongé (nuit) .....	6
Surchauffe .....	7
Calcul de puissance de chauffage .....	7
Tirage adéquat .....	7
Retrait des cendres .....	7
Élimination finale des cendres .....	7
Utilisation des ventilateurs .....	7
<b>Retrait du déflecteur</b> .....	<b>7</b>
Nettoyage de la boîte d'air secondaire .....	7
Nettoyage de la vitre .....	7
Remplacement de ventilateur(s) .....	8
Installation des briques réfractaires .....	9
<b>Installation du foyer</b> .....	<b>10</b>
Déballage de l'appareil .....	10
Emplacement du foyer FP16 .....	10
Dégagements .....	10
Procédure .....	10
<b>Dimensions</b> .....	<b>11</b>
<b>Dégagements minimums aux matériaux combustibles</b> ...	<b>11</b>
<b>Dimensions minimums d'encadrement</b> .....	<b>12</b>
<b>Assemblage du kit d'encadrement</b> .....	<b>14</b>
Châsse isolante («Chase/Enclosure») .....	15
Cheminée et tuyau de raccordement homologués .....	15
<b>Déviations (doubles coudes)</b> .....	<b>16</b>
<b>Air de combustion</b> .....	<b>17</b>
Installation de la prise d'air .....	17
<b>Encadrement</b> .....	<b>18</b>
Installation typique .....	18
<b>Protection de plancher</b> .....	<b>19</b>
Bande de sécurité .....	19
Câblage des ventilateurs .....	19
<b>Dégagements du manteau</b> .....	<b>20</b>
<b>Annexe A</b> .....	<b>21</b>
Dépannage .....	21
Fonctionnement de votre foyer Pacific Energy .....	22
Pièces de rechange .....	23
Étiquette d'homologation .....	27

## NOTE :

### L'INSTALLATION D'AVERTISSEURS DE FUMÉE EST FORTEMENT RECOMMANDÉE.

Si des avertisseurs de fumée sont déjà en place, vous remarquerez peut-être qu'ils fonctionnent plus souvent. Ceci peut être dû au séchage de la peinture du foyer ou aux gaz s'échappant accidentellement par une porte de foyer ouverte. Ne déconnecter aucun avertisseur de fumée. Au besoin, les déplacer pour en limiter la sensibilité.

#### AVIS DE SÉCURITÉ :

**Si cet appareil n'est pas correctement installé, cela peut causer un incendie du bâtiment. Pour votre sécurité, suivez toutes les instructions d'installation. Consulter les responsables locaux du code du bâtiment ou de la sécurité-incendie, pour connaître toutes les restrictions et exigences d'inspection d'installation en vigueur dans votre région.**

Veillez lire ce manuel au complet avant d'installer et d'utiliser cet appareil de chauffage. Le non-respect de ces instructions peut entraîner des dommages matériels, des blessures ou même des pertes de vie.

# Sécurité et entretien

1. **Ne brûler que du bois sec (bois de corde séché à l'air).** Plus le bois est dense ou pesant, plus sa valeur calorifique est élevée. C'est pourquoi on choisit de préférence des bois durs (généralement des bois de feuillus). Le bois vert ou humide ne doit pas être utilisé car il réduirait la puissance de chauffe et créerait d'importants dépôts de créosote.

**AVERTISSEMENT : N'EMPLOYEZ AUCUN PRODUIT CHIMIQUE OU AUTRE LIQUIDE VOLATILE POUR ALLUMER UN FEU. NE BRÛLEZ AUCUN DÉCHET OU LIQUIDE INFLAMMABLE (EX. ESSENCE, NAPHTA OU HUILE À MOTEUR). ON RECOMMANDE FORTEMENT D'INSTALLER DES AVERTISSEURS DE FUMÉE.**

2. Pour un fonctionnement optimum, gardez une couche de cendre d'au moins 1 po (25 mm). Le passage d'entrée d'air d'appoint de la chambre de combustion doit être tenu propre et exempt d'accumulations de cendres excessives pouvant obstruer le débit d'air. Cette zone est à l'avant de la chambre de combustion. S'il y a trop de cendres, un tison peut tomber par la porte ouverte et causer un incendie; laissez refroidir le foyer et ne laissez qu'une couche de 1 po (25 mm).
3. Si la vitre est noircie à cause d'une combustion lente ou d'un bois de mauvaise qualité, on peut la nettoyer facilement avec un produit nettoyant pour vitres de foyer, lorsque le foyer est froid. Ne grattez jamais la vitre avec un objet pouvant l'égratigner. Le type et la quantité de dépôts formés sur la vitre sont de bonnes indications de l'état de propreté du conduit d'évacuation et de la cheminée. Un dépôt poudreux brunâtre et facile à nettoyer est généralement signe d'une bonne combustion en présence de bois sec, et de la propreté du conduit d'évacuation et de la cheminée. Par contre, un dépôt noir épais et difficile à nettoyer est causé par un feu trop lent et l'utilisation de bois humide. Ce dépôt épais se formera aussi rapidement dans la cheminée.
4. Établissez une procédure pour le chargement du bois de chauffage et l'allumage. Au début, vérifiez à chaque jour la présence de dépôts de créosote, et jugez de la fréquence de nettoyage sécuritaire requise par la suite.

**AVIS: UTILISEZ SEULEMENT LES PIÈCES FOURNIES OU SPÉCIFIÉES PAR LE FABRICANT, POUR L'ENTRETIEN ET LES RÉPARATIONS. N'UTILISEZ AUCUN PRODUIT OU AUTRE COMPOSANT NON SPÉCIFIÉ POUR UTILISATION AVEC CE FOYER.**

5. **JOINTS DE PORTE :** Le joint d'étanchéité utilisé par Pacific Energy (joint en fibre de verre haute densité en cordon 3/4 po [19 mm]) n'exige qu'une faible pression pour être étanche. Cela prolongera la durée de vie du joint. Il est important de maintenir ce joint d'étanchéité en bon état. Inspectez les joints périodiquement et remplacez-les au besoin avec le kit WODC.WDGKIT.

6. **VITRE DE LA PORTE :** La vitre de rechange est disponible auprès de votre détaillant. Utilisez seulement la vitre en céramique 16-1/2 po (419 mm) x 10-1/2 po (267 mm) x 5 mm.

**AVERTISSEMENT : LORS DU REMPLACEMENT DE LA VITRE, N'UTILISEZ AUCUN MATÉRIAU DE SUBSTITUTION AUTRE QUE LA VITRE EN CÉRAMIQUE.**

**AVERTISSEMENT : NE PAS CLAQUER LA PORTE DE CHARGEMENT NI HEURTER LA VITRE. AVANT DE FERMER LA PORTE, ASSUREZ-VOUS QU'AUCUNE BÛCHE NE DÉPASSE POUR NE PAS TOUCHER LA VITRE. TOUTE VITRE BRISÉE OU FISSURÉE DOIT ÊTRE REMPLACÉE AVANT D'UTILISER LE FOYER.**

**AVERTISSEMENT : UNE SURCHAUFFE DE CET APPAREIL EN RACCOURCIRA LA DURÉE DE VIE. UNE CONDITION DE SURCHAUFFE NON CORRIGÉE PEUT ÊTRE DANGEREUSE ET PEUT ANNULER LA GARANTIE DU FABRICANT.**

Pour retirer la vitre brisée, enlevez le joint d'étanchéité de la porte et nettoyez les têtes de vis. Retirez les vis qui retiennent les fixations et retirez les fixations, en notant la position pour le remontage. Retirez tous les éclats de verre avec précaution, car ils sont très coupants. Installez la vitre neuve munie d'un joint d'étanchéité neuf. Réinstallez les fixations, les vis et le joint d'étanchéité.

**ATTENTION :**

- **NE SERREZ PAS TROP LES VIS. SERREZ-LES À LA MAIN.**
  - **NE NETTOYEZ PAS LA VITRE LORSQU'ELLE EST CHAUDE.**
  - **N'UTILISEZ AUCUN NETTOYANT ABRASIF SUR LA VITRE.**
7. N'entreposez aucun bois dans la zone servant au chargement du bois et au retrait des cendres, ou à l'intérieur des dégagements spécifiés pour les matériaux combustibles, dans les normes d'installation. Gardez l'espace près du foyer propre et exempt de meubles, journaux ou autres matériaux combustibles.
  8. Plus le feu est chaud, moins il y aura de dépôts de créosote. Un nettoyage hebdomadaire peut être requis lorsque la température est clémente. Durant les mois les plus froids, un nettoyage mensuel devrait être suffisant, lorsque les feux sont plus chauds.
  9. Tous les membres de la famille doivent être informés des conditions d'utilisation sécuritaires de ce foyer. Assurez-vous qu'ils possèdent suffisamment de connaissances du système complet pour l'utiliser. Portez une attention spéciale à la section sur les feux de cheminée et au respect des étapes décrites à la section «En cas de feu de cheminée».
  10. Inspectez et nettoyez votre conduit de cheminée au début de la saison de chauffage, avant votre premier feu, et au moins aux deux mois durant la saison de chauffage. Inspectez l'intérieur et l'extérieur du conduit pour vérifier tout défaut et/ou dommage. Retirez et inspectez le chapeau de cheminée. Voir les instructions d'installation du fabricant du conduit de cheminée, pour la procédure de démontage ou de remplacement de l'un ou l'autre de ses composants.
  11. Maintenez une distance de 30 po (762 mm) entre le foyer et tout matériau combustible dans la pièce. (Voir la section «Protection de plancher» (page 19), pour les dimensions de la protection de plancher.)

# Vérifications d'entretien

Vérifiez les parties suivantes pour déceler tout dommage tel que : fissures, corrosion excessive, sections brûlées et déformation excessive (voir les descriptions et les détails sur notre site Web).

## Une fois par semaine :

- Briques réfractaires : Inspection visuelle, pour déceler les fissures.
- Joint d'étanchéité de la porte : Vérifier le jeu (serrage), le positionnement, l'usure et les dommages.

## Une fois par mois :

- Rails-supports des briques (et leurs languettes).
- Tuyau de sortie (évacuation d'air/gaz), à l'arrière de la chambre de combustion.
- Côté arrière de la chambre à jet d'air auto-nettoyant.
- Goupille de fixation du déflecteur.
- Couvercle du tube d'air d'appoint.

## Lors du nettoyage du conduit de cheminée, vérifier :

- Panneau déflecteur supérieur (et isolant).
- Déflecteur.
- Joint d'étanchéité du déflecteur.
- Écran thermique supérieur et boulon de fixation.
- Rails-supports des briques.
- Manifold.

## Ventilateurs :

- Les ventilateurs doivent être nettoyés au moins une fois par an, avec un aspirateur sur les ouvertures d'entrée d'air des ventilateurs, pour éliminer toutes les poussières et débris. Pour accéder aux ventilateurs, retirer les contours externe et interne.

## Déflecteur :

- Une légère déformation du déflecteur (jusqu'à 1/4 pouce ou 6,5 mm) est normale.
- Si le déflecteur comporte une déformation permanente plus importante (que 1/4 po ou 6,5 mm), ou s'il est fissuré ou endommagé, il doit être remplacé.
- Veuillez contacter votre détaillant, si vous constatez l'un des dommages susmentionnés. L'utilisation d'un foyer comportant des pièces endommagées peut accélérer l'usure des autres pièces, et peut annuler votre garantie.

# Créosote

## Formation et nettoyages requis

Lorsque le bois brûle lentement, il produit du goudron et d'autres gaz organiques qui se combinent à l'humidité sortant du bois pour former la créosote. Les vapeurs de créosote se condensent dans la cheminée relativement froide d'un feu lent, causant l'accumulation de résidus de créosote sur la gaine de cheminée. En brûlant, la créosote peut produire un feu de cheminée extrêmement chaud. La cheminée et le tuyau de raccordement doivent être inspectés périodiquement (au moins une fois aux deux mois) durant la saison de chauffage, pour déterminer si des dépôts de créosote se sont formés. Si un dépôt non négligeable de créosote s'est accumulé (3 mm ou plus), on doit l'enlever pour réduire le risque de feu de cheminée.

1. Une fumée dense se produit lorsqu'une grande quantité de bois est chargée dans l'appareil sur un lit de braises chaudes et que l'entrée d'air est fermée. La combustion du bois génère de la fumée, mais sans apport d'air suffisant, la fumée ne peut être brûlée. Un feu sans fumée exige de petits chargements de 2 ou 3 bûches à la fois, ou 25% à 50% de la capacité maximale, ainsi qu'une ouverture relativement grande de l'entrée d'air durant les 10 à 30 premières minutes de chaque chargement, alors que la plus grande partie des réactions générant de la fumée se produisent. Après env. 30 minutes, l'ouverture d'entrée d'air peut être réduite considérablement sans causer trop de fumée. La fumée émanant du charbon de bois produit très peu de créosote.
2. Plus la surface où circule la fumée est froide, plus la créosote se condensera. Le bois vert ou humide contribue beaucoup à la formation de créosote alors que l'humidité excessive qui s'évapore refroidit le feu, ce qui empêche le goudron et les gaz de s'enflammer, créant alors une fumée dense et une combustion inefficace. Cette fumée chargée d'humidité refroidit la cheminée, ce qui permet à la fumée de se condenser. En résumé, l'accumulation d'une certaine quantité de créosote est inévitable. Des inspections et nettoyages périodiques sont la solution. L'utilisation de bois sec et un apport suffisant d'air de combustion réduiront les dépôts de créosote.

## Feux de cheminée

Tout dépôt excessif de créosote finira par causer un feu de cheminée. Les feux de cheminée sont dangereux. La température interne de la cheminée peut atteindre 2000°F (1093°C), ce qui est beaucoup plus élevé que les températures normales des surfaces internes et externes de la cheminée, risquant d'enflammer les matériaux combustibles adjacents ou touchant la cheminée. Le respect des dégagements exigés est alors critique. Les feux de cheminée sont faciles à détecter; ils impliquent normalement un ou plusieurs des indices suivants :

- Flamme et étincelles sortant du haut de la cheminée;
- On entend un grondement;
- La cheminée vibre.

## En cas de feu de cheminée

1. Préparez-vous à faire évacuer pour assurer la sécurité de toutes les personnes. Ayez un plan d'évacuation clair et bien établi, ainsi qu'un lieu de rassemblement pour tous à l'extérieur.
2. Fermez les entrées d'air du foyer.
3. Appelez le service-incendie (pompiers). Ayez un extincteur portatif à portée de main. Contactez le responsable du service-incendie de votre municipalité pour plus d'information sur la façon d'intervenir lors d'un feu de cheminée. Il est primordial que vous ayez un plan clair et bien compris sur la façon de réagir en cas de feu de cheminée.
4. Une fois le feu de cheminée éteint, la cheminée doit être nettoyée et inspectée pour déceler tout dommage, avant d'allumer un autre feu. **Faites inspecter le système de cheminée par un installateur ou un ramoneur certifié.** De plus, vérifiez les matériaux combustibles autour de la cheminée et du toit.

## Prévention des feux de cheminée

Il y a trois choses que vous pouvez faire pour prévenir les feux de cheminée :

1. Ne laissez pas la créosote s'accumuler au-delà du point où un feu de cheminée est possible.
2. Ne faites pas de feux dans cet appareil qui pourraient déclencher un feu de cheminée, tels les feux trop chauds qui surviennent en brûlant des déchets domestiques, du carton, des branches de sapin, ou même du bois ordinaire en conditions de surchauffe (p.ex. foyer chargé à capacité maximale, sur un lit de braises chaud avec le réglage d'air [registre] complètement ouvert pour une longue période de temps).
3. Inspections et nettoyages sur une base régulière.
  - Les services d'un installateur compétent ou certifié (par le WETT [Wood Energy Technical Training program] – au Canada, le HEARTH [Hearth Education Foundation] – aux É.-U.), ou l'APC [Association des professionnels du chauffage] – au Québec, sont fortement recommandés.

# Utilisation

**ATTENTION : UNE FOIS ALLUMÉ, CET APPAREIL DEVIENT TRÈS CHAUD. ÉLOIGNEZ LES ENFANTS AINSI QUE LES VÊTEMENTS ET LES MEUBLES. UN CONTACT PEUT CAUSER DES BRÛLURES.**

**AVIS : UNE SURCHAUFFE DE CE FOYER EN RACCOURCIRA LA DURÉE DE VIE. UNE TELLE CONDITION NON CORRIGÉE EST DANGEREUSE ET PEUT ANNULER LA GARANTIE DU FABRICANT.**

**ATTENTION:** N'utilisez jamais d'essence, de combustible à lanterne, de kérosène ou autre liquide inflammable pour allumer ou raviver le feu. Éloignez ces liquides de l'appareil lorsqu'il fonctionne.

## À NE PAS BRÛLER :

- Bois contenant du sel (ex. bois flotté)\*
- Bois humide ou bois vert
- Déchets/Plastiques\*
- Charbon
- Solvants

\* Ces matériaux contiennent des chlorures qui attaquent les surfaces en métal, ce qui annulera la garantie.

Votre foyer PACIFIC ENERGY est conçu pour fournir un maximum d'efficacité avec un feu d'intensité modérée. Surchauffer l'appareil peut être dangereux et gaspiller le combustible. Des feux de faible intensité augmenteront les dépôts de créosote et réduiront l'efficacité.

NOTE : Les côtés gauche et droit, tels que désignés dans ce manuel, correspondent à votre gauche et à votre droite lorsque vous êtes devant le foyer à bois.

## Choix du bois

Cet appareil est conçu pour brûler uniquement du bois naturel. L'utilisation de bois dur (feuillus) et séché à l'air (contrairement à un bois mou [conifères] ou à un bois dur humide ou récemment coupé) améliorera l'efficacité et réduira l'émission de particules. Le bois doit avoir séché à l'air libre durant au moins 6 mois. Brûler du bois humide (ou pas assez sec) nuira à la combustion et produira beaucoup de créosote. De plus, le bois humide donne peu de chaleur et tend à s'éteindre. Ne brûlez que du bois. Les autres combustibles (ex. charbon) peuvent produire beaucoup de monoxyde de carbone, un gaz inodore et sans goût qui peut être mortel. N'utilisez jamais ce foyer comme barbecue.

## Comment vérifier votre bois

Ajoutez une grosse bûche de bois lorsque le foyer contient un bon lit de braises. S'il est sec, tous les côtés du bois s'enflammeront en moins d'une (1) minute. S'il est humide, il deviendra noir et s'enflammera en moins de 3 minutes. S'il pétille, siffle et noircit sans s'enflammer dans les 5 minutes il est trempé et ne doit pas être utilisé.

## Allumage du premier feu

### Séchage de la peinture de finition

Pour assurer le meilleur fini, la peinture de votre foyer doit cuire au cours de petits feux. Lorsque vous chaufferez votre foyer les 2 ou 3 premières fois, il est très important de bien faire ventiler la pièce. Ouvrez toutes les fenêtres et les portes. Les fumées dues au séchage peuvent indisposer certaines personnes.

## Allumage des feux subséquents

**AVERTISSEMENT:** N'utilisez aucun produit chimique ou autre liquide volatil pour allumer un feu.

1. Placez le levier de réglage d'air à l'extrême-gauche (ouverture Max.) et ouvrez la porte.
2. Placez du papier journal froissé au centre du foyer et plusieurs morceaux de bois d'allumage entrecroisés. Ajoutez quelques petits morceaux de bois sec dessus.

3. Allumez le papier et fermez la porte. (Selon la longueur de votre conduit de cheminée, vous devrez peut-être laisser la porte ouverte d'env. 1/2 po (13 mm) jusqu'à ce que le bois d'allumage soit complètement enflammé.) **NE LAISSEZ PAS LE FOYER SANS SURVEILLANCE LORSQUE LA PORTE DE CHARGEMENT EST OUVERTE.**
4. Une fois le feu établi, ouvrez la porte et ajoutez quelques petites bûches. Fermez la porte.
5. Lorsqu'une bonne couche de braises s'est formée et que le bois commence à carboniser, vous pouvez commencer à l'alimenter normalement.

## Fonctionnement normal

1. Ajustez le réglage d'air à la position désirée. L'apparition de fumée derrière la vitre indique que vous avez fermé le réglage d'air trop tôt ou qu'il est ajusté trop bas. La vaste plage de réglage vous aidera à obtenir le réglage idéal convenant à votre application. Comme le besoin de chauffage varie d'une maison à l'autre (ex. isolation, fenêtres, climat, etc.), vous trouverez le réglage adéquat après quelques essais (notez-le pour vous en rappeler).
2. Pour ajouter du bois, placez le levier de réglage d'air à l'extrême-gauche (ouverture Max.), et laissez au feu le temps de reprendre avec flammes. Ouvrez la porte lentement pour éviter un retour de fumée vers la pièce.
3. Utilisez du bois de différentes formes, diamètres et longueurs (recommandé : 16 po [406 mm]). Placez les bûches en les disposant pour que l'air circule bien entre elles. Utilisez toujours du bois sec.
4. Ne chargez pas le bois trop haut ni de façon dangereuse, car il peut tomber en ouvrant la porte.
5. Pour un feu de nuit ou une combustion prolongée, les bûches non fendues sont préférables. Rappel : Le feu doit être bien établi (bûches carbonisées en surface) au réglage maximum, avant de réduire le réglage d'air pour la nuit.

**AVERTISSEMENT : Gardez toujours la porte de chargement fermée lorsque le foyer chauffe. Ce foyer n'est pas conçu pour fonctionner avec la porte ouverte. Si le foyer chauffe avec la porte ouverte, du gaz et des flammes peuvent en sortir, créant des risques d'incendie et d'émissions de fumée.**

**AVERTISSEMENT : Il est interdit de modifier le système de réglage d'air de combustion. Toute modification annulera la garantie et peut être très dangereuse.**

**AVERTISSEMENT : Ne mettez aucun porte-bûches ou chenet pour surélever les bûches. Faites les feux directement sur les briques réfractaires. Remplacez les briques manquantes ou brisées. Le non-respect de cet avis peut être dangereux.**

## Rallumer après un feu lent ou prolongé (nuit)

1. Ouvrez la porte et grattez pour amener les braises chaudes vers l'avant du foyer. Ajoutez quelques bûches de bois sec fendu par-dessus les braises, et fermez la porte.
2. Placez le réglage d'air à l'extrême-gauche (Max.) et dans quelques minutes les bûches commenceront à brûler.
3. Lorsque les bûches commencent à se carboniser, réajustez le réglage d'air à la position désirée.
4. Pour obtenir un régime de combustion maximal, positionnez le réglage d'air à l'extrême-gauche (Max.). N'utilisez ce réglage que pour l'allumage ou le préchauffage de bois frais.

**NE SURCHAUFFEZ PAS: TOUTE TENTATIVE D'ATTEINDRE UNE PUISSANCE DE CHAUFFE SUPÉRIEURE AUX SPÉCIFICATIONS DU FOYER PEUT ENDOMMAGER LE FOYER ET LA CHEMINÉE EN PERMANENCE, ET PEUT ANNULER LA GARANTIE DES FABRICANTS.**

## Surchauffe

Une surchauffe peut être causée par : un appareil chauffant avec sa porte ouverte, des joints d'étanchéité endommagés amenant un excès d'air dans la chambre de combustion, l'utilisation de bois séché au four, de rebuts de scierie ou de vieux papiers, ou en laissant chauffer le foyer pour une durée prolongée ou continue au réglage de chauffage maximal.

## Calcul de puissance de chauffage

Le bois séché possède environ 7500 BTU par livre.  
La puissance de chauffage peut se calculer comme suit :

$\frac{\text{Poids du bois (en livres)} \times 7500\text{BTU/lb}}{\text{Temps de combustion (en heures)}} \times 0,8 \text{ (80\% d'efficacité moy.)}$
--

L'expérience vous montrera le réglage adéquat assurant une combustion optimale et efficace. Note : le réglage adéquat d'entrée d'air dépend du type de bois, de la température extérieure, des dimensions de cheminée, du climat, etc. Avec le temps, vous saurez comment régler le foyer et atteindre son rendement de conception optimal.

## Tirage adéquat

- Le tirage est la force qui aspire l'air à travers le foyer et le fait monter dans la cheminée. La force de tirage dans la cheminée dépend de la longueur de cheminée, de l'emplacement géographique, des obstructions à proximité et autres facteurs.
- Un tirage excessif peut surchauffer l'appareil. Une combustion non contrôlée ou le rougeoiement de certaines parties du foyer ou de la cheminée indiquent un tirage excessif.
- Un tirage inadéquat peut causer un retour de fumée vers la pièce et l'obstruction de la cheminée. Une fuite de fumée de l'appareil (ou des joints de raccord de cheminée) vers la pièce indique un tirage inadéquat.

## Retrait des cendres

**ATTENTION :** Les cendres doivent être retirées seulement lorsque le foyer est froid. Dès que le lit de cendres dans la chambre de combustion atteint env. 3 à 4 pouces (76 à 102 mm) d'épaisseur, retirez l'excédent de cendres. Laissez une couche de cendres d'env. 1 po (25 mm) d'épaisseur dans la chambre de combustion pour aider à maintenir le lit de braises chaud.

## Élimination finale des cendres

Placez les cendres dans un contenant métallique à couvercle étanche. Le contenant fermé doit être placé à l'extérieur de la maison, sur une surface incombustible à distance de toute matière combustible, en attendant l'élimination finale des cendres. En attendant d'enterrer ou de disperser les cendres sur un terrain, gardez-les dans le contenant métallique fermé, jusqu'à ce qu'elles soient froides. Ne placez aucun déchet dans ce contenant.

## Utilisation des ventilateurs

Les ventilateurs, câblés à un thermocontacteur («thermo-switch»), démarrent automatiquement, dès que le foyer atteint une température de fonctionnement adéquate.

Les ventilateurs doivent être câblés à un interrupteur mural ou à un contrôle de vitesse à réglage manuel. Si un ventilateur doit être remplacé, l'interrupteur servira à couper l'alimentation des ventilateurs pour cela.

# Retrait du déflecteur

**N'UTILISEZ PAS CE FOYER SI LE DÉFLECTEUR OU L'ISOLANT EST RETIRÉ.**

**AVERTISSEMENT: APRÈS AVOIR RETIRÉ LE DÉFLECTEUR, COUVREZ TOUJOURS LE HAUT DU TUBE D'AIR DU DÉFLECTEUR (SITUÉ À L'ARRIÈRE DE LA CHAMBRE DE COMBUSTION). CECI EMPÊCHERA QUE DES DÉBRIS NE TOMBENT DANS LE TUBE. LE NON-RESPECT DE CETTE DIRECTIVE AFFECTERA LA PERFORMANCE ET POURRA ENDOMMAGER DES COMPOSANTS DU FOYER.**

Retirez la goupille de fixation (située juste derrière le déflecteur, à l'arrière et au haut de la chambre de combustion). Soulevez le déflecteur et tirez-le vers l'avant pour le débrancher du tube d'alimentation. Glissez le déflecteur vers un côté puis, en l'inclinant de côté, abaissez-le pour le descendre et le sortir du foyer. Réinstallez le déflecteur en inversant les étapes. Vérifiez que les deux pièces latérales de l'isolant sont posées serrées contre le déflecteur. Si l'isolant est endommagé lors du démontage, il doit être remplacé.

## Nettoyage de la boîte d'air secondaire

1. La boîte d'air secondaire est située au bas et à l'arrière du foyer, et est accessible en retirant le petit panneau d'accès en-dessous des deux briques centrales inférieures à l'intérieur du foyer (v. Fig. 1).
2. Retirez les 2 vis retenant le couvercle d'accès au bas du foyer. Inspecter la boîte d'air et nettoyer tout débris avec l'aspirateur (aspirer par le trou au bas du foyer).
3. Réinstallez le couvercle d'accès.

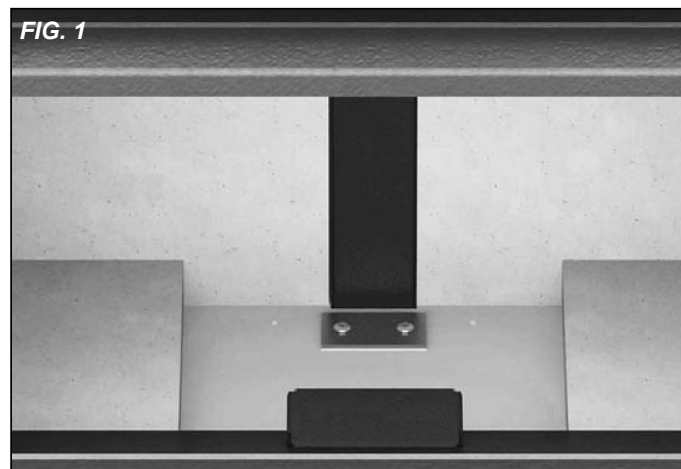

## Nettoyage de la vitre

Si la vitre est noircie en raison de mauvaises conditions de combustion, on peut la nettoyer avec un produit nettoyant pour vitres de foyer en céramique, lorsque le foyer est froid. Ne grattez jamais la vitre avec un objet pouvant égratigner la vitre. Le type et la quantité de dépôts formés sur la vitre sont de bonnes indications de l'état de propreté du conduit d'évacuation et de la cheminée. Un dépôt poudreux brunâtre et facile à nettoyer est généralement signe d'une bonne combustion en présence de bois sec, et de la propreté du conduit d'évacuation et de la cheminée. Par contre, un épais dépôt noir et difficile à nettoyer est dû à un bois vert (humide) ou à un mauvais tirage. NOTE : Ce dépôt épais se formera de la même façon dans la cheminée.

## Remplacement de ventilateur(s)

1. Retirez l'avant du contour en le soulevant et l'éloignant du foyer. Retirez les 4 vis retenant l'arrière du contour aux brides de fixation, et mettez de côté les pièces du contour, avec soin pour ne pas les endommager.

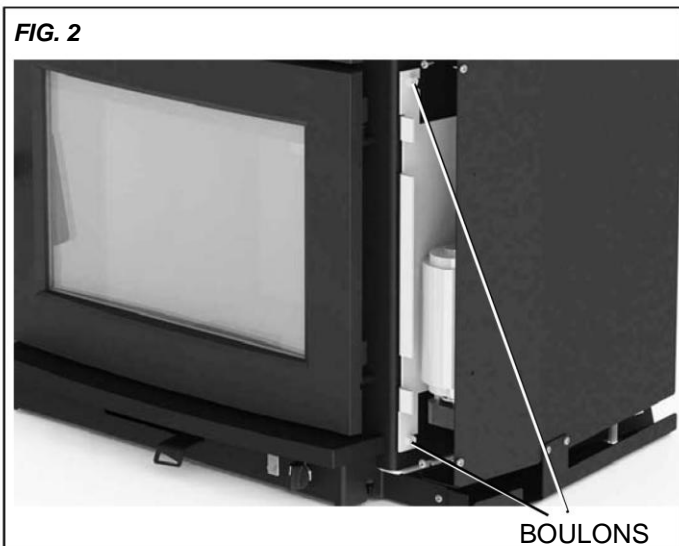

3. Avec une clé 3/8 po, desserrez les 2 boulons retenant la bride de fixation du ventilateur au foyer (Fig. 2).
4. Déconnectez les 2 fils reliés au moteur du ventilateur.
5. Tirez d'abord sur la bride de fixation inférieure du ventilateur, puis soulevez le ventilateur et reculez-le pour le retirer des boulons. Si vous remplacez le ventilateur droit, déconnectez aussi les 2 fils reliés au thermocontacteur («thermo switch»).
6. Retirez les 3 vis retenant le ventilateur à la bride de fixation, et remplacez le ventilateur (Fig. 3).
7. Pour réinstaller le nouveau ventilateur, inversez toutes les étapes précédentes.

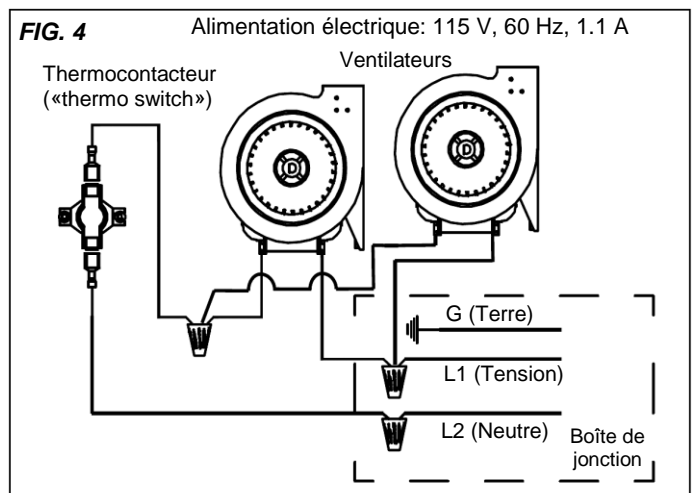
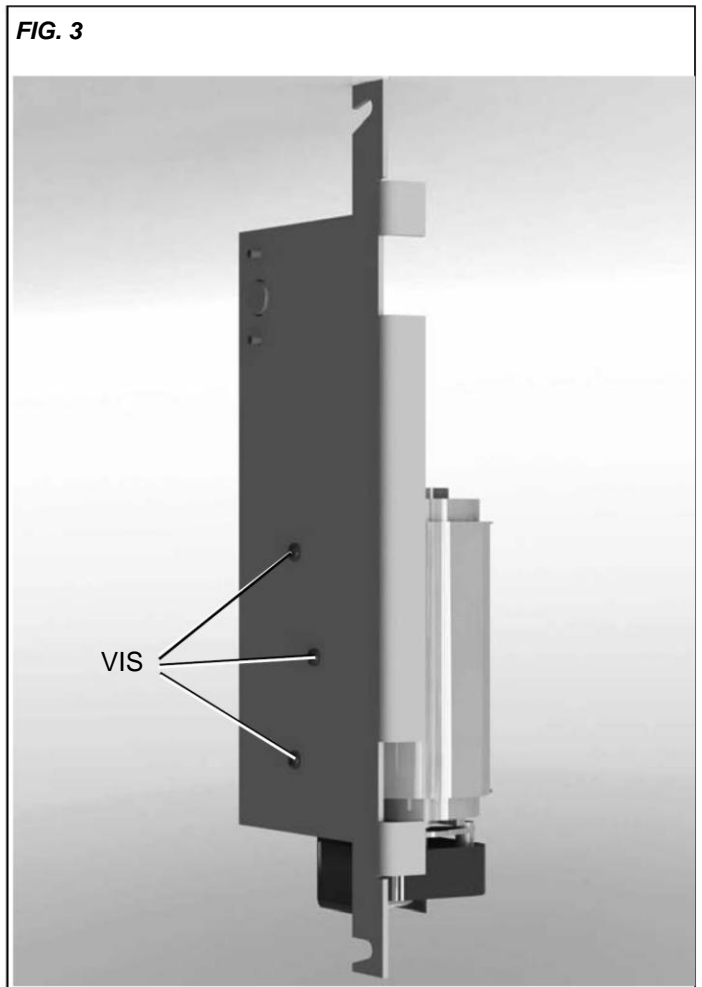





# Installation des briques réfractaires

## Foyer à bois *FP16*

Cet emballage contient 14 briques réfractaires pleine longueur.

Avec le foyer à bois en position debout, installez les briques comme suit :

- Installez d'abord 4 briques contre la paroi arrière (tel que montré).
- Ensuite, installez les briques sur les côtés : 3 briques de chaque côté.
- En dernier, placez 4 briques sur le plancher de la chambre de combustion.

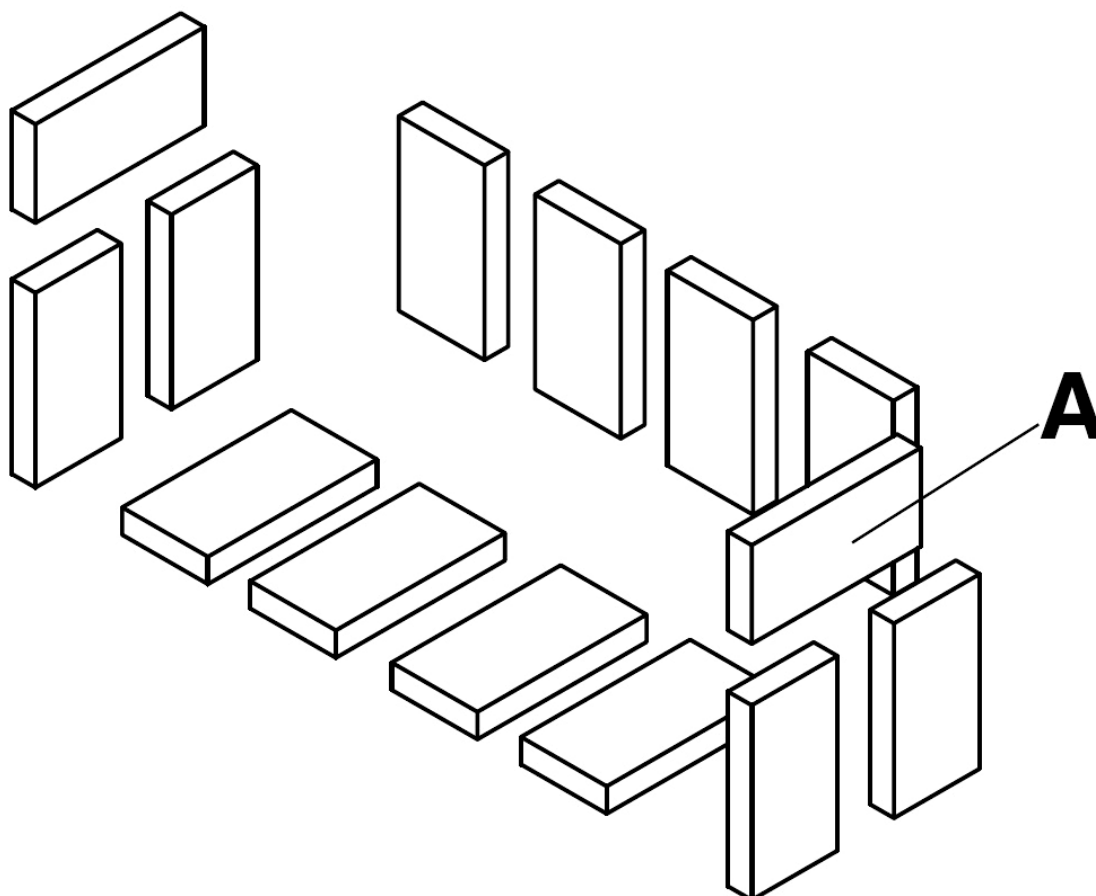

ITEM	DIMENSIONS	NUMÉRO DE PIÈCE
A	9 po X 4-1/2 po X 1-1/4 po (230 mm x 115 mm x 32 mm)	5096.99

# Installation du foyer

## Déballage de l'appareil

- 1) Retirez avec soin le dessus et les supports en bois.
- 2) Retirez les (4) vis retenant le foyer à la palette.
- 3) Retirez le foyer de la base de la palette.

**Avvertissement :** En aucun cas ce foyer ne doit être installé de façon négligée ou «temporaire». On ne doit l'allumer qu'après avoir rempli les conditions suivantes.

**- NE RACCORDEZ PAS CE FOYER À UN CONDUIT DE CHEMINÉE DESSERVANT UN AUTRE APPAREIL.**

**- NE L'INSTALLEZ PAS DANS UNE CHAMBRE À COUCHER.**

- Les services d'un installateur compétent ou certifié (par le WETT (Wood Energy Technical Training, au Canada), l'APC (Association des professionnels du chauffage, au Québec) ou le HEARTH (Hearth Education Foundation, aux États-Unis) sont fortement recommandés.

## Emplacement du foyer FP16

Le meilleur endroit pour installer votre foyer est déterminé en considérant l'emplacement des fenêtres, des portes et des zones de circulation dans la pièce où vous installerez le foyer FP16, en allouant de l'espace devant l'appareil pour l'extension d'âtre (protection de plancher) et le manteau, et en tenant compte de l'emplacement de la cheminée. Idéalement, vous devriez choisir un emplacement où la cheminée traversera le bâtiment sans couper aucune solive du plancher ou du toit.

Vérifiez la capacité du plancher en estimant d'abord le poids global du système de foyer. Ensuite, mesurez la surface que le foyer occupera. Vérifiez la construction du plancher et consultez votre code du bâtiment local pour déterminer si des supports additionnels sont nécessaires. Dans la plupart des cas, le foyer FP16 ne requiert aucun support de plancher additionnel.

Le foyer FP16 peut être installé directement sur le plancher ou sur une base surélevée. Un dégagement minimum de 72 po (1,83 m) est nécessaire, mesuré de la base de l'appareil au plafond.

Le foyer FP16 ne peut pas être installé dans un foyer préfabriqué, sauf si ce dernier a été testé avec le FP16.

La direction et l'intensité des vents peuvent jouer un rôle important pour la performance de la cheminée. Donc, la position de la sortie de cheminée est importante lors du choix de l'emplacement du foyer.

La cheminée doit :

- Pénétrer la partie la plus élevée du toit.
- Être installée le plus loin possible des éléments de toiture en saillie, des arbres ou de toute autre obstruction pouvant causer de la turbulence (due aux vents) ou des retours de fumée dans la cheminée.
- Contenir le moins possible de déviations (coudes).

## Dégagements

Ce foyer doit être installé en utilisant un système de cheminée homologué compatible spécifié à la Page 15.

Les dégagements aux surfaces et matériaux combustibles sont montrés aux Figures 11, 12, 13 et 16.

Les dégagements peuvent être réduits en utilisant certains matériaux isolants. Consultez les responsables des codes de sécurité-incendie locaux et nationaux, pour l'approbation.

## Procédure :

**Note :** Voir «Air de combustion» à la page 17.

**MAINTENEZ LES DÉGAGEMENTS AUX MATÉRIAUX COMBUSTIBLES, TEL QUE SPÉCIFIÉ DANS LES INSTRUCTIONS D'INSTALLATION.**

**ATTENTION: L'INTÉGRITÉ STRUCTURALE DU PLANCHER, DES MURS ET DU TOIT/PLAFOND DOIT ÊTRE MAINTENUE.**

**CE FOYER DOIT ÊTRE RACCORDÉ À UNE CHEMINÉE PRÉFABRIQUÉE CONFORME AUX NORMES CAN/ULC-S629 ET UL 103HT («STANDARDS FOR 650 DEGREES CELSIUS FACTORY-BUILT CHIMNEYS»)**

1. Positionnez le foyer et la protection de plancher, en maintenant les dégagements spécifiés sur l'étiquette d'homologation et dans ces instructions d'installation.
2. Marquez l'emplacement du trou de cheminée au plafond et au toit, à l'aide d'une corde et d'un fil à plomb.
3. Vérifiez que l'emplacement prévu n'interfère avec aucune solive de plancher, solive de plafond ou poutrelle de toit, avant de continuer.

# Dimensions

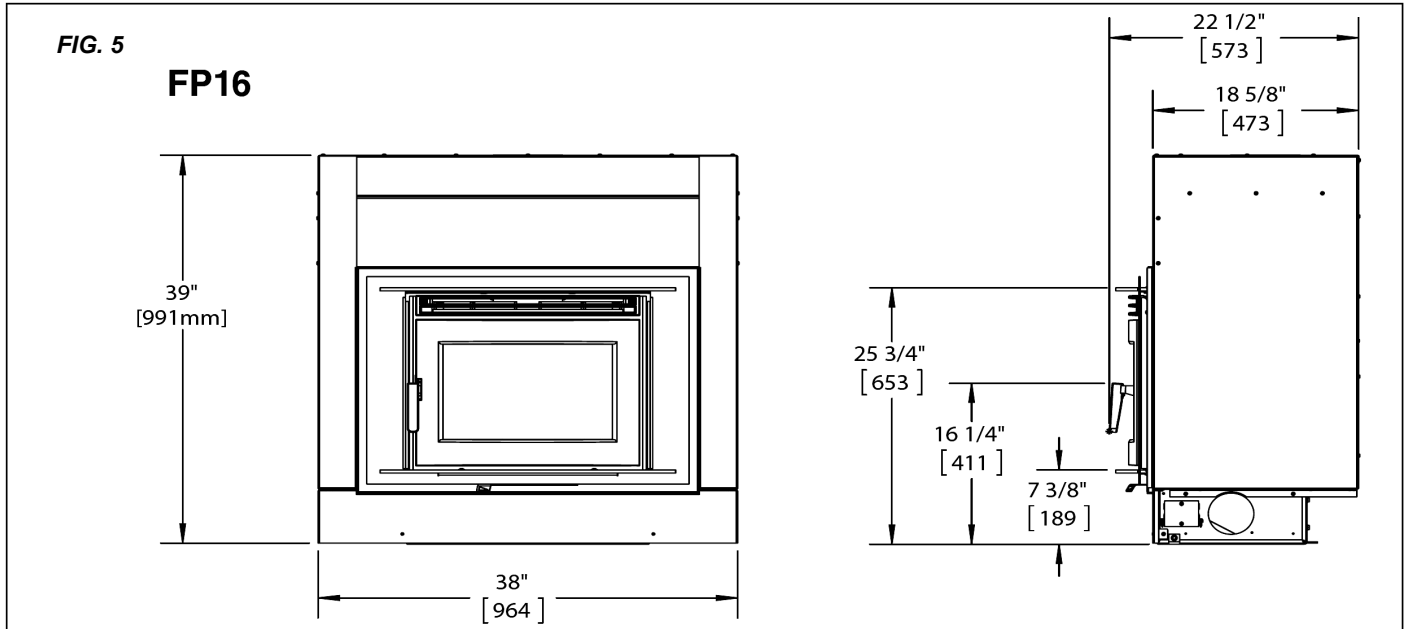

## Dégagements minimums aux matériaux combustibles

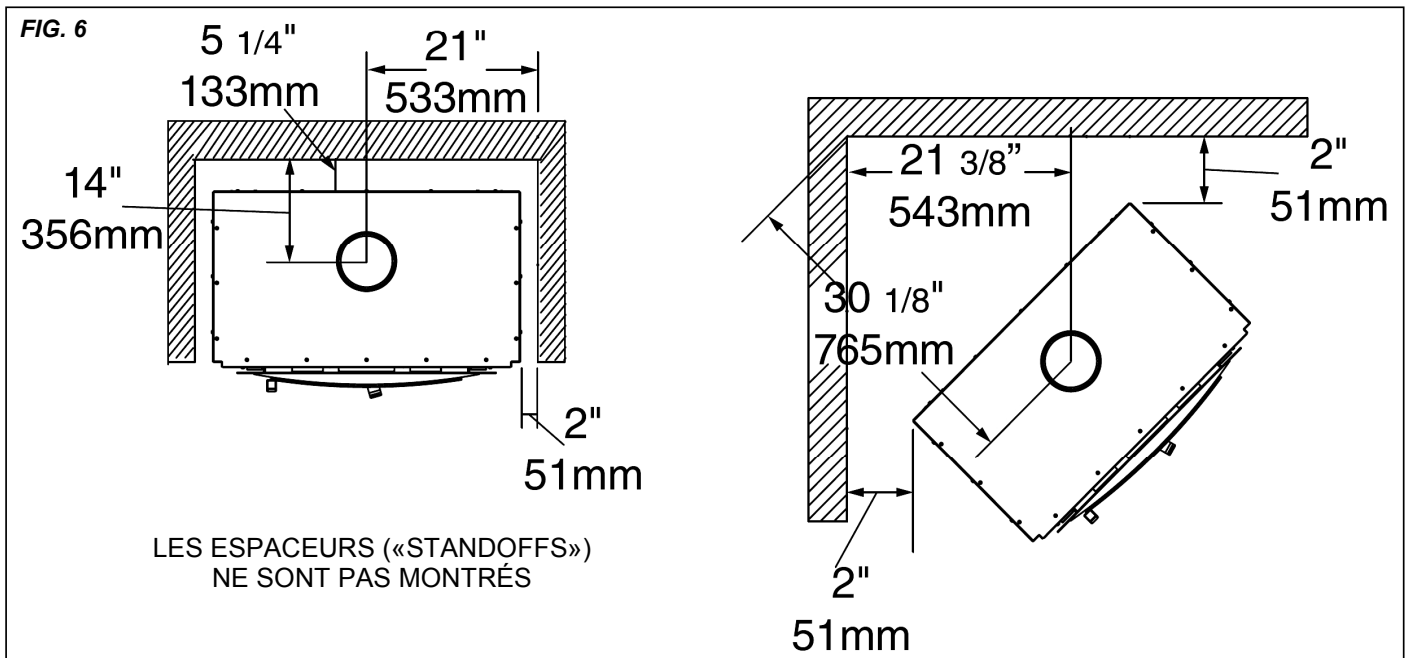

# Dimensions minimums d'encadrement

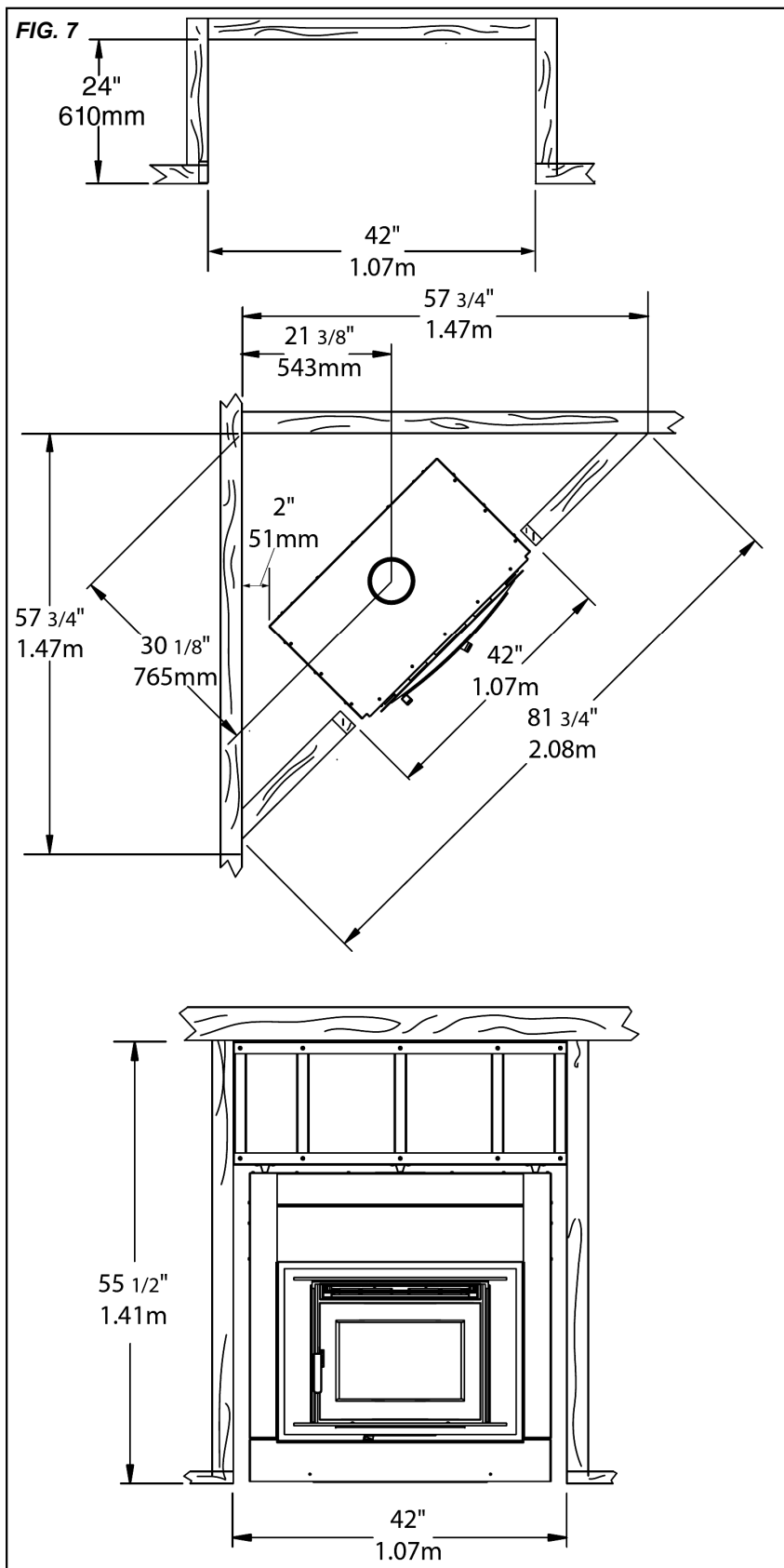

**NOTE : CES DIMENSIONS D'ENCADREMENT AUTOUR DU FOYER SONT LES VALEURS MINIMUMS RECOMMANDÉES. VOS DIMENSIONS D'ENCADREMENT DEVRONT ÊTRE AJUSTÉES SELON L'ÉPAISSEUR DES PANNEAUX DE GYPROC (CLOISON SÈCHE) UTILISÉS DANS LA CHÂSSE ISOLANTE.**

La cheminée peut comporter une déviation. Pour qu'elle soit sécuritaire, les sections droites de la cheminée et du raccord de cheminée, ainsi que les coudes de déviation, doivent tous être vissés ensemble avec au moins 3 vis à métal par joint. La cheminée doit être bien supportée par le support de déviation du fabricant. NOTE : La hauteur maximum de cheminée non supportée est de 25 pieds (7,62 m).

FIG. 8

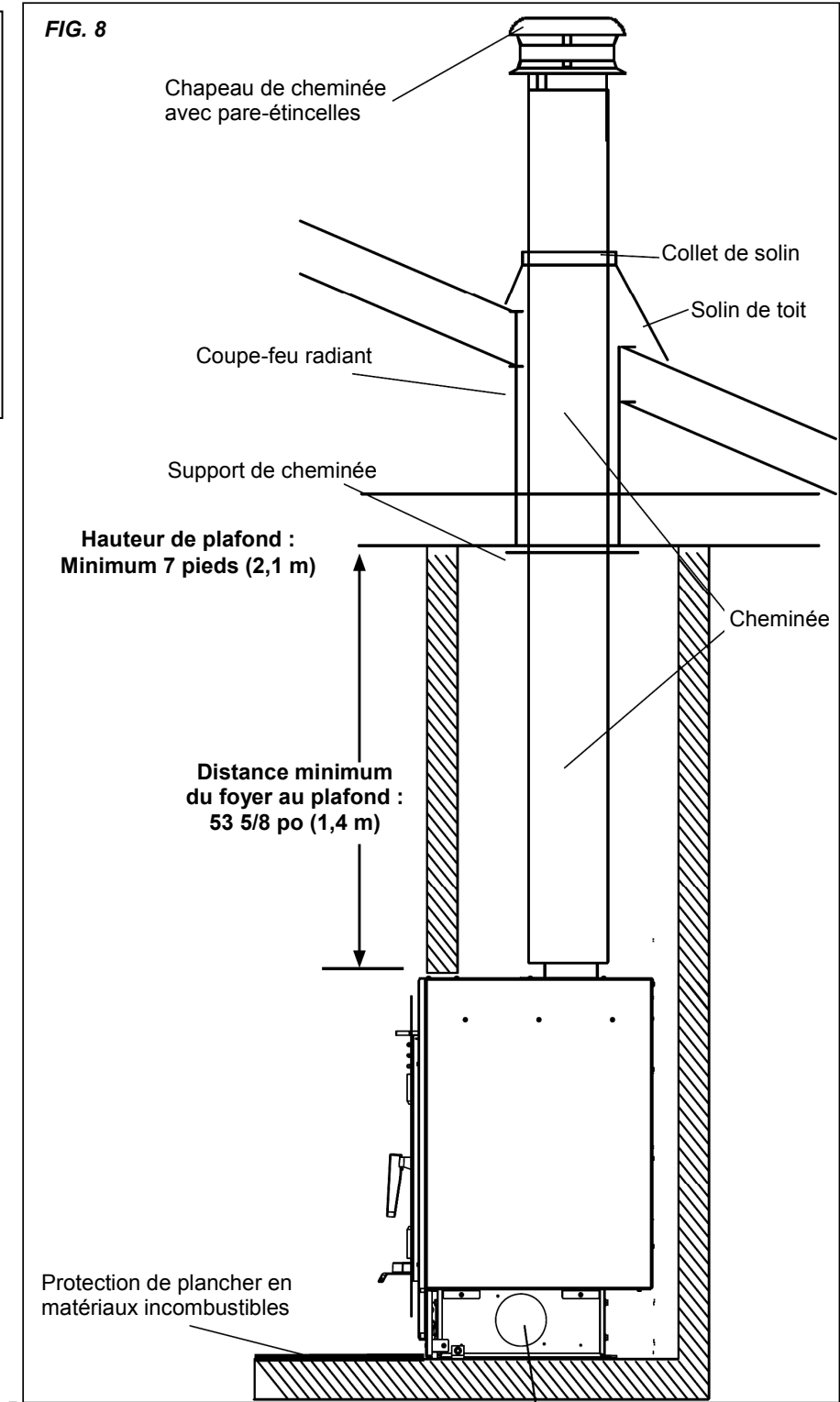

\* Prise d'air extérieur (de combustion) de 4 po diam. La prise d'air peut être raccordée d'un côté ou l'autre (gauche ou droit). Il y a aussi une entrée d'air à l'arrière et au bas de la plaque de base, au besoin.

# Assemblage du kit d'encadrement

Chaque kit contient :

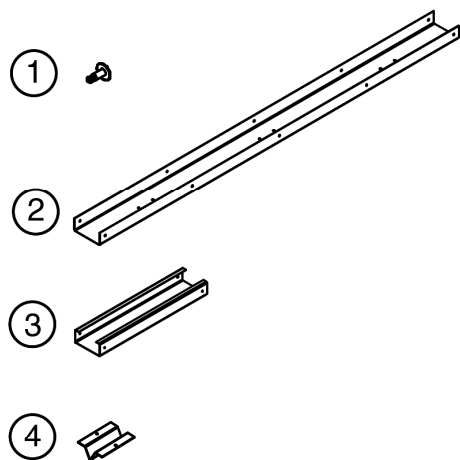

Item	Pièce n°	Description	Qté
1	5049.9912	VIS, TEKS n° 8 x 1/2 po	Pqt 40
2	7946	TRAVERSES SUPÉRIEURE ET INFÉRIEURE, 41 3/4 po L	2
3	9093.22	MONTANTS DE SUPPORT, 15 po L	5
4	7747	PATTES DU KIT D'ENCADREMENT, 3 1/2 po L	3

## Assemblage

- Posez les traverses supérieure et inférieure (2) et les montants de support (3) sur une grande surface plane (Fig. 9).
- En utilisant les vis fournies (1), fixez les pattes du kit d'encadrement (4) à la traverse inférieure (2).
- Ensuite, fixez chacun des montants de support (3) à la traverse inférieure (2), puis fixez la traverse supérieure (2) aux montants de support (3).

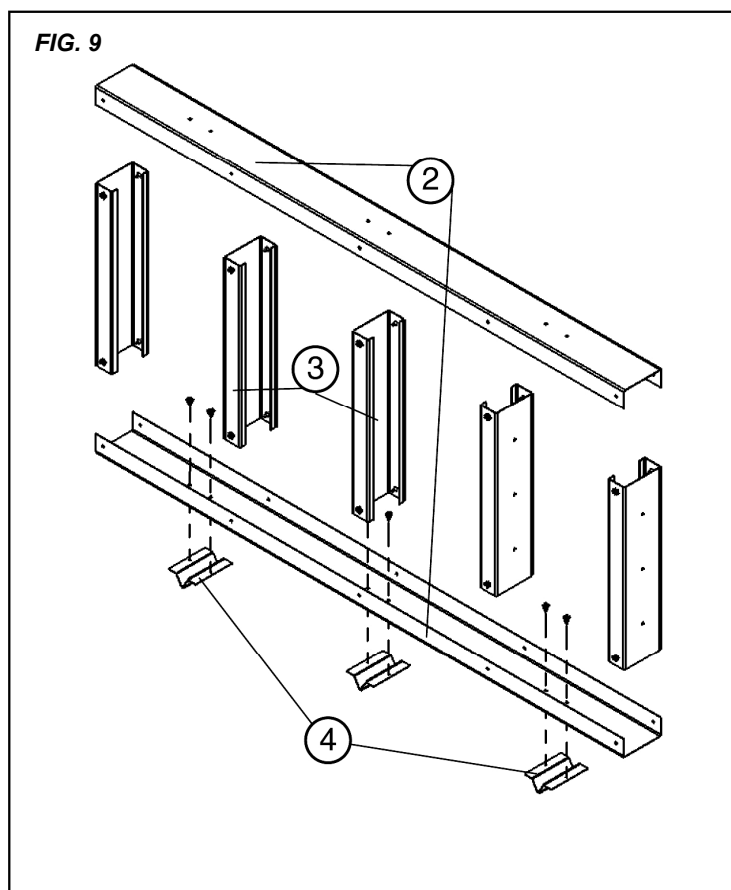

## Châsse isolante («Chase/Enclosure»)

NOTE: Les matériaux combustibles ne peuvent pas être utilisés dans l'espace directement au-dessus du foyer. Ne remplissez pas l'espace au-dessus du foyer avec aucun matériau (excepté l'encadrement ou charpente de bois).

Le foyer ne doit toucher aucun isolant ou matériau de remplissage. Couvrez l'isolant avec des panneaux de gyproc (placo-plâtre) tout autour du foyer.

NOTE: Les panneaux de gyproc (cloison sèche) sont considérés combustibles et on doit tenir compte de leur épaisseur pour les dimensions d'encadrement.

Si toute la cheminée verticale doit passer à l'extérieur du bâtiment, on recommande de l'abriter dans une châsse isolante. La châsse doit être fabriquée de façon à faire partie de l'enveloppe du bâtiment. Isolez bien cette châsse entre les fondations et le plancher du bâtiment, pour prévenir les pertes de chaleur. On recommande aussi d'isoler le plafond de la châsse comme si elle était dans le grenier. Ceci empêchera l'air froid de descendre dans la châsse jusqu'au lieu d'installation du foyer. Certains codes locaux exigent d'isoler les murs avec un coupe-vapeur et un écran thermique en panneau de gyproc résistant au feu. On recommande fortement cette procédure pour toutes les installations, pour empêcher les courants d'air froid de se rendre jusqu'au foyer. Si vous suivez cette procédure, n'isolez pas le mur au-dessus de la façade du foyer.

NOTE: Vérifiez les codes locaux concernant les exigences et restrictions d'installation dans votre région.

NOTE: POUR TOUTES LES CHEMINÉES, VOUS DEVEZ UTILISER L'ADAPTATEUR DU FABRICANT (DE CHEMINÉE).

# Installation de la cheminée

## Cheminée et tuyau de raccordement homologués

Cet appareil doit être installé avec un système de cheminée de 6 po (150 mm) homologué selon les normes suivantes : CAN-ULC S629 (AU CANADA) ET UL 103HT (AUX ÉTATS-UNIS).

**TOUS LES COMPOSANTS DE CHEMINÉE DOIVENT ÊTRE INSTALLÉS SELON LES INSTRUCTIONS D'INSTALLATION DU FABRICANT DE CHEMINÉE.**

**MAINTENEZ LES DÉGAGEMENTS AUX MATÉRIAUX COMBUSTIBLES, SPÉCIFIÉS DANS LES INSTRUCTIONS D'INSTALLATION DU FABRICANT DE CHEMINÉE.**

**UTILISEZ LES SUPPORTS, CHAPEAUX, SOLINS, COUPE-FEU ET ÉCRANS THERMIQUES SPÉCIFIÉS DANS LES INSTRUCTIONS D'INSTALLATION DU FABRICANT.**

**LES INSTRUCTIONS SUIVANTES SONT DES DIRECTIVES GÉNÉRALES SEULEMENT.**

**ATTENTION: L'INTÉGRITÉ STRUCTURELLE DU PLANCHER, DES MURS ET DU PLAFOND/TOIT DOIT ÊTRE MAINTENUE.**

NOTE: Le FP16 doit être installé en s'assurant que la sortie du système de cheminée ait une hauteur minimum de 15 pieds (4,6 m), mesurée à partir de la base du foyer.

**NOTE:** Des cheminées plus longues et des solins à pente variable peuvent être utilisés. Toutes les autres pièces indiquées à la Figure 8 (Page 13) peuvent être installées. Installez tous les composants selon les instructions d'installation du fabricant. Consultez votre fournisseur de cheminée, pour des conseils d'installation.

1. Après avoir choisi l'emplacement désiré et encadré le foyer, découpez et encadrez des ouvertures carrées dans tout plancher, plafond et toit que la cheminée traversera. Utilisez le fil à plomb pour aligner les ouvertures. Le support de cheminée est fixé à la charpente.
2. Garder un dégagement minimum de 2 po (51 mm) entre la cheminée et tout matériau combustible. Ne pas remplir l'espace vide avec de l'isolant ni aucun autre matériau combustible.
3. Installez la plaque d'ancrage à collet («anchor plate») du fabricant de cheminée, reliant le foyer à la cheminée, en l'insérant sur la buse d'évacuation. On recommande de sceller le joint avec du ciment pour foyer. Fixez la plaque d'ancrage avec des vis en acier inoxydable.
4. Assemblez les sections de cheminée pour que celle-ci appuie sur l'adaptateur et dépasse par le toit. Évitez les joints entre le plafond et le toit. Important : fixez les jonctions avec trois (3) vis à métal de 1/2 po (12 mm).
5. Installez des coupe-feu radiants, des coupe-feu muraux (ou de plafond) et toutes pièces requises pour empêcher le contact avec les matériaux combustibles en traversant les planchers, plafonds et greniers.
6. Installez le support de toit puis fixez le solin et le collet de solin. Assurez-vous de maintenir l'étanchéité du coupe-vapeur à ce point (scellez de façon étanche).
7. Fixez le chapeau de cheminée et vérifiez l'étanchéité du solin (bien scellé et sans fuite).
8. Si la cheminée dépasse de plus de 5 pieds (1,5 m) au-dessus du point de contact avec le toit, fixez-la solidement avec des attaches au toit («roof braces»).

# Déviations (ou doubles coudes)

La cheminée du foyer FP16 peut être installée avec un maximum de quatre coudes de 45° (au Canada) et quatre coudes de 30° (aux É.-U.), tel que montré à la Fig. 10.

## Installation:

1. NOTE : Installez le premier coude et tournez-le dans la direction requise.
2. Installez les longueurs de cheminée nécessaires pour obtenir la déviation désirée. Raccordez ensemble les longueurs de cheminée selon les instructions du fabricant de cheminée. Si la déviation est faite avec deux (2) longueurs de cheminée ou plus, plusieurs fabricants de cheminée peuvent exiger d'utiliser un support de déviation ou de toit à mi-hauteur de la déviation. Si elle traverse un mur, installez un coupe-feu radiant mural fourni par le fabricant de cheminée et selon les instructions d'installation du fabricant de cheminée.
3. Utilisez un autre coude pour tourner la cheminée à la verticale, et fixez le coude.
4. Utilisez un fil à plomb pour aligner le centre du trou avec le centre de la buse d'évacuation du foyer. Découpez un trou dans le plafond/plancher pour la cheminée. Encadrez le trou, tel que décrit en page 15 (voir l'étape n° 1).
5. Installez un coupe-feu en suivant les instructions du fabricant de cheminée.
6. Un support doit être utilisé sur la première section de 15 pieds (4,6 m).

**NOTE: TOUS LES JOINTS DU SYSTÈME DE CHEMINÉE DOIVENT ÊTRE FIXÉS AVEC (3) VIS À MÉTAL #8 X ½ po (12 mm).**

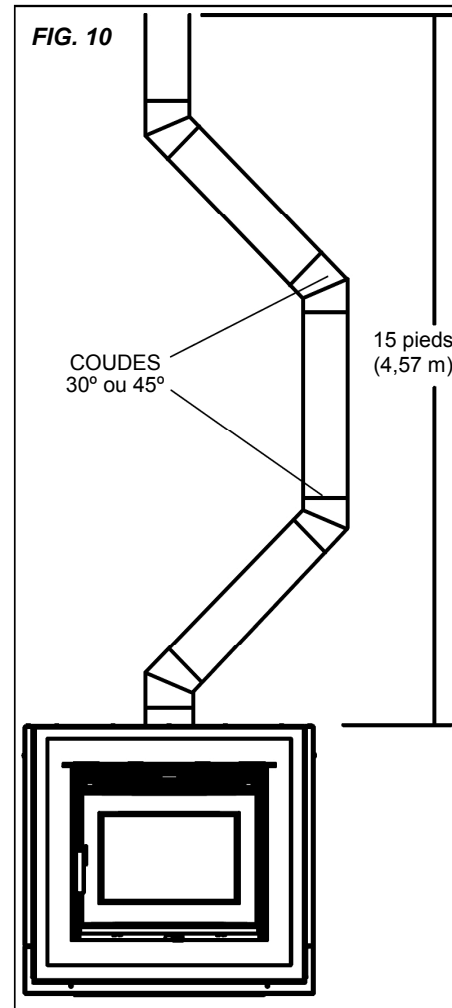

**Tableau 1 - Dégagements au foyer et autres dimensions**

A	Distance aux matériaux combustibles à partir des espaceurs latéraux et arrière.	0" (0,0 mm)
B	Distance minimum du mur adjacent au côté du foyer.	30" (737mm)
C	Dégagement du plafond : de la base du foyer au plafond.	7' (2.13m)
D	Hauteur de cheminée minimum : Hauteur de cheminée totale minimum du dessus du foyer jusqu'à l'ouverture sous le chapeau de cheminée.	15' (4.57m)
E	Hauteur de cheminée maximum recommandée (au niveau de la mer) du dessus du foyer au chapeau de cheminée.	35' (10.7m)
F	Hauteur de cheminée maximum supportée par le foyer.	25' (7.62m)
G	Profondeur minimum d'extension d'âtre incombustible : du devant du foyer.	18" (457mm)
H	Largeur minimum de la protection de plancher, du côté de l'ouverture de la porte (aux É.-U.) et du côté du foyer (au Canada) .	8" (203 mm)



# Air de combustion

L'air de combustion (ou air d'appoint) qui doit alimenter le foyer peut être fourni de deux façons. Consultez votre code du bâtiment local ou la norme CAN/CSA-B365, («Code d'installation des appareils à combustibles solides et du matériel connexe»), avant de continuer.

1. **Prise d'air extérieur** : L'air extérieur peut entrer par l'un ou l'autre des côtés du foyer, par l'arrière et le dessous du foyer, en utilisant un tuyau rigide ou flexible de 4 po (102 mm) traversant l'une ou l'autre des ouvertures de la base de support (voir Fig. 11).

## Installation de la prise d'air :

Utilisez un chapeau de prise d'air approuvé de 4 po. Découpez ou percez un trou d'un diamètre de 4 po dans le mur extérieur le plus près, ou n'importe où dans le plancher à l'intérieur de la châsse isolante («chase»). **Couvrez ce trou avec un grillage anti-rongeurs de calibre 20 GA (minimum) et clouez ou agrafez en place.** Prévoyez une protection contre l'eau, au besoin. Fixez le conduit de 4 po (non fourni).

La Figure 12 montre une prise d'air extérieur typique raccordée au foyer.

**AVERTISSEMENT** : Ce trou doit tirer son air de l'extérieur et être muni d'un chapeau de prise d'air approuvé. L'utilisation d'air de combustion extérieur pour une installation résidentielle exige de fixer le foyer à la structure, pour empêcher un débranchement accidentel du conduit de prise d'air. Vérifiez avec les codes du bâtiment locaux pour les instructions de scellement du chapeau de prise d'air au point de traversée du bâtiment. Les conduits de prise d'air de combustion ne doivent pas aboutir au grenier/garage.

2. **Alimentation d'air ambiant** : Le foyer tirera son air de l'air ambiant de la pièce, par l'espace entre les contours interne et externe jusqu'à l'entrée d'air de la chambre de combustion. Assurez-vous que la pièce a l'air adéquat pour alimenter le foyer.

**AVERTISSEMENT** : Ce foyer n'est pas conçu pour être utilisé avec la porte de chargement ouverte. En plus du risque de projeter des étincelles sur des matériaux combustibles, la porte ouverte aspirera l'air ambiant de la maison, pouvant causer la suffocation des gens.

**ATTENTION** : L'espace ambiant autour de l'appareil doit être bien ventilé et dégagé, avec une bonne circulation d'air. Tout ce qui peut causer une pression négative dans la maison peut occasionner un retour de fumée dans l'air ambiant. Lors de températures extrêmement froides, et surtout à un régime de combustion très lent, les pièces exposées du haut de la cheminée peuvent se couvrir de glace et obstruer partiellement les gaz de combustion évacués. Si une telle obstruction survient, les gaz de combustion peuvent pénétrer dans l'espace habité.

FIG. 11

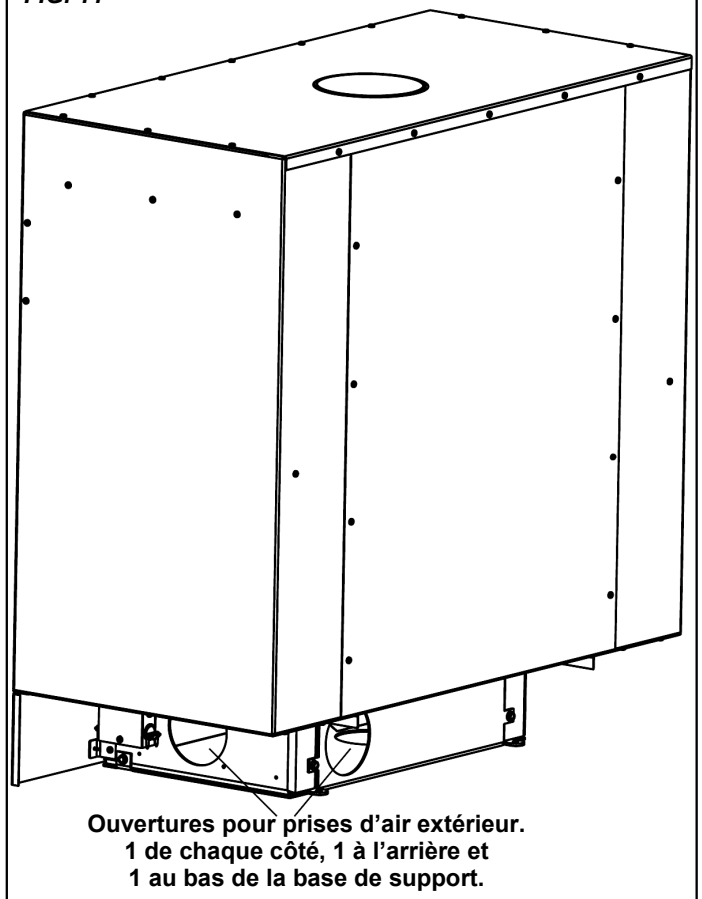
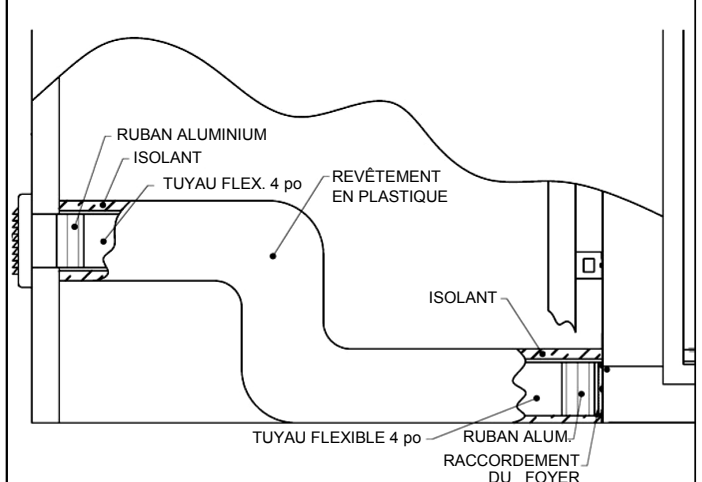

FIG. 12



**AVERTISSEMENT** : LA PRISE D'AIR DE COMBUSTION DOIT ÊTRE SITUÉE AU MOINS 5 pieds (1,5 m) AU-DESSOUS DU CONDUIT DE CHEMINÉE, ET NE DOIT JAMAIS ABOUTIR DANS UN GRENIER.

# Encadrement

## Installation typique

La zone de façade du FP16 doit être couverte avec des panneaux de ciment incombustibles, avant d'installer les matériaux de finition incombustibles.

Encadrez l'appareil tel que montré ci-dessous (Fig. 13) en installant le kit d'encadrement (fourni) au haut de l'appareil, puis un encadrement en bois (2x4) au-dessus.

Au centre de l'encadrement en bois, les colombages

doivent être espacés de 18 po (457 mm) tel que montré, pour qu'il n'y ait aucun colombage en bois directement devant la cheminée.

Les panneaux de ciment doivent couvrir du plancher au plafond, et toute la largeur de l'appareil (42 po [1,07 m]).

Fixez les panneaux de ciment avec les attaches suggérées du fabricant, et installez tel que recommandé.

Couvrez et plâtrez les joints des panneaux selon les recommandations du fabricant de panneaux.

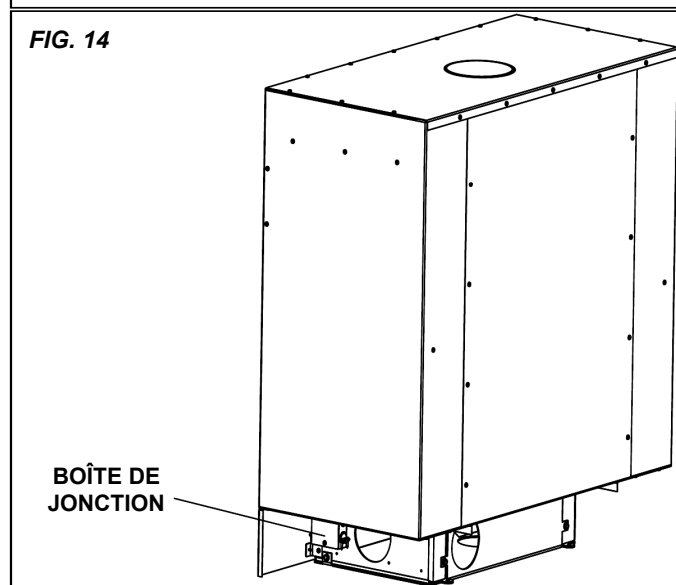
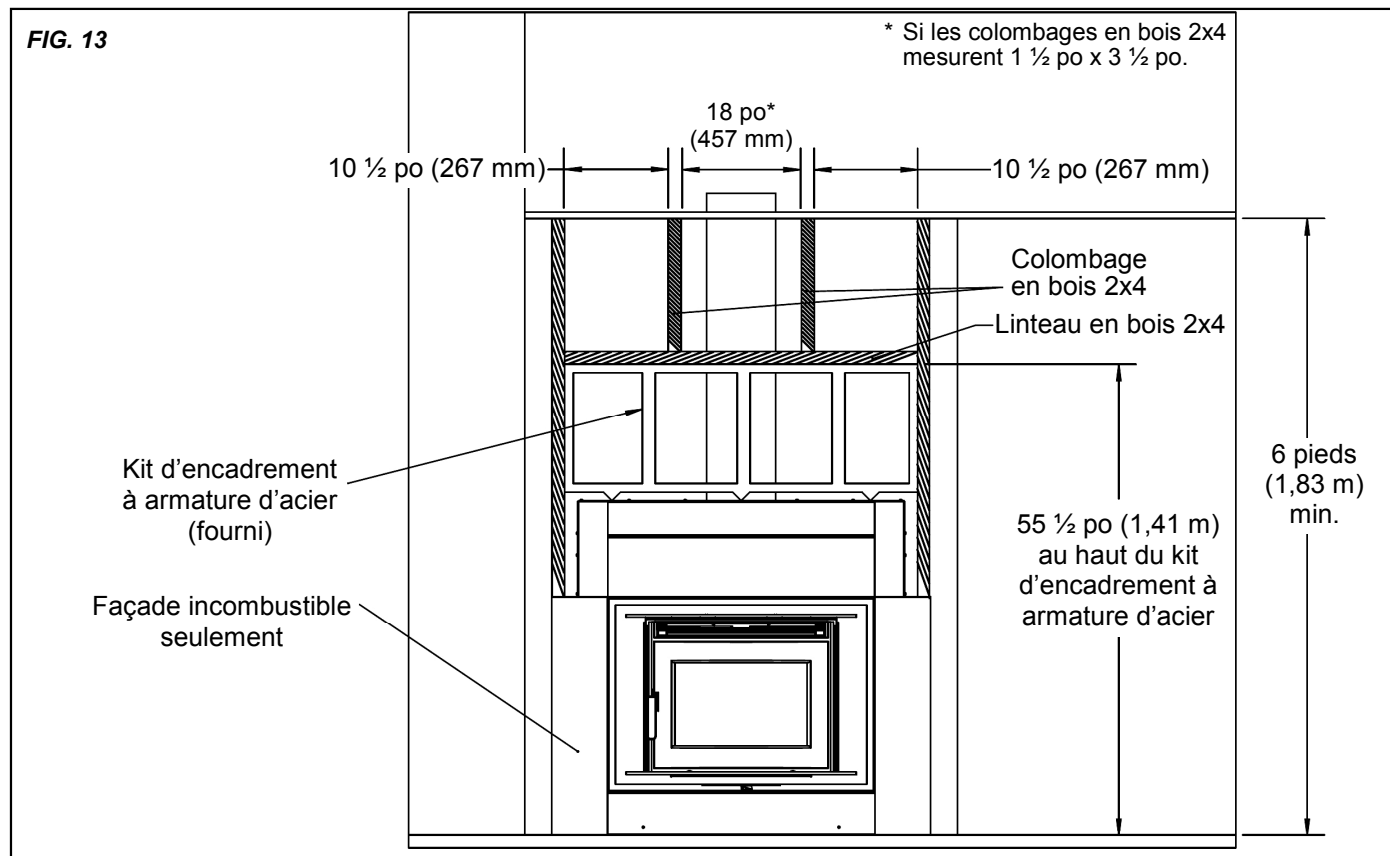

# Protection de plancher

Ce foyer peut être installé sur un plancher en matériaux combustibles, à condition d'installer une protection de plancher incombustible (ex. tuile, métal, brique, etc.) devant le foyer, tel que montré aux Fig. 15 et 16. Cette protection doit respecter les exigences suivantes :

Au Canada : Dépasser de 18 po (457 mm) devant la porte de chargement, et de 8 po (203 mm) des côtés du foyer. Voir la Figure 15, ci-dessous.

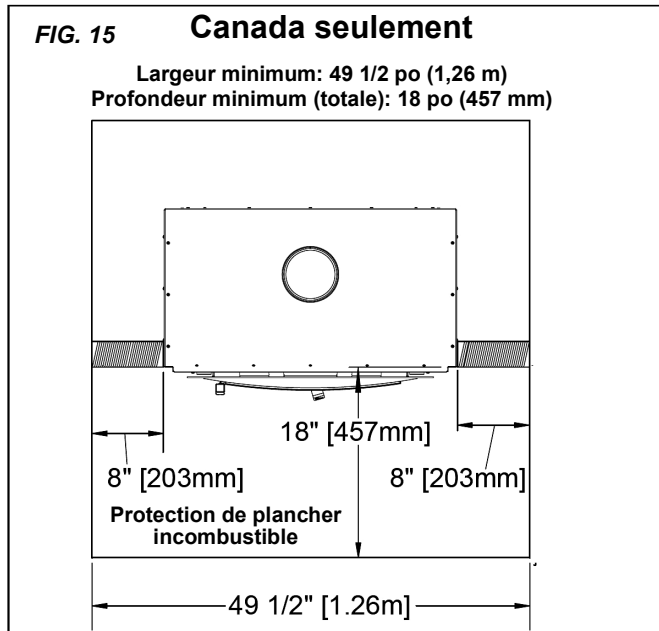

Aux É.-U. : Dépasser de 18 po (457 mm) à l'avant, et de 8 po (203 mm) des côtés de l'ouverture de la porte de chargement. Voir la Figure 16, ci-dessous.

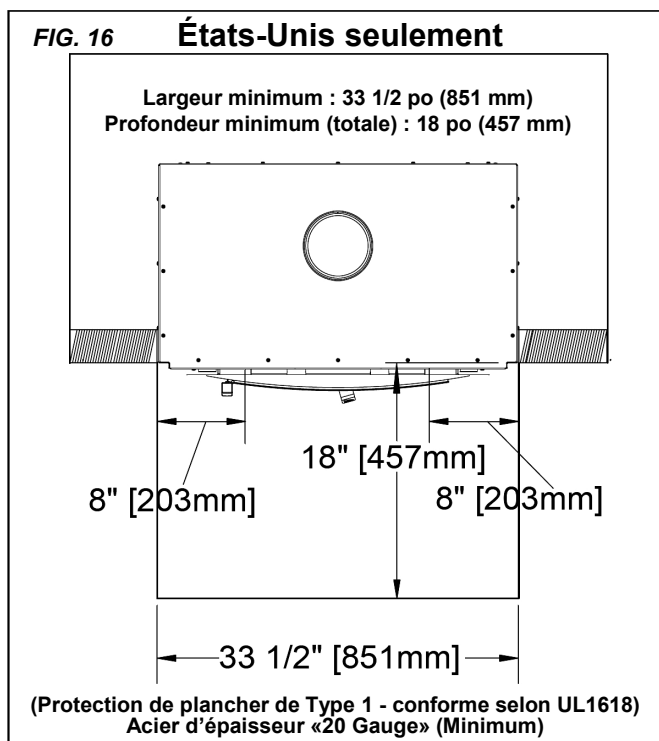

## Bande de sécurité

Le plancher entre le foyer et l'extension d'âtre (protection de plancher) doit être protégé par une bande de sécurité en métal de 2 po (51 mm) de profondeur, et de même largeur que l'appareil.

Une moitié de cette bande en métal doit être sous l'avant du foyer, et l'autre moitié doit dépasser sur le plancher et sous l'extension d'âtre (protection de plancher), tel que montré à la Fig. 17.

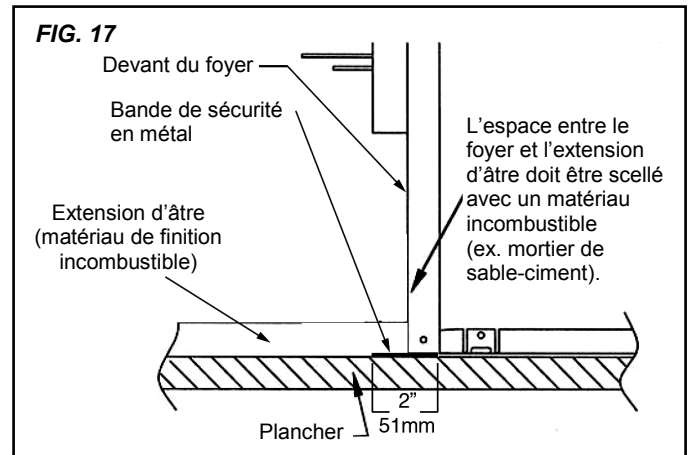

## Câblage des ventilateurs

Les ventilateurs du FP16 doivent être connectés à l'alimentation électrique 120 Volts c.a. du secteur.

On recommande aussi de connecter le circuit à un interrupteur mural ou contrôle de vitesse pour ventilateurs.

Insérez le connecteur Romex 14/2 fils (ou l'équivalent) dans le foyer, à travers le serre-fil situé dans la boîte de jonction, du côté droit de la base de support (voir Figure 14, page 18).

Connectez le câble (tel que montré dans le schéma de câblage ci-dessous) aux fils situés dans la boîte de jonction. Voir la section «Remplacement de ventilateur(s)» (Page 8). Toutes les connexions électriques doivent être effectuées par un électricien agréé qualifié.

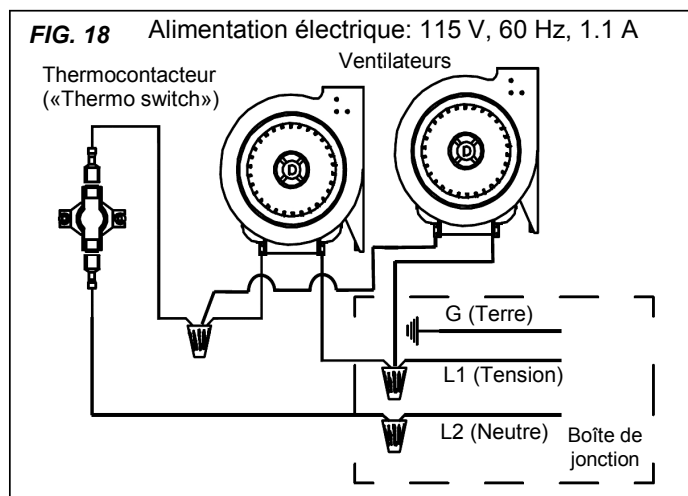

# Dégagements du manteau

FIG. 19

Dimensions d'installation du manteau	
Profondeur (A)	Hauteur au plancher (B)
4"(102mm)	46 1/2"(1.18m)
5"(127mm)	47 5/8"(1.21m)
6"(150mm)	48"(1.22m)
7"(178mm)	48 1/2"(1.23m)
8"(203mm)	48 7/8"(1.24m)
9"(229mm)	49 1/4"(1.25m)
10"(254mm)	49 5/8"(1.26m)
11"(279mm)	50"(1.27m)
12"(305mm)	50 1/2"(1.28m)

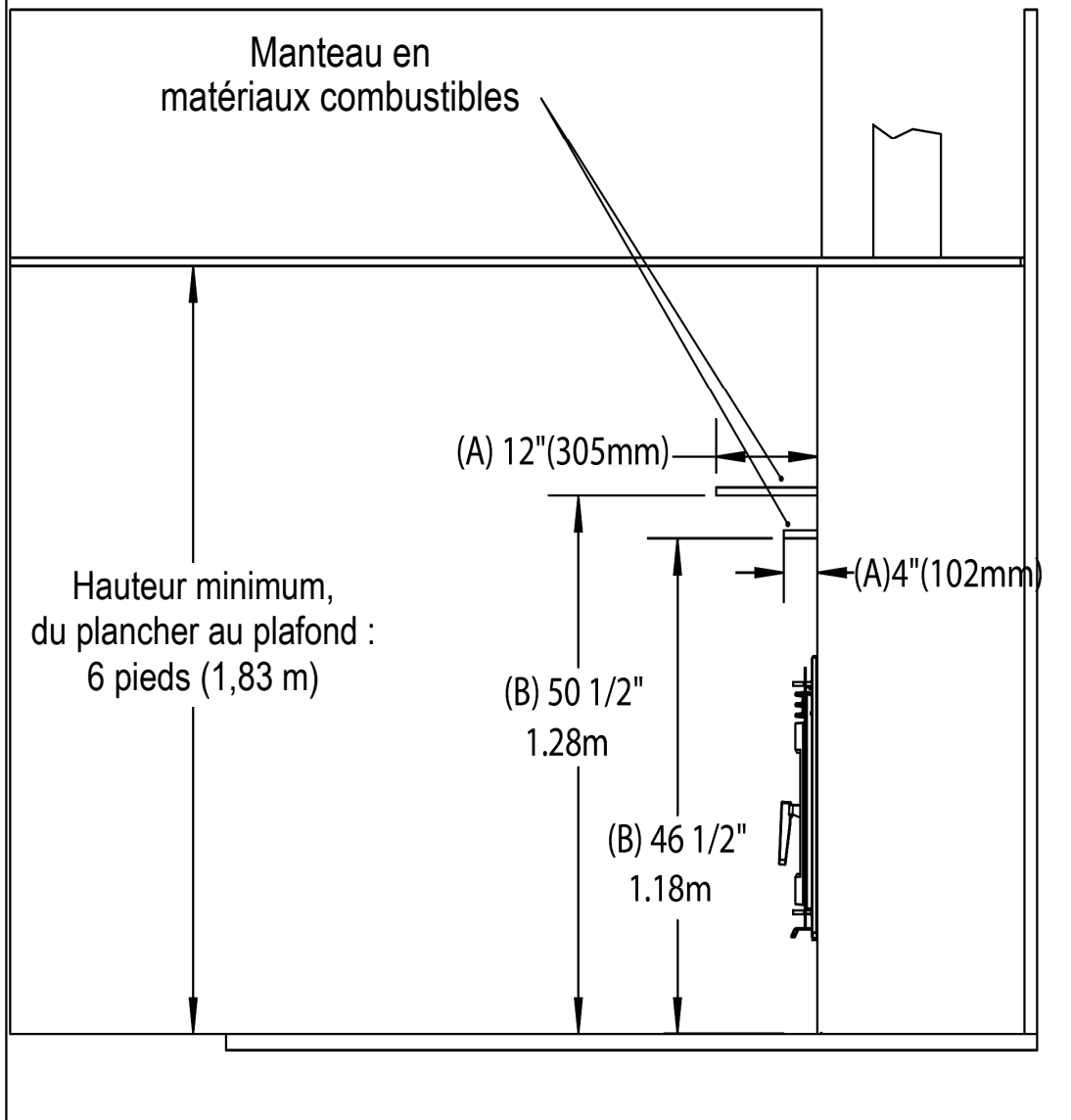

# Annexe A

## Dépannage

Problème	Cause	Solution
La vitre est sale.	1. Le bois est humide.	- Vérifier que le bois a séché à un taux d'humidité inférieur à 20%.
	2. Le réglage d'air (ou registre) est fermé trop tôt.	- Ne le fermez pas avant : a) qu'il y ait un bon lit de braises. b) que le bois commence à carboniser
	3. Tirage insuffisant.	- Diamètre, hauteur et/ou design de cheminée inadéquats. - Obstruction ou restriction de débit dans la cheminée. Inspecter et nettoyer. - Installer une prise d'air de combustion extérieure.
	4. Fuite du joint d'étanchéité de la porte.	- Remplacer le joint d'étanchéité. - Vérifier le loquet de porte.
	5. Installation incorrecte du déflecteur.	- Vérifier que le déflecteur est correctement installé au-dessus du tube d'air du déflecteur, et que la goupille de verrouillage est installée.
Dépôts de crésote excessifs.	Voir 1, 2 et 3 ci-dessus.	
Peu de chaleur produite.	1. Le bois est humide.	- Vérifier que le bois a séché à un taux d'humidité inférieur à 20%.
	2. Le feu est trop petit pour la grandeur de la pièce.	- Faire un plus gros feu (plus de bois).
	3. Tirage insuffisant pour obtenir un plus gros feu.	- Obstruction ou restriction de débit dans la cheminée. Inspecter et nettoyer.
Le feu ne dure pas toute la nuit.	1. Réglage d'air ajusté trop haut (registre trop ouvert).	- Réduire le débit d'air (registre moins ouvert).
	2. Pas assez de bois pour le réglage de combustion choisi.	- Du bois non fendu est préférable pour prolonger le feu (toute la nuit).
	3. Tirage trop élevé.	- Hauteur de cheminée et/ou diamètre excessifs.
Le foyer ne s'allume pas ou s'éteint.	1. La prise d'air de combustion est obstruée.	- Vérifier la présence d'obstructions dans la prise d'air extérieure. - Vérifier que le couvercle d'air ambiant est retiré.
	2. Tirage trop faible	- Cheminée bouchée/obstruée. Inspecter et nettoyer. - Cheminée surdimensionnée ou inadéquate. Consulter le détaillant.
	3. Installation incorrecte du déflecteur.	- Vérifier que le déflecteur est correctement installé au-dessus du tube d'air du déflecteur, et que la goupille de verrouillage est installée.

## Fonctionnement de votre foyer Pacific Energy

La gamme de foyers à bois de Pacific Energy découle de plusieurs années de recherche et développement. Conçu pour être efficace, propre et facile d'utilisation, votre appareil de chauffage vous tiendra au chaud pendant de nombreuses années. Quoiqu'il en soit, un propriétaire bien informé sur les fonctions de base de l'appareil demeure le critère le plus important pour une performance maximale.

Les foyers à bois traditionnels ont un système de combustion peu sophistiqué et perdent beaucoup d'énergie par la cheminée sous forme de particules et de gaz (fumée) imbrûlés. Pacific Energy résout ce problème par un système qui brûle cette fumée et la transforme en chaleur pour votre maison.

Ce système utilise deux principes essentiels :

### 1. *Injection d'air secondaire au-dessus du feu :*

Le «déflecteur d'air» creux injecte l'air secondaire surchauffé juste au-dessus des bûches. Lorsque le foyer atteint la température adéquate, il se produit une flamme secondaire visible durant environ le tiers du temps de combustion total.

### 2. *Masse et isolation thermique :*

La chaleur emmagasinée dans la forte masse (poids) de l'appareil et l'isolant thermique permettent de conserver la chaleur dans la chambre de combustion. Durant la première phase de combustion, les flammes produisent une forte chaleur, qui est emmagasinée dans la masse du foyer pour ensuite être libérée lentement et uniformément. Lorsque le bois se carbonise, la chaleur des flammes diminue. Au cours de cette phase de carbonisation propre, qui est relativement longue, on recommande de ne pas ajouter du bois dans l'appareil, tant que les bûches ne sont pas presque réduites en braises.

## CONSEILS D'UTILISATION

1. Toujours employer des bûches de bois sec (séchées à l'air) ne dépassant pas 20 po (50 cm) de long. Placer le bois perpendiculairement à la façade, en alternant les grosses et petites bûches de bois, sur un bon lit de braises (1 po [25 mm] d'épaisseur minimum).

2. Lors d'un allumage à froid, régler l'appareil entre les positions maximum et intermédiaire (centrale) durant une heure. Après la période de réchauffage initiale, ajouter du bois et ajuster le réglage d'air à la position intermédiaire (centrale) pendant 5 à 10 minutes supplémentaires. Puis, ajuster le réglage d'air à la position désirée.

3. Pour obtenir un feu lent, il suffit d'ajuster le réglage d'air à la position basse. La présence de flammes de combustion secondaire devrait alors être visible au-dessus des bûches. Sinon, ou si elles s'éteignent peu après, c'est que le foyer n'a pas atteint la température adéquate et nécessite un temps de réchauffage plus long.

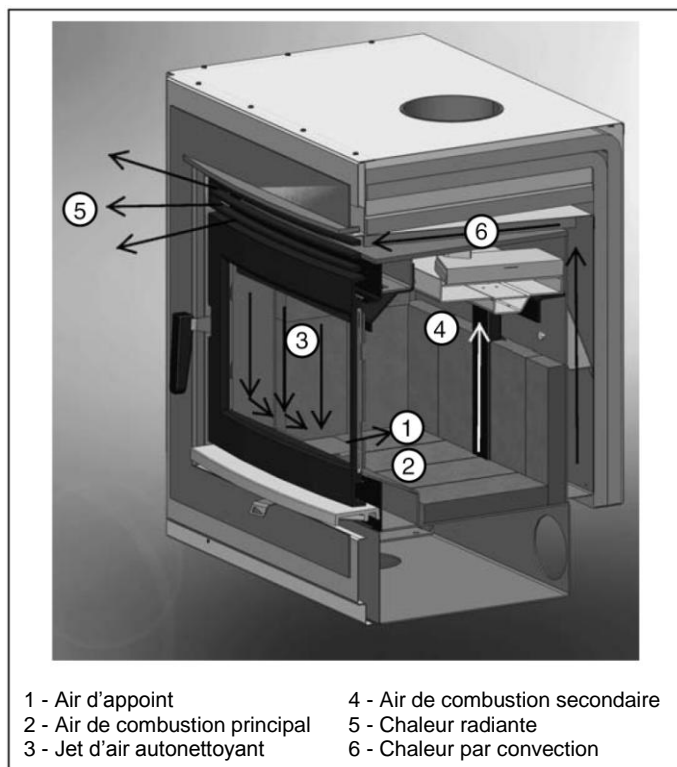

## Pièces de rechange

ITEM	DESCRIPTION (FRANÇAIS)	DESCRIPTION (ANGLAIS)	PIÈCE N°
1.....	Levier de réglage d'air .....	Quadrant.....	7953
2.....	Ventilateur gauche.....	Blower, LHS.....	NE16.78445
3.....	Ventilateur droit.....	Blower, RHS.....	NE16.7844
4.....	Joint d'étanchéité de la porte.....	Door Gasket.....	WODC.WDGKIT
5.....	Fixation de la vitre.....	Glass Retainer.....	NE16.7818
6.....	Vitre de rechange (avec ruban d'étanchéité).....	Replacement Glass (c/w Tape).....	NE16.5034700
7.....	Porte en fonte.....	Door Casting.....	5037.700
8.....	Poignée de porte .....	Door Handle Assembly.....	NE16.7817
9.....	Kit de déflecteur de rechange.....	Replacement Baffle Kit.....	NE16.BAFKIT
10.....	Kit de rails de fixation des briques.....	Brick Rail Kit.....	NE16.INSRAILSET
11.....	Loquet de porte.....	Door Catch.....	NE16.7825
12.....	Contour externe.....	Outer Surround.....	7955
13.....	Contour interne, Noir.....	Inner Surround, Black.....	FP16.SURRA
	Contour interne, Acier inoxydable.....	Inner Surround, Stainless Steel.....	FP16.SURSSA
14.....	Ensemble de briques réfractaires.....	Firebrick Set.....	NE16.INSBRIC
15.....	Kit d'encadrement à armature d'acier.....	Framing Kit.....	FP16.FRKIT

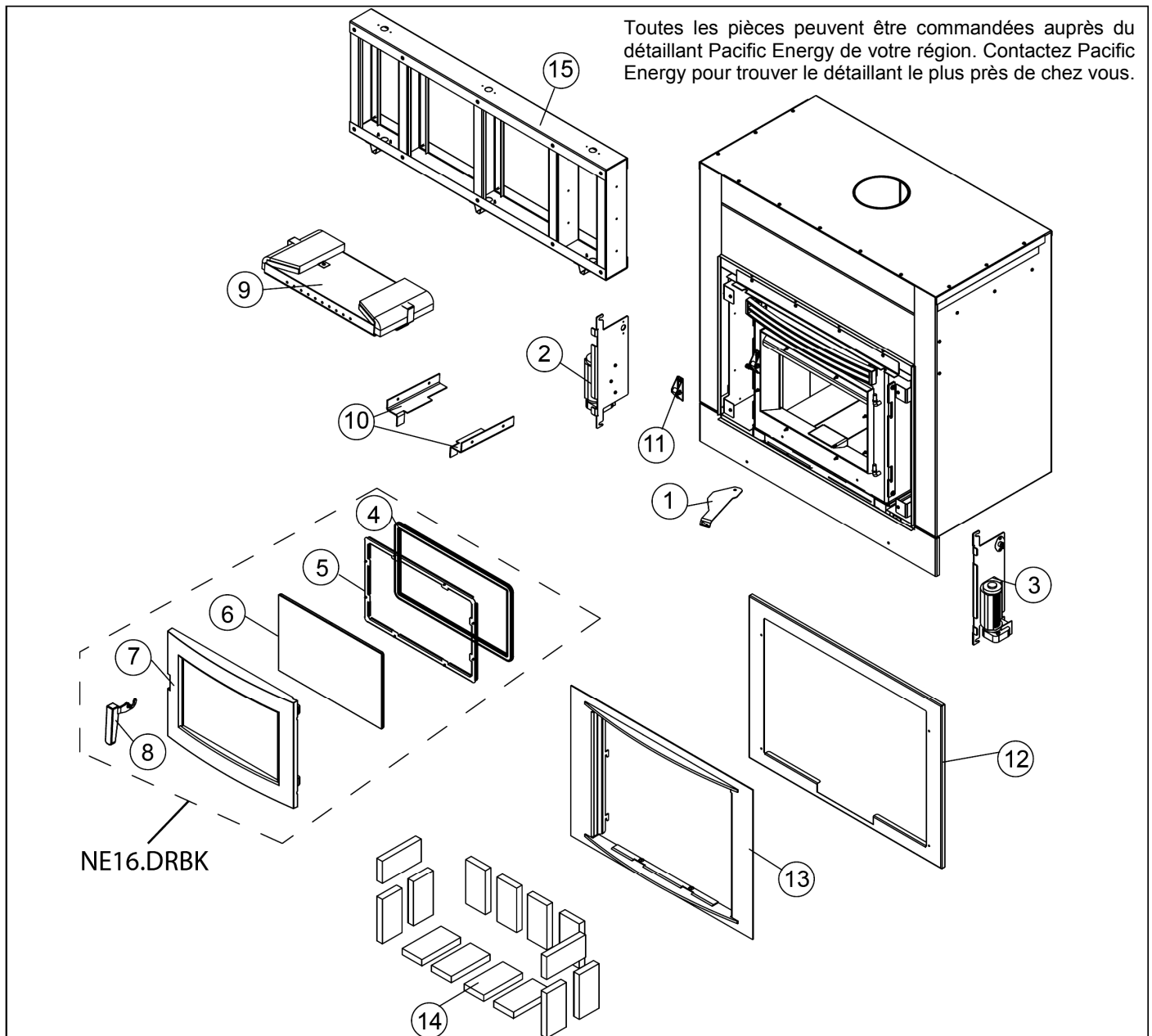









# Étiquette d'homologation

## Emplacement de l'étiquette

L'étiquette d'homologation est située sur la plaque d'homologation, accessible en retirant les contours interne et externe. Cette plaque est insérée dans la fente de la face avant de la base de support. Sortez la plaque pour lire l'étiquette.

## ÉTIQUETTE D'HOMOLOGATION



Intertek  
ETL#4001507

DO NOT REMOVE THIS LABEL / NE RETIREZ PAS CETTE ÉTIQUETTE

**SN-404**

**CERTIFIED FOR CANADA AND U.S.A./LISTED FACTORY BUILT FIREPLACE. CERTIFIED TO ULC S610-M87 AND CONFORMS TO UL 127-2011/ FOYER PRÉFABRIQUÉ HOMOLOGUÉ / CERTIFIÉ POUR UTILISATION AU CANADA ET AUX É.-U. TESTÉ SELON ULC S610-M87 ET UL 127-2011.**

**SERIES/SÉRIE: A MODEL/ MODÈLE: FP16**

- INSTALL AND USE IN ACCORDANCE WITH THE INSTALLATION AND OPERATING INSTRUCTIONS SUPPLIED WITH THE APPLIANCE. • AREAS OF THE FIREPLACE INCORPORATING WARM OR COLD AIR DUCTS SHALL BE ENCLOSED IN ACCORDANCE WITH THE INSTALLATION AND OPERATING INSTRUCTIONS SUPPLIED WITH THE APPLIANCE.
- CONTACT LOCAL BUILDING OR FIRE OFFICIALS ABOUT RESTRICTIONS, INSTALLATION PERMIT AND INSPECTION IN YOUR AREA. • DO NOT CONNECT THIS UNIT TO A CHIMNEY FLUE SERVING ANOTHER APPLIANCE.
- DO NOT OBSTRUCT THE OPENINGS IN FRONT OF THE FIREPLACE OR OTHERWISE RESTRICT SUPPLY AIR NECESSARY FOR NORMAL FIREPLACE OPERATION. AS SPECIFIED IN INSTALLATION AND OPERATING INSTRUCTIONS SUPPLIED WITH THE APPLIANCE. INADEQUATE AIR SUPPLY FOR COMBUSTION, VENTILATION AND DILUTION MAY RESULT IN DANGEROUS OPERATION OF THIS AND OTHER APPLIANCES.
- SEE LOCAL BUILDING CODE AND MANUFACTURER'S INSTRUCTIONS FOR PRECAUTIONS REQUIRED WHEN PASSING A CHIMNEY THROUGH A COMBUSTIBLE WALL OR CEILING. CHIMNEY SYSTEM MUST BE LISTED TO: IN CANADA - USE CHIMNEY LISTED TO ULC-S-629, IN USA - UL-103 HT LISTED CHIMNEY. • OPTIONAL COMPONENTS: FRESH AIR KIT.
- OPERATE ONLY WITH FEED DOOR CLOSED. OPEN TO FEED FIRE ONLY.
- FOR SOLID WOOD FUEL ONLY. • BLOWER ELECTRICAL RATING 115V, 60HZ, 1.1AMP. • REPLACE GLASS ONLY WITH 5mm CERAMIC GLASS.
- DO NOT USE OR INSTALL COMPONENTS OR PRODUCTS NOT SPECIFIED IN PACIFIC ENERGY INSTALLATION INSTRUCTIONS. DO NOT USE A FIREPLACE INSERT OR OTHER PRODUCTS NOT SPECIFIED FOR USE WITH THIS PRODUCT. • THIS FIREPLACE HAS NOT BEEN TESTED WITH AN UNVENTED GAS LOG SET. TO REDUCE RISK OF FIRE OR INJURY, DO NOT INSTALL AN UNVENTED GAS LOG SET INTO FIREPLACE.

### MINIMUM CLEARANCES TO COMBUSTIBLE MATERIALS / DÉGAGEMENTS MINIMUMS AUX MATÉRIEAUX COMBUSTIBLES

A. CHASE ENCLOSURE WIDTH/ LARGEUR DE CHASSE ISOLANTE.	36,5 po / 927 mm
B. BACKWALL TO CONNECTOR/ MUR ARRIÈRE AU TUYAU DE RACCORDEMENT.	9,2 po / 234 mm
C. BACKWALL TO UNIT / MUR ARRIÈRE AU FOYER.	1,5 po / 38 mm
D. FRAMING OPENING / OUVERTURE DE L'ENCADREMENT.	36,5 po / 927 mm
E. CORNER TO CONNECTOR / COIN AU TUYAU DE RACCORDEMENT.	27,3 po / 693 mm
F. SIDEWALL TO CONNECTOR / MUR LATÉRAL AU TUYAU DE RACCORDEMENT.	19,3 po / 490 mm
G. NON-COMBUSTIBLES ONLY ABOVE UNIT TO CEILING / MATÉRIEAUX INCOMBUSTIBLES SEULEMENT AU-DESSUS DU FOYER JUSQU'AU PLAFOND.	18 po / 457 mm
H. TOP OF DOOR TO MANTEL / DU HAUT DE LA PORTE AU MANTEAU.	X * X *
J. CEILING TO UNIT / DU PLAFOND AU FOYER.	53,8 po / 1,37 m
I. FLOOR PROTECTION FROM FRONT OF UNIT / PROTECTION DE PLANCHER À L'AVANT DU FOYER.	18 po / 457 mm
K. FLOOR PROTECTION TO SIDE OF UNIT / PROTECTION DE PLANCHER AUX CÔTÉS DU FOYER.	8 po / 203 mm
CLEARANCES TO ALL STANDOFFS / DÉGAGEMENTS À TOUS LES ESPACEURS.	0 po / 0 mm

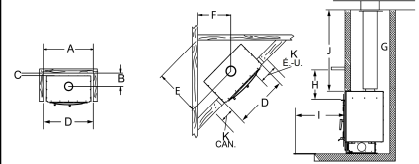

\* \* \* IN CANADA: "H" IS 42" (1,07m) WITHOUT A GRAVITY VENT INSTALLED AND 34" (864mm) WITH A GRAVITY VENT INSTALLED. IN THE U.S.A.: "H" IS 34" (864mm).  
 /// IN CANADA: "K" IS FROM THE SIDE FACING FLANGE. IN U.S.A.: "K" IS FROM THE SIDE OF THE FIRING DOOR OPENING.  
 \* \* \* AU CANADA: «H» = 42 PO (1,07 m) SANS PRISE D'AIR FRAIS, ET 34 PO (864 mm) AVEC PRISE D'AIR FRAIS INSTALLÉE. AUX ÉTATS-UNIS: «H» = 34 PO (864 mm).  
 /// AU CANADA: «K» EST MESURÉ À PARTIR DE LA BORDURE DE FAÇADE LATÉRALE DU FOYER. AUX ÉTATS-UNIS: «K» EST MESURÉ À PARTIR DU BORD DE L'OUVERTURE DE LA PORTE DE CHARGEMENT.

- INSTALLEZ ET UTILISEZ SELON LES INSTRUCTIONS D'INSTALLATION ET D'UTILISATION FOURNIES AVEC LE FOYER.
- LES PARTIES DU FOYER INCORPORANT DES CONDUITS CHAUDS OU FROIDS DOIVENT ÊTRE ENCHÂSSÉES, CONFORMÉMENT AUX INSTRUCTIONS D'INSTALLATION ET D'UTILISATION FOURNIES AVEC LE FOYER.
- CONTACTEZ LES AGENTS LOCAUX DU CODE DU BÂTIMENT OU DU SERVICE-INCENDIE POUR LES RESTRICTIONS, PERMIS D'INSTALLATION ET EXIGENCES D'INSPECTION DANS VOTRE RÉGION.
- NE RACCORDEZ PAS CE FOYER À UN CONDUIT DE CHEMINÉE DESERVANT UN AUTRE APPAREIL.
- NE PAS OBSTRUER PAS LES OUVERTURES DEVANT LE FOYER, NI RESTREINDRE L'ALIMENTATION D'AIR NÉCESSAIRE AU FONCTIONNEMENT NORMAL DU FOYER, TEL QUE SPÉCIFIÉ DANS LES INSTRUCTIONS D'INSTALLATION ET D'UTILISATION FOURNIES AVEC L'APPAREIL. UNE ALIMENTATION D'AIR INADÉQUATE POUR LA COMBUSTION, LA VENTILATION ET LE MÉLANGE PEUT ENTRAÎNER DES CONDITIONS D'UTILISATION DANGEREUSES DE CE FOYER ET DES AUTRES APPAREILS.
- VOIR LE CODE DU BÂTIMENT LOCAL ET LES INSTRUCTIONS DU FABRICANT, POUR LES PRÉCAUTIONS EXIGÉES LORSQU'UNE CHEMINÉE TRAVERSE UN MUR OU PLAFOND EN MATÉRIEAUX COMBUSTIBLES. LE SYSTÈME DE CHEMINÉE DOIT ÊTRE HOMOLOGUÉ COMME SUIV : AU CANADA - UTILISEZ SEULEMENT UNE CHEMINÉE HOMOLOGUÉE ULC-S-629. AUX ÉTATS-UNIS - CHEMINÉE HOMOLOGUÉE UL-103 HT.
- COMPOSANTS OPTIONNELS: KIT DE PRISE D'AIR EXTÉRIEUR.
- UTILISEZ SEULEMENT AVEC LA PORTE DE CHARGEMENT FERMÉE. OUVREZ-LA SEULEMENT POUR ALIMENTER LE FEU.
- POUR COMBUSTIBLE SOLIDE SEULEMENT. • ALIMENTATION ÉLECTRIQUE DES VENTILATEURS : 115 V, 60 HZ, 1.1 AMP.
- REMPLACEZ LA VITRE SEULEMENT PAR UNE VITRE EN CÉRAMIQUE DE 5 mm.
- N'UTILISER ET N'INSTALLER AUCUN PRODUIT OU PIÈCE NON SPÉCIFIÉ DANS LES INSTRUCTIONS D'INSTALLATION DE PACIFIC ENERGY.
- N'UTILISER AUCUN ENCASTRABLE OU AUTRE PRODUIT NON SPÉCIFIÉ POUR UTILISATION AVEC CE PRODUIT.
- CE FOYER N'A PAS ÉTÉ TESTÉ AVEC DES COMPOSANTS POUR FOYER À GAZ (EX. JEU DE BÛCHES À GAZ). POUR RÉDUIRE LE RISQUE D'INCENDIE OU DE BLESSURES, N'INSTALLEZ AUCUN COMPOSANT POUR FOYER À GAZ DANS CE FOYER.



**ATTENTION**

**HOT WHILE IN OPERATION. DO NOT TOUCH. KEEP CHILDREN, CLOTHING AND FURNITURE AWAY. CONTACT MAY CAUSE SKIN BURNS. SEE NAMEPLATE AND INSTRUCTIONS. / DEVIENT TRÈS CHAUD. NE TOUCHEZ PAS. ÉLOIGNEZ LES ENFANTS, LES VÊTEMENTS ET LES MEUBLES. UN CONTACT PEUT CAUSER DES BRÛLURES. VOIR LA PLAQUE SIGNALÉTIQUE ET LES INSTRUCTIONS.**

MANUFACTURED BY / FABRIQUE PAR :  
 PACIFIC ENERGY FIREPLACE PRODUCTS LTD.  
 2975 ALLENBY RD., DUNCAN, BC V9L 6V6



U.S. ENVIRONMENTAL PROTECTION AGENCY CERTIFIED TO COMPLY WITH JULY, 1990, PARTICULATE EMISSION STANDARDS / CERTIFIÉ CONFORME AUX NORMES SUR LES ÉMISSIONS DE PARTICULES (JUILLET 1990).

DATE OF MANUFACTURE / DATE DE FABRICATION

J	F	M	A	M	J	J	A	S	O	N	D
2014	2015	2016	2017	2018	2019						

**MADE IN CANADA / FABRIQUÉ AU CANADA**

130214

5050.7616

FP16-1



---

**PACIFIC ENERGY FIREPLACE PRODUCTS LTD.**

**2975 Allenby Rd., Duncan, BC V9L 6V8**

**Téléphone : 250-748-1184**

**Site Web : [www.pacificenergy.net](http://www.pacificenergy.net)**

Imprimé au canada